



TISCHLUPE
MIT LED BELEUCHTUNG

DESK MAGNIFIER
WITH LED ILLUMINATION

LOUPE AVEC
ÉCLAIRAGE LED

LUPA CON
ILUMINACIÓN LED



DE Bedienungsanleitung

EN Operating Instructions

FR Mode d'emploi

ES Instrucciones de uso

Art. No.: 9044000

(DE) Besuchen Sie unsere Website über den folgenden QR Code oder Weblink um weitere Informationen zu diesem Produkt oder die verfügbaren Übersetzungen dieser Anleitung zu finden.

(EN) Visit our website via the following QR Code or web link to find further information on this product or the available translations of these instructions.

(NL) Bezoek onze internetpagina via de volgende QR-code of weblink, voor meer informatie over dit product of de beschikbare vertalingen van deze gebruiksaanwijzing.

(IT) Desidera ricevere informazioni esaustive su questo prodotto in una lingua specifica? Venga a visitare il nostro sito Web al seguente link (codice QR Code) per conoscere le versioni disponibili.

(PT) Visite o nosso site e utilize o seguinte código QR ou link da web para encontrar mais informações sobre este produto ou as traduções disponíveis deste guia.

(CA) Visiteu el nostre lloc web utilitzant el següent codi QR o l'enllaç web per trobar més informació sobre aquest producte o les traduccions disponibles d'aquest manual.

(RU) Вам требуется подробная инструкция на это изделие на определенном языке? Проверьте наличие соответствующей версии инструкции, посетив наш сайт по этой ссылке (QR-код).



MANUAL DOWNLOAD:



www.bresser.de/P9044000

DE	Bedienungsanleitung.....	4
EN	Operating instructions	6
FR	Mode d'emploi.....	8
ES	Instrucciones de uso	10

**2X AA BATTERIEN
EINSETZEN***

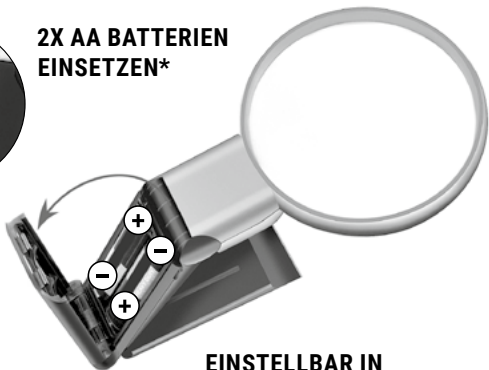

**EINSTELLBAR IN
5 WINKELN**

VERGRÖSSERUNG

2X

4X

LED

**AN/AUS
SCHALTER**



**AUSKLAPPBARER
STANDFUSS**



Allgemeine Warnhinweise

DE

- Dieses Gerät beinhaltet Elektronikteile, die über eine Stromquelle (Batterien) betrieben werden. Lassen Sie Kinder beim Umgang mit dem Gerät nie unbeaufsichtigt! Die Nutzung darf nur, wie in der Anleitung beschrieben, erfolgen, andernfalls besteht GEFAHR eines STROMSCHLAGS!
- Dies ist kein Spielzeug. Dieses Gerät sollte nicht von Personen unter 14 Jahren benutzt werden.
- Bei Verwendung im Freien nur an einem trockenen Ort verwenden.
- Batterien gehören nicht in Kinderhände! Ausgelaufene Batteriesäure kann zu Verätzungen führen! Vermeiden Sie den Kontakt von Batteriesäure mit Haut, Augen und Schleimhäuten. Spülen Sie bei Kontakt mit der Säure die betroffenen Stellen sofort mit reichlich klarem Wasser und suchen Sie einen Arzt auf.
- Setzen Sie das Gerät keinen hohen Temperaturen aus. Benutzen Sie nur die empfohlenen Batterien. Gerät und Batterien nicht kurzschließen oder ins Feuer werfen! Durch übermäßige Hitze und unsachgemäße Handhabung können Kurzschlüsse, Brände und sogar Explosionen ausgelöst werden!
- Der Austausch der Lichtquelle darf nur durch den Hersteller oder seinen Kundendienst oder einer ähnlich qualifizierten Person erfolgen.
- Benutzen Sie nur die empfohlenen Batterien. Ersetzen Sie schwache oder verbrauchte Batterien immer durch einen komplett neuen Satz Batterien mit voller Kapazität. Verwenden Sie keine Batterien unterschiedlicher Marken, Typen oder unterschiedlich hoher Kapazität. Entfernen Sie Batterien aus dem Gerät, wenn es längere Zeit nicht benutzt wird!
- Nicht wiederaufladbare Batterien dürfen nicht wieder aufgeladen werden. Wiederaufladbare Batterien sind vor dem Aufladen aus dem Gerät zu entfernen.

Hinweise zur Reinigung

- Reinigen Sie das Gerät nur äußerlich mit einem trockenen Tuch. Benutzen Sie keine Reinigungsflüssigkeit, um Schäden an der Elektronik zu vermeiden.



Entsorgung

- Entsorgen Sie die Verpackungsmaterialien sortenrein. Informationen zur ordnungsgemäßen Entsorgung erhalten Sie beim kommunalen Entsorgungsdienstleister oder Umweltamt.

EG-Konformitätserklärung



Eine „Konformitätserklärung“ in Übereinstimmung mit den anwendbaren Richtlinien und entsprechenden Normen ist von der Bresser GmbH erstellt worden. Diese kann auf Anfrage jederzeit eingesehen werden.

Garantie & Service

Die reguläre Garantiezeit beträgt 5 Jahre und beginnt am Tag des Kaufs. Die vollständigen Garantiebedingungen und Serviceleistungen können Sie unter www.bresser.de/garantiebedingungen einsehen.

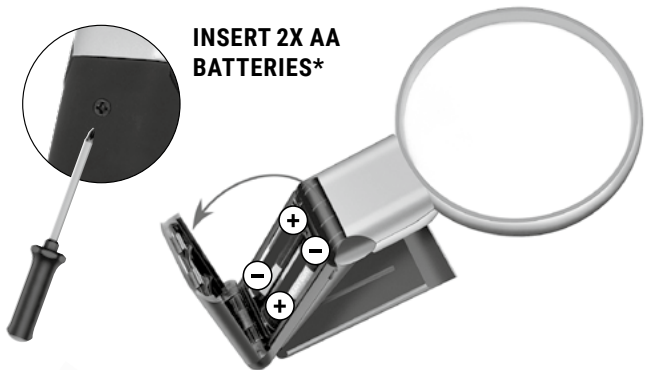

5 ANGLES

MAGNIFICATION

2X

LED

ON/OFF SWITCH

FOLDING OUT THE PEDESTAL



General Warning

EN

- This device contains electronic components which operate via a power source (batteries). Do not let children use the device while unattended. Only use the device as described in the manual, or you run the risk of an electric shock.
- This is not a toy. This equipment must not be used by persons under 14 years of age.
- When used outdoors, only use in a dry location.
- Keep batteries out of the reach of children. Make sure you insert the batteries correctly. Empty or damaged batteries could cause burns if they come into contact with the skin. If necessary, wear adequate gloves for protection.
- Leaking battery acid can lead to chemical burns. Avoid contact of battery acid with skin, eyes and mucous membranes. In the event of contact, rinse the affected region immediately with plenty of water and seek medical attention.
- Do not expose the device to high temperatures. Use only the included power supply or the recommended batteries. Do not short-circuit the device or batteries or throw them into a fire. Excessive heat or improper handling could trigger a short-circuit, a fire or even an explosion.
- The light source shall only be replaced by the manufacturer or his service agent or a similar qualified person.
- Use only the recommended batteries. Always replace weak or empty batteries with a new, complete set of batteries at full capacity. Do not use batteries from different brands or with different capacities. The batteries should be removed from the unit if it has not been used for a long time.
- Non-rechargeable batteries are not to be recharged. Rechargeable batteries are to be removed from the device prior to charging.

Notes on cleaning

- Only use a dry cloth to clean the exterior of the device. To avoid damaging the electronics, do not use any cleaning fluid.



Disposal

- Dispose of the packaging materials properly, according to their type, such as paper or cardboard. Contact your local waste-disposal service or environmental authority for information on the proper disposal.

EC Declaration of Conformity



Bresser GmbH has issued a Declaration of Conformity' in accordance with applicable guidelines and corresponding standards. This can be viewed any time upon request.

Warranty & Service

The regular guarantee period is 5 years and begins on the day of purchase. You can consult the full guarantee terms and details of our services at www.bresser.de/warranty_terms.

FR Mode d'emploi

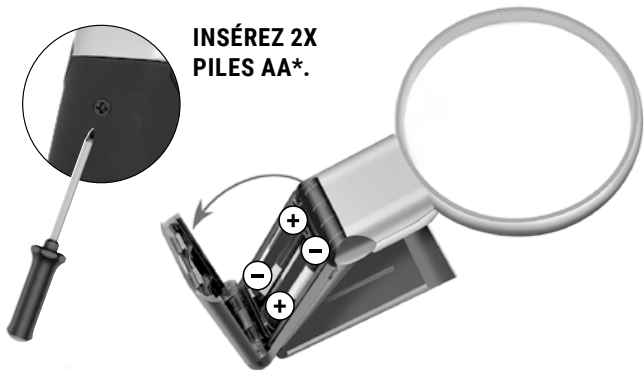

SOUS 5 ANGLES

GROSSISSEMENT

2X

4X

LED

**INTER-
RUPTEUR
MARCHE/
ARRÊT À
LEDS**

**DÉPLIER LE
PIÉDESTAL**



Consignes générales de sécurité

FR

- Cet appareil contient des pièces électroniques raccordées à une source d'alimentation électrique (batteries). Ne jamais laisser les enfants manipuler l'appareil sans surveillance ! L'utilisation de l'appareil doit se faire exclusivement comme décrit dans ce manuel, faute de quoi un RISQUE d'ELECTROCUTION peut exister !
- Il ne s'agit pas d'un jouet. Cet équipement ne doit pas être utilisé par des personnes de moins de 14 ans.
- En cas d'utilisation à l'extérieur, ne l'utilisez que dans un endroit sec.
- Les batteries ne sont pas destinées à être manipulées par des enfants ! L'écoulement de l'électrolyte d'une batterie peut entraîner des blessures par brûlure due à l'acidité du produit ! Evitez tout contact de l'électrolyte avec la peau, les yeux et les muqueuses. En cas de contact avec l'acide, rincez abondamment et immédiatement les parties du corps concernées en utilisant de l'eau claire et consultez un médecin dans les meilleurs délais.
- La source lumineuse ne doit être remplacée que par le fabricant, son agent de service ou une personne qualifiée similaire.
- Ne pas exposer l'appareil à des températures trop élevées. N'utilisez que les batteries conseillées. L'appareil et les batteries ne doivent pas être court-circuitées ou jeter dans le feu ! Toute surchauffe ou manipulation inappropriée peut déclencher courts-circuits, incendies voire conduire à des explosions !
- N'utilisez que les batteries conseillées. Remplacez toujours les batteries trop faibles ou usées par un jeu complet de nouvelles batteries disposant de toute sa capacité. N'utilisez pas de batteries de marques, de types ou de capacités différentes. Les batteries doivent être enlevées de l'appareil lorsque celui-ci est destiné à ne pas être utilisé pendant un certain temps !

REMARQUE concernant le nettoyage

- Avant de nettoyer l'appareil, veuillez le couper de son alimentation électrique (tirez le câble d'alimentation ou enlevez les batteries) !



ELIMINATION

- Eliminez l'emballage en triant les matériaux. Pour plus d'informations concernant les règles applicables en matière d'élimination de ce type des produits, veuillez vous adresser aux services communaux en charge de la gestion des déchets ou de l'environnement.

Déclaration de conformité CE



Bresser GmbH a émis une « déclaration de conformité » conformément aux lignes directrices applicables et aux normes correspondantes. Le texte complet de la déclaration UE de conformité est disponible à l'adresse internet suivante:

www.bresser.de/download/9044000/CE/9044000_CE.pdf

Garantie et Service

La durée normale de la garantie est de 5 ans à compter du jour de l'achat. Vous pouvez consulter l'intégralité des conditions de garantie et les prestations de service sur www.bresser.de/warranty_terms.

ES Instrucciones de uso

**INSERTE 2 PILAS
AA* NO INCLUIDAS***



**AJUSTE DE LA LENTE EN
5 ÁNGULOS**

AUMENTO

2X

4X

LED

**INTERRUPTOR DE
ENCENDIDO/
APAGADO
DEL LED**



**PLEGANDO EL
SOPORTE**



Advertencias de carácter general

ES

- Este aparato contiene componentes electrónicos que funcionan mediante una fuente de electricidad (pilas). No deje nunca que los niños utilicen el aparato sin supervisión. El uso se deberá realizar de la forma descrita en el manual; de lo contrario, existe PELIGRO de DESCARGA ELÉCTRICA.
- Esto no es un juguete. Este equipo no debe ser utilizado por personas menores de 14 años.
- Cuando se utilice en el exterior, hágalo sólo en un lugar seco.
- No dejar las pilas al alcance de los niños. Si se derrama el ácido de las pilas, este puede provocar abrasiones. Evite el contacto del ácido de las baterías con la piel, los ojos y las mucosas. En caso de contacto con el ácido, enjuague inmediatamente las zonas afectadas con agua limpia abundante y visite a un médico.
- No exponga el aparato a altas temperaturas. Utilice exclusivamente las pilas recomendadas. ¡No cortocircuitar ni arrojar al fuego el aparato o las pilas! El calor excesivo y el manejo inadecuado pueden provocar cortocircuitos, incendios e incluso explosiones.
- La fuente de luz sólo debe ser sustituida por el fabricante o su agente de servicio o una persona cualificada similar.
- Utilice exclusivamente las pilas recomendadas. Recambie siempre las pilas agotadas o muy usadas por un juego completo de pilas nuevas con plena capacidad. No utilice pilas de marcas o modelos distintos ni de distinto nivel de capacidad. ¡Hay que retirar las pilas del aparato si no se va a usar durante un periodo prolongado!

NOTAS sobre la limpieza

- Limpie solamente el exterior del aparato con un paño seco. No utilice productos de limpieza para evitar daños en el sistema electrónico.



ELIMINACIÓN

- Elimine los materiales de embalaje separados por tipos. Obtendrá información sobre la eliminación reglamentaria en los proveedores de servicios de eliminación municipales o en la agencia de protección medioambiental.

Declaración de conformidad de la Unión Europea (CE)



Bresser GmbH ha emitido una "Declaración de conformidad" de acuerdo con las directrices y normas correspondientes. El texto completo de la declaración de conformidad de la UE está disponible en la siguiente dirección de Internet:

www.bresser.de/download/9044000/CE/9044000_CE.pdf

Garantía y servicio

El período regular de garantía es 5 años iniciándose en el día de la compra. Las condiciones de garantía y los servicios pueden encontrarse en www.bresser.de/warranty_terms.



YOUR PURCHASE
HAS PURPOSE

WHEN YOU SHOP WITH US, YOU HELP FURTHER THE WORK OF OUR SCIENTISTS, EXPLORERS, AND EDUCATORS AROUND THE WORLD.

To learn more, visit natgeo.com/info

© National Geographic Partners LLC. All rights reserved.
NATIONAL GEOGRAPHIC and Yellow Border Design are trademarks of National Geographic Society, used under license.

Visit our website: www.nationalgeographic.com



Bresser GmbH

Gutenbergstr. 2 · DE-46414 Rhede
Germany

www.bresser.de · service@bresser.de