

Technical Support

If you need any technical help, please visit our official support site and contact our support team before returning the products <https://support.reolink.com>

Technische Unterstützung

Wenn Sie Hilfe brauchen, kontaktieren Sie bitte Reolink Support Team zuerst, bevor Sie Ihre Bestellung zurücksenden. Meiste Fragen oder Probleme können von unserem Online Support Center beantwortet und gelöst werden <https://support.reolink.com>

Support technique

Si vous avez besoin d'aide, veuillez contacter Reolink avant de retourner votre produit. La plupart des questions peuvent être répondues via notre centre de support en ligne à l'adresse <https://support.reolink.com>

Supporto Tecnico

Se avete bisogno di aiuto, le chiediamo gentilmente di contattare Reolink prima di restituire il prodotto. La maggior parte delle domande può essere risolta tramite il nostro centro di assistenza online all'indirizzo <https://support.reolink.com>

Soporte Técnico

Si necesita ayuda, comuníquese con Reolink antes de devolver su producto. La mayoría de las preguntas se pueden responder a través de nuestro centro de soporte en línea en <https://support.reolink.com>

REOLINK INNOVATION LIMITED

FLAT/RM 705 7/F FA YUEN COMMERCIAL BUILDING 75-77 FA YUEN STREET MONG KOK KL
HONG KONG

 Product Ident GmbH

Hoferstasse 9B, 71636 Ludwigsburg, Germany
prodsg@libelleconsulting.com

 APEX CE SPECIALISTS LIMITED

89 Princess Street, Manchester, M1 4HT, UK
info@apex-ce.com

Aug 2021
QSG2_B
58.03.005.0026



EN/DE/FR/IT/ES

Reolink Argus PT / Reolink Argus PT Pro

Operational Instruction



@ReolinkTech

<https://reolink.com>

Content

What's in the Box	2
Camera Introduction	3
Set up the Camera	4
Charge the Camera	6
Install the Camera	7
Safety Instructions of Battery Usage	11
Troubleshooting	12
Specification	12
Notification of Compliance	13

What's in the Box



Camera



Camera Bracket

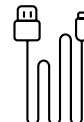

Micro USB Cable



Antenna



Reset Needle



Quick Start Guide



Surveillance Sign

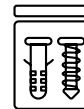

Pack of Screws

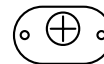

Mounting Hole Template

Camera Introduction

- Status LED
 - Lens
 - Built-in PIR Sensor
 - Daylight Sensor
 - Built-in Mic
 - Speaker
 - Reset Hole
 - * Press the reset button with a pin to restore camera to factory settings.
 - Micro SD Card Slot
 - * Rotate the camera's lens to find the reset hole and the SD card slot.
 - Micro USB Port
 - Battery Status LED
 - Antenna
 - Power Switch
- Different states of the status LED:

- Red Light: WiFi connection failed
- Blue Light: WiFi connection succeeded

- Blinking: Standby status
- On: Working status

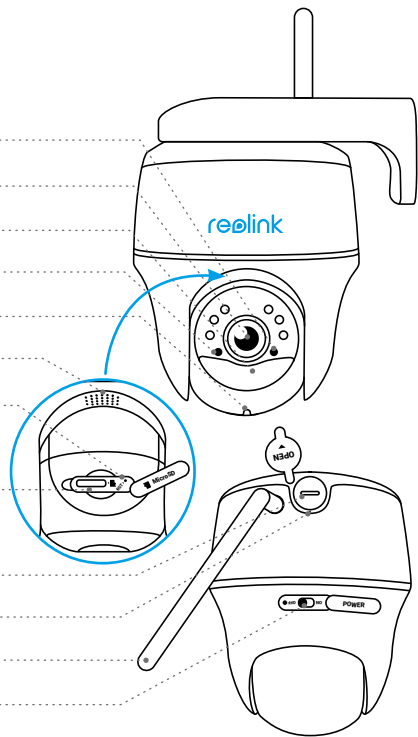

Set up the Camera

Set up the Camera on the Smartphone

Step 1 Scan to download the Reolink App from the App Store or Google Play store.



Step 2 Turn on the power switch to power on the camera.

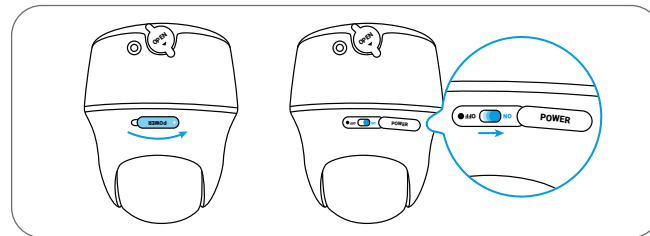

Step 3 Launch the Reolink App, click the “+” button in the top right corner to add the camera. Scan the QR code on the device and follow the onscreen instructions to finish initial setup.

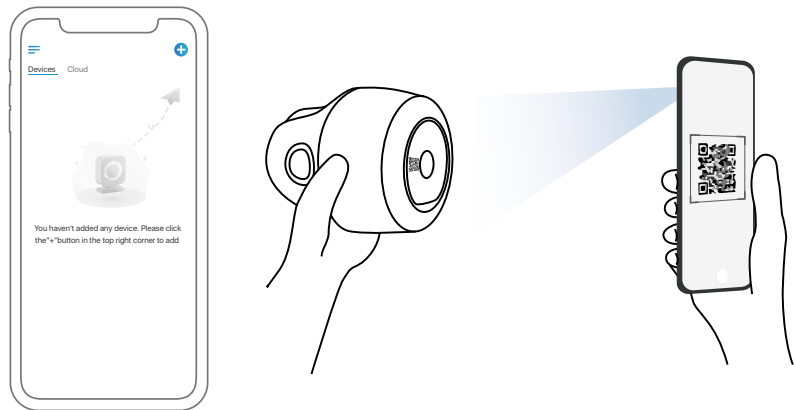

Set up the Camera on PC (Optional)

Step 1 Download and install the Reolink Client: Go to <https://reolink.com> > Support > App&Client.

Step 2 Launch the Reolink Client, click the “+” button, input the UID code of the camera to add it and follow the onscreen instructions to finish initial setup.

Charge the Camera

It's recommended to fully charge the battery before mounting the camera outdoors.

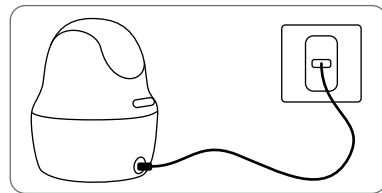

Charge the battery with a power adapter. (not included)

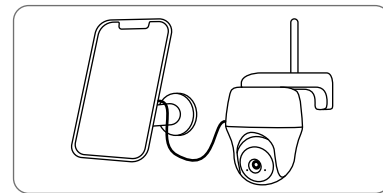

Charge the battery with the Reolink Solar Panel (not included if you only purchase the camera).

Charging Indicator:

- **Orange LED:** Charging
- **Green LED:** Fully charged

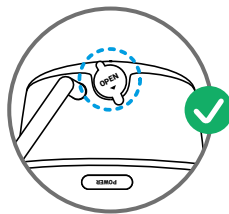

For better weatherproof performance, please always cover the USB charging port with the rubber plug after charging the battery.

Install the Camera

- For outdoor use, the camera MUST be installed upside down for better waterproof performance and better PIR motion sensor's efficiency.
- Install the camera 2-3 meters (7-10 ft) above the ground. This height maximizes the detection range of the PIR motion sensor.
- For better motion detection performance, please install the camera angularly.

NOTE: If a moving object approaches the PIR sensor vertically, the camera may fail to detect motion.

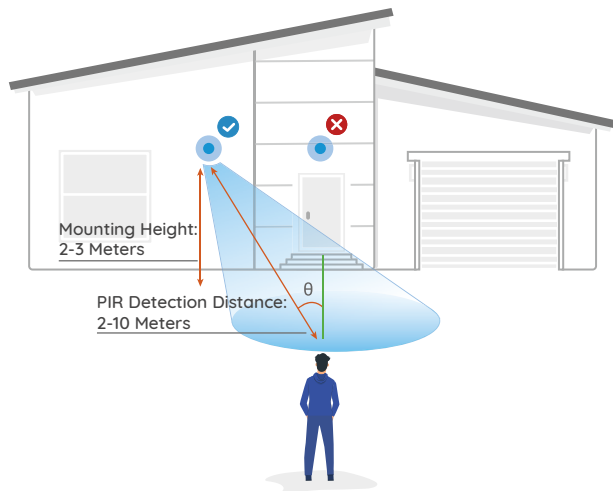

Mount the Camera to the Wall

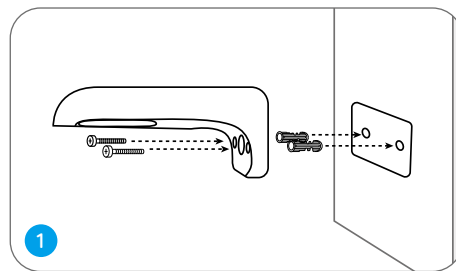

Drill holes in accordance with the mounting hole template and screw the security mount to the wall.

NOTE: Use the drywall anchors included in the package if needed.

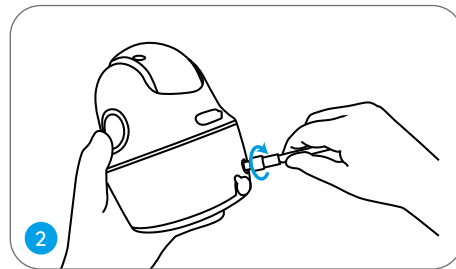

Install the antenna to the camera.

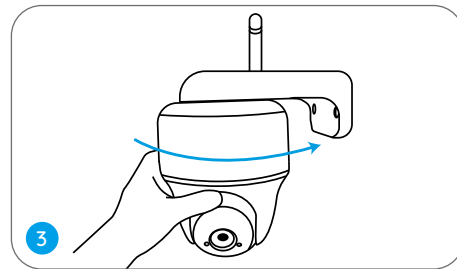

Screw the camera to the security mount and adjust to the proper direction.

NOTE: For better WiFi connection, it is recommended to install the antenna upward or horizontally.

Mount the Camera to Ceiling

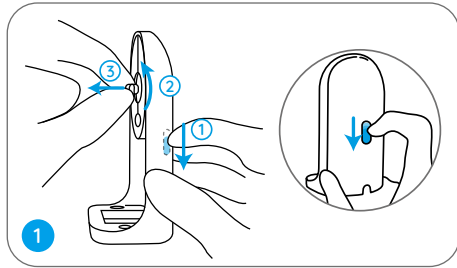

Pull the button of the security mount and unscrew the bracket to separate the two parts.

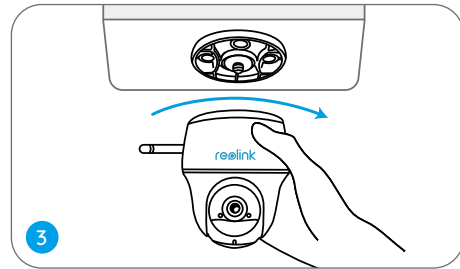
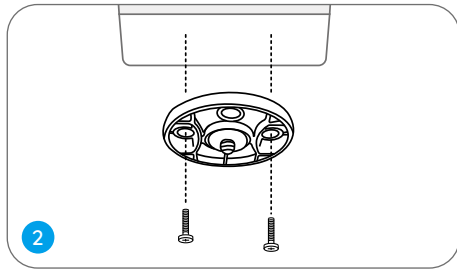

Install the bracket to the ceiling. Align the camera with the bracket and turn the camera unit clockwise to lock it in position.

Install the Camera with Loop Strap

You are allowed to strap the camera to a tree with both the security mount and ceiling bracket. Thread the provided strap to the plate and fasten it to a tree. Next, attach the camera to the plate and you are good to go.

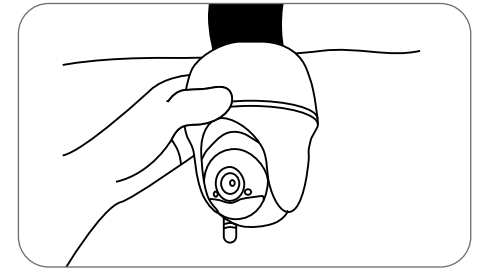
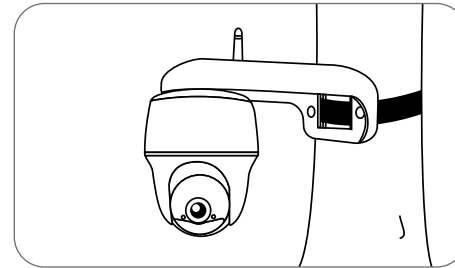

Safety Instructions of Battery Usage

The camera is not designed for running 24/7 at full capacity or around-the-clock live streaming. It's designed to record motion events and to live view remotely only when you need it. Learn useful tips on how to extend the battery life in this post: <https://support.reolink.com/hc/en-us/articles/360006991893>

1. The battery is built-in, so do not remove it from the camera.
2. Charge the rechargeable battery with a standard and high-quality DC 5V/9V battery charger or Reolink solar panel. Do not charge the battery with solar panels from any other brands.
3. Charge the battery when temperatures are between 0°C and 45°C and always use the battery when temperatures are between -20°C and 60°C.
4. Keep the USB charging port dry, clean and free of any debris and cover the USB charging port with the rubber plug when the battery is fully charged.
5. Do not charge, use or store the battery near any ignition sources, such as fire or heaters.
6. Do not use the battery if it gives off an odor, generates heat, becomes discolored or deformed, or appears abnormal in any ways. If the battery is being used or charged, turn off the power switch or remove the charger immediately, and stop using it.
7. Always follow the local waste and recycle laws when you get rid of the used battery.

Troubleshooting

Camera is not Powering on

If your camera is not powering on, please try the following solutions:

- Make sure the power switch is turned on.
- Charge the battery with a DC 5V/2A power adapter. When the green light is on, the battery is fully charged.

If these won't work, contact Reolink Support.

Failed to Scan QR Code on the Phone

If the camera cannot scan the QR code on your phone, please try the following solutions:

- Remove the protective film from the camera lens.
- Wipe the camera lens with a dry paper/towel/tissue.
- Vary the distance between your camera and the mobile phone so that the camera can focus better.

- Try to scan the QR code under sufficient lighting.

If these won't work, contact Reolink Support.

Failed to Connect to WiFi During Initial Setup Process

If the camera fails to connect to WiFi, please try the following solutions:

- Ensure that you have entered the correct WiFi password.
- Put the camera closer to your router to ensure a strong WiFi signal.
- Change the encryption method of the WiFi network to WPA2-PSK/WPA-PSK (safer encryption) on your router interface.
- Change your WiFi SSID or password and make sure that SSID is within 31 characters and password is within 64 characters.

If these won't work, contact Reolink Support.

Specification

Video

Field of View: 105° diagonal
Night Vision: Up to 10m (33 ft)

PIR Detection & Alerts

PIR Detection Distance:
Adjustable up to 10m (33ft)
PIR Detection Angle: 90° horizontal
Audio Alert:
Customized voice-recordable alerts
Other Alerts:
Instant email alerts and push notifications

General

Operating Temperature:
-10°C to 55°C (14°F to 131°F)
Size: 98 x 112 mm
Weight (Battery included): 470g (16.5 oz)

For more specifications, visit the Reolink official website.

Notification of Compliance

FCC Compliance Statement

This device complies with Part 15 of the FCC Rules. Operation is subject to the following two conditions: (1) this device may not cause harmful interference, and (2) this device must accept any interference received, including interference that may cause undesired operation. Changes or modifications not expressly approved by the party responsible for compliance could void the user's authority to operate the equipment.

NOTE: This equipment has been tested and found to comply with the limits for a Class B digital device, pursuant to Part 15 of the FCC Rules. These limits are designed to provide reasonable protection against harmful interference in a residential installation. This equipment generates, uses and can radiate radio frequency energy and, if not installed and used in accordance with the instructions, may cause harmful interference to radio communications. However, there is no guarantee that interference will not occur in a particular installation. If this equipment does cause harmful interference to radio or television reception, which can be determined by turning the equipment off and on, the user is encouraged to try to correct the interference by one or more of the following measures:

- Reorient or relocate the receiving antenna.
- Increase the separation between the equipment and receiver.
- Connect the equipment into an outlet on a circuit different from that to which the receiver is connected.
- Consult the dealer or an experienced radio/TV technician for help.

FCC RF warning statement:
The device has been evaluated to meet general RF exposure requirement. The device can be used in portable exposure condition without restriction.

Simplified EU Declaration of Conformity

Reolink declares that this device is in compliance with the essential requirements and other relevant provisions of Directive 2014/53/EU.

Correct Disposal of This Product

This marking indicates that this product should not be disposed with other household wastes throughout the EU. To prevent possible

harm to the environment or human health from uncontrolled waste disposal, recycle it responsibly to promote the sustainable reuse of material resources. To return your used device, please use the return and collection systems or contact the retailer where the product was purchased. They can take this product for environmentally safe recycling.

Limited Warranty

This product comes with a 2-year limited warranty that is valid only if purchased from Reolink Official Store or a Reolink authorized reseller. Learn more:
<https://reolink.com/warranty-and-return/>.

NOTE: We hope that you enjoy the new purchase. But if you are not satisfied with the product and plan to return, we strongly suggest that you reset the camera to factory default settings and take out the inserted SD card before returning.

Terms and Privacy

Use of the product is subject to your agreement to the Terms of Service and Privacy Policy at reolink.com. Keep out of reach of children.

Content

Lieferumfang	17
Allgemeine Einführung	18
Kamera-Einrichtung	19
Aufladen der Batterie	21
Installation der Kamera	22
Wichtige Hinweise zur Verwendung der Batterie	26
Fehlerbehebung	27
Spezifikationen	28
Konformitätserklärung	28

End User License Agreement

By using the Product Software that is embedded on the Reolink product, you agree to the terms of this End User License Agreement (“EULA”) between you and Reolink. Learn more: <https://reolink.com/eula/>.

ISED Radiation Exposure Statement

This equipment complies with RSS-102 radiation exposure limits set forth for an uncontrolled environment. This equipment should be installed and operated with minimum distance 20cm between the radiator & your body.

OPERATING FREQUENCY (the maximum transmitted power)

2412MHz–2472MHz (18dBm)

5GHz (For Argus PT Pro Only):
5180-5240MHz(16.09dBm)
5745-5825MHz(14.47dBm)

Lieferumfang



Kamera



Kamerahalterung



Micro USB-Kable



Antenne



Nadel zum Zurücksetzen



Kurzanleitung



Schild
Videoüberwachung

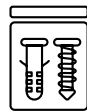

Päckchen mit
Schrauben

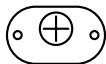

Lochschablone
zur Montage

Allgemeine Einführung

Status-LED

Objektiv

Eingebauter PIR-Sensor

Tageslichtsensor

Eingebautes Mikrofon

Lautsprecher

Reset-Loch

* Drücken Sie die Reset-Taste mit einem Stift zur Wiederherstellung der Werkeinstellungen.

Micro SD-Kartenslot

* Drehen Sie das Objektiv der Kamera, um das Reset-Loch und den SD-Kartensteckplatz zu finden.

Micro USB-Port

Batteriestatus-LED

Antenne

Ein-/Ausschalter

Verschiedene Zustände der Status-LED:

- Rotes Licht: WLAN-Verbindung fehlgeschlagen
- Blaues Licht: WLAN-Verbindung erfolgreich

Blinkend: Wartezustand
Ein: Arbeitszustand

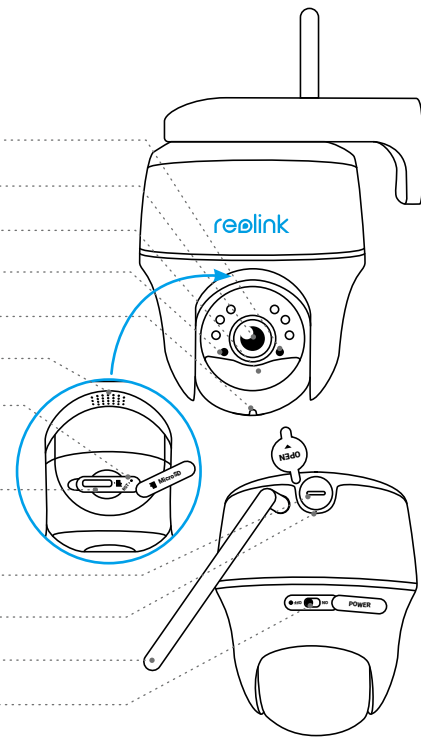

Kamera-Einrichtung

Kamera-Einrichtung mit Smartphone

Schritt 1 Herunterladen Sie Reolink App vom App Store oder Google Play Store.



Schritt 2 Schalten Sie die Kamera ein, um sie mit Strom zu versorgen.

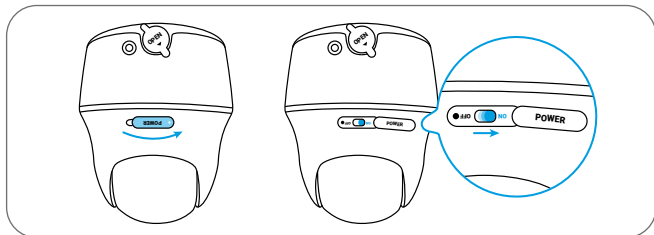

Schritt 3 Öffnen Sie Reolink App, klicken Sie auf den „+“ Button, scannen Sie den QR-Code auf der Kamera zum Verknüpfen mit der Kamera und befolgen Sie die Anweisungen auf dem Bildschirm, um die Ersteinrichtung abzuschließen.

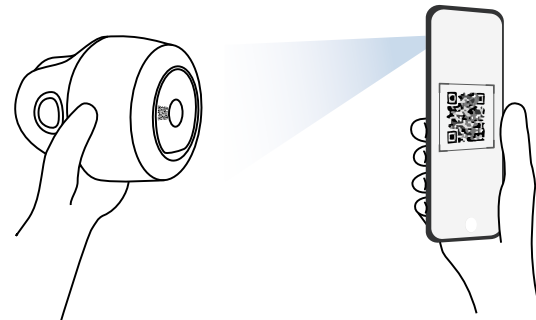

Kamera-Einrichtung am PC (optional)

Schritt 1 Reolink Client herunterladen und installieren: Gehen Sie auf <https://reolink.com/de/Support> > App & Client.

Schritt 2 Starten Sie Reolink Client, klicken Sie auf den „+“ Button, geben Sie den UID-Code der Kamera ein zum Verknüpfen mit der Kamera und befolgen Sie die Anweisungen auf dem Bildschirm, um die Ersteinrichtung abzuschließen.

Aufladen der Batterie

Es wird empfohlen, den Akku vollständig aufzuladen, bevor Sie die Kamera im Ferien anbringen.

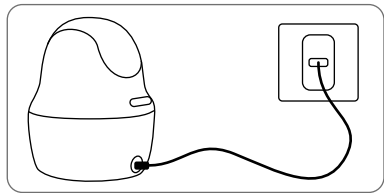

Laden Sie den Akku mit einem Netzteil auf (nicht im Lieferumfang enthalten).

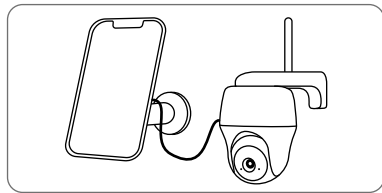

Laden Sie den Akku mit Reolink Solarpanel auf (nicht im Lieferumfang enthalten, wenn Sie nur die Kamera kaufen).

Ladeanzeige:

● Orange LED: Wird aufgeladen

● Grüne LED: Voll aufgeladen

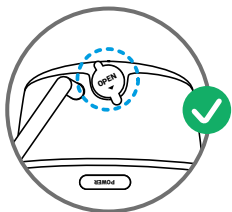

Für eine bessere Wetterbeständigkeit sollte der USB-Ladeanschluss nach dem Laden des Akkus immer mit dem Gummistopfen bedeckt sein.

Installation der Kamera

• Wenn Sie die Kamera im Außenbereich einsetzen, MUSS sie verkehrt herum installiert werden, um eine bessere wasserfeste Leistung und eine bessere Effizienz des PIR-Bewegungssensors zu haben.

• Installieren Sie die Kamera 2-3 Meter über dem Boden. Diese Höhe ermöglicht den größten Erkennungsbereich des PIR-Bewegungssensors.

• Bitte platzieren Sie die Kamera bei der Installation schräg, um eine bessere Leistung bei Bewegungserkennung zu gewährleisten.

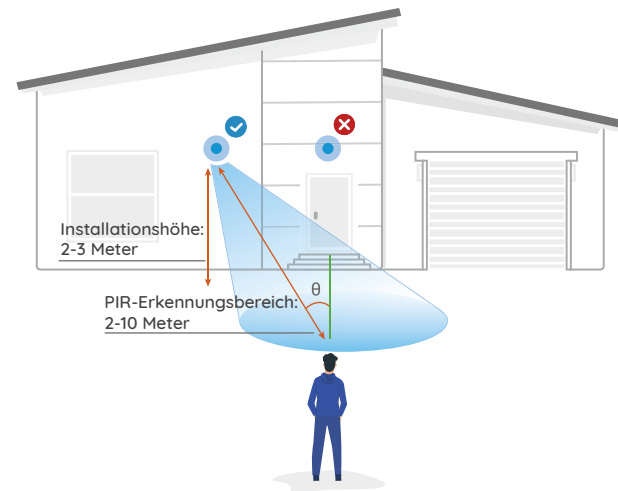

HINWEIS: Falls sich das bewegende Objekt dem PIR-Sensor vertikal nähert, kann der Sensor die Bewegungsereignisse möglicherweise nicht erkennen.

Installation an der Wand

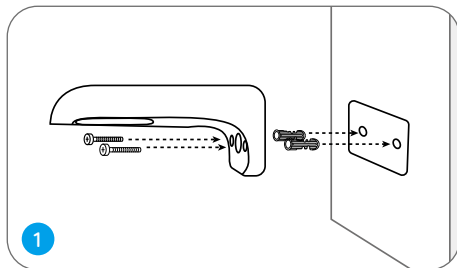

Bohren Sie Löcher gemäß der Schablone und schrauben Sie die Halterung an die Wand.

HINWEIS: Verwenden Sie bei Bedarf die im Lieferumfang enthaltenen Trockenbauanker.

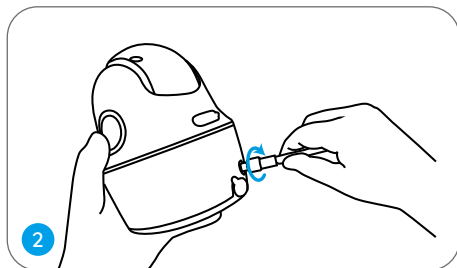

Schrauben Sie die Antenne an die Kamera.

HINWEIS: Für eine bessere WLAN-Verbindung wird empfohlen, die Antenne nach oben oder horizontal zu schrauben.

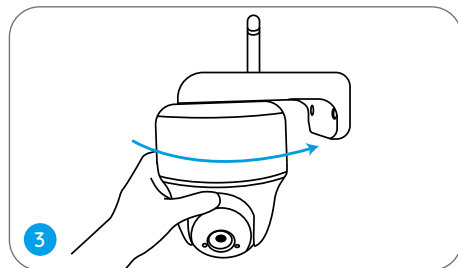

Schrauben Sie die Kamera an die Halterung und stellen Sie die Kamera in eine richtige Richtung.

Die Kamera an der Decke installieren

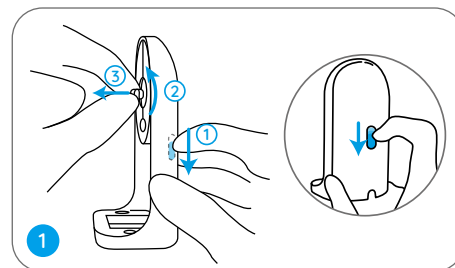

Ziehen Sie den Knopf der Sicherheitshalterung und lockern Sie die Montageplatte, um die beiden Teile zu trennen.

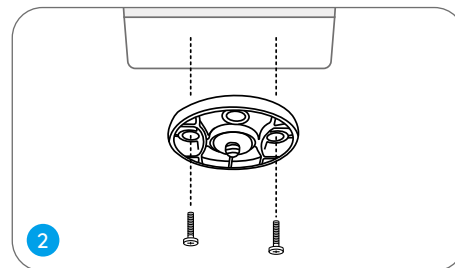

Installieren Sie die Halterung an der Decke. Richten Sie die Kamera an der Halterung aus und drehen Sie die Kamera im Uhrzeigersinn, um sie in Position zu befestigen.

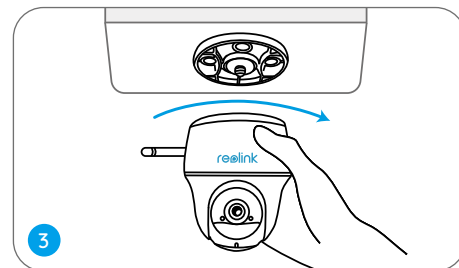

Die Kamera an einem Baum befestigen

Sie können die Kamera sowohl mit der Sicherheitshalterung als auch mit der Deckenhalterung an einem Baum befestigen. Ziehen Sie das mitgelieferte Klettband durch das Eisenblech durch und befestigen Sie es dann an einem Baum. Danach befestigen Sie die Kamera an dem Eisenblech, so ist es fertig.

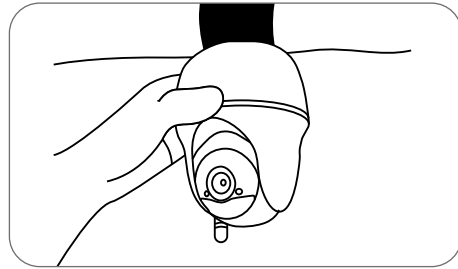
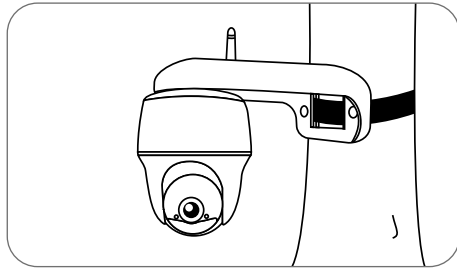

Wichtige Hinweise zur Verwendung der Batterie

Die Kamera wird nicht FÜR einen 24/7 Vollbetrieb oder einen Rund-um-die-Uhr-Livestream konzipiert. Sie wird zum Aufzeichnen von Bewegungsereignissen und FÜR Live-Fernansicht bei Bedarf entwickelt. In diesem Beitrag erfahren Sie einige praktische Wege zur Maximierung der Akkulaufzeit: <https://support.reolink.com/hc/en-us/articles/360006991893>

1. Bitte laden Sie den Akku mit einem standardmäßigen und hochwertigen DC 5V oder 9V Ladegerät oder Reolink Solarpanel auf und laden Sie den Akku nicht mit einem Solarpanel von anderen Marken auf.
2. Bitte laden Sie den Akku bei Temperaturen zwischen 0°C und 45°C auf. Verwenden Sie den Akku immer bei Temperaturen zwischen -20°C und 60°C.
3. Bitte halten Sie den USB-Ladeanschluss trocken, sauber und frei von Schmutz und bedecken Sie den USB-Ladeanschluss mit Gummistopfen, nachdem der Akku vollständig aufgeladen wurde.
4. Laden, verwenden oder lagern Sie den Akku nicht in der Nähe von Zündquellen wie Feuer oder Heizkörper.
5. Zerlegen, schneiden, durchstechen, kurzschließen Sie die Batterie nicht und entsorgen Sie die Batterie nicht in Wasser, Feuer, Mikrowellenherden und Druckbehältern.
6. Verwenden Sie den Akku NICHT, wenn er einen Geruch abgibt, Hitze erzeugt, sich verfärbt oder deformiert oder in irgendeiner Weise abnormal erscheint. Wenn der Akku bei der Verwendung oder Aufladung abnormal arbeitet, entfernen Sie sofort den Akku aus dem Gerät oder dem Ladegerät und hören Sie mit der Verwendung auf.
7. Befolgen Sie immer die örtlichen Abfall- und Recyclinggesetze, wenn Sie die gebrauchte Batterie entfernen.

Fehlerbehebung

Die Kamera ist nicht einzuschalten

Wenn sich Ihre Kamera nicht einschalten lässt, versuchen Sie bitte die folgenden Lösungen:

- Stellen Sie sicher, dass der Netzschalter eingeschaltet ist.
- Laden Sie den Akku mit einem DC 5V/2A-Stromadapter auf. Wenn das grüne Licht leuchtet, ist der Akku voll aufgeladen.

Falls dies nicht funktioniert, wenden Sie sich bitte an das Reolink Supportteam.

Der QR-Code auf dem Smartphone konnte nicht gescannt werden

Wenn die Kamera den QR-Code auf Ihrem Handy nicht scannen kann, versuchen Sie bitte Folgendes:

- Entfernen Sie die Schutzfolie vom Objektiv der Kamera.
- Wischen Sie das Objektiv der Kamera mit einem trockenen Papier/Handtuch/Taschentuch ab.

- Variieren Sie den Abstand zwischen Ihrer Kamera und dem Mobiltelefon, um ein besseres Fokussieren der Kamera zu ermöglichen.
- Versuchen Sie, den QR-Code in einer helleren Atmosphäre erneut zu scannen.

Falls dies nicht funktioniert, wenden Sie sich bitte an das Reolink Supportteam.

WLAN-Verbindung fehlgeschlagen während der Ersteinrichtung

Wenn die Kamera keine Verbindung zum WLAN herstellen kann, versuchen Sie bitte Folgendes:

- Bitte stellen Sie sicher, dass Sie das richtige WLAN-Passwort eingegeben haben.
- Stellen Sie Ihre Kamera in der Nähe Ihres Routers auf, um ein starkes WLAN-Signal zu gewährleisten.
- Ändern Sie die Verschlüsselungsmethode des WLAN-Netzwerks in WPA2-PSK/WPA-PSK (sicherere Verschlüsselung) auf Ihrer Router-Schnittstelle.
- Ändern Sie Ihre WLAN-SSID oder Ihr Passwort und stellen Sie sicher, dass die SSID

maximal 31 Zeichen und das Passwort maximal 64 Zeichen enthält.

- Stellen Sie Ihr Passwort nur mit den auf der Tastatur verfügbaren Zeichen ein.

Falls dies nicht funktioniert, wenden Sie sich bitte an das Reolink Supportteam.

Spezifikationen

Video

Sichtfeld: 105° diagonal
Nachtsicht: Bis zu 10m (33 Fuß)

PIR-Erkennung & -Alarmer

PIR-Erkennungsreichweite:
Bis zu 10m einstellbar (33 Fuß)
PIR-Erkennungswinkel:
90° horizontal
Audioalarm: Benutzerdefinierte Warnmeldungen mit Sprachaufzeichnung
Weitere Alarmer:
Sofortige E-Mail-Benachrichtigungen und Push-Benachrichtigungen

Allgemeines

Betriebstemperatur:
-10°C bis 55°C (14°F bis 131°F)
Größe: 98 x 112 mm
Gewicht (inkl. Akku): 470g (16,5 oz)

Weitere Spezifikationen erfahren Sie Reolink-Website.

Konformitätserklärung

FCC-Konformitätserklärung

empfangenen Interferenzen akzeptieren, einschließlich Interferenzen, die zu einem unerwünschten Betrieb führen können. Änderungen oder Modifikationen, die nicht ausdrücklich von der für die Einhaltung verantwortlichen Partei genehmigt wurden, können zum Erlöschen der Berechtigung des Benutzers zum Betrieb des Geräts führen.

HINWEIS: Dieses Gerät wurde getestet und entspricht den Grenzwerten für ein digitales Gerät der Klasse B, entsprechend Teil 15 der FCC-Bestimmungen. Diese Grenzwerte sollen einen angemessenen Schutz gegen schädliche

Störungen bei einer häuslichen Installation bieten. Dieses Gerät erzeugt, verwendet und kann Hochfrequenzenergie ausstrahlen. Wird es nicht gemäß den Anweisungen installiert und verwendet, kann dies zu schädlichen Störungen im Funkverkehr führen. Es gibt jedoch keine Garantie, dass die Störungen bei einer bestimmten Installation nicht auftreten. Sollte das Gerät Störungen im Rundfunk- und Fernsehempfang verursachen, was durch Aus- und Einschalten des Gerätes festgestellt werden kann, empfehlen wir, die Störung durch eine oder mehrere der folgenden Maßnahmen zu beheben:

- Richten Sie die Empfangsantenne neu aus oder stellen Sie sie an einen anderen Ort.
- Vergrößern Sie den Abstand zwischen Gerät und Empfänger.
- Schließen Sie das Gerät und den Funkempfänger an getrennte Stromkreise an.
- Lassen Sie sich durch den Händler oder durch einen erfahrenen Radio-/Fernsehtechniker beraten.

FCC-Warnhinweis für Radiofrequenz: Das Gerät wurde schon bewertet und erfüllt die allgemeinen Anforderungen an die HF-Exposition. Das Gerät kann ohne

Einschränkung unter tragbaren Belichtungsbedingungen verwendet werden.

Vereinfachte EU-Konformitätserklärung

Reolink erklärt, dass dieses Gerät den grundlegenden Anforderungen und anderen relevanten Bestimmungen der Richtlinie 2014/53/ EU entspricht.

Korrekte Entsorgung dieses Produkts

Diese Kennzeichnung weist darauf hin, dass dieses Produkt in der gesamten EU nicht über den Hausmüll entsorgt werden darf. Um mögliche Umwelt- oder menschliche Gesundheitsschäden durch unkontrollierte Entsorgung von Abfällen zu vermeiden und die nachhaltige Wiederverwendung von Rohstoffen zu fördern, bitte recyceln Sie die Rückgabe Ihres Altgerätes nutzen Sie bitte die Rückgabe und Sammelsysteme oder kontaktieren Sie den Händler, bei welchem Sie das Produkt gekauft haben. Ihr Händler kann das Produkt dem umweltverträglichen Recycling zuführen.

Garantiebestimmung

2-Jahre eingeschränkte Garantie ist für dieses Produkt verfügbar. Mehr Infos: <https://reolink.com/warranty-and-return/>.

HINWEIS: Wir hoffen, dass Ihnen der Neukauf gefällt. Wenn Sie mit dem Produkt nicht zufrieden sind und es zurückgeben möchten, dann empfehlen wir Ihnen, die Kamera vor der Zurückgabe auf die werkseitigen Standardeinstellungen zurückzusetzen und die eingelegte SD-Karte herauszunehmen.

AGB & Datenschutz

Die Nutzung des Produkts unterliegt Ihrer Zustimmung zu AGB und Datenschutzrichtlinien auf: <https://reolink.com/de/>.

Endbenutzer-Lizenzvertrag

Durch die Verwendung der in das Reolink-Produkt integrierten Produktsoftware stimmen Sie den Bestimmungen dieses Endbenutzer-Lizenzvertrags („EULA“) zwischen Ihnen und Reolink zu. Weitere Informationen: <https://reolink.com/eula/>.

Erklärung zur Strahlenexposition nach ISED

Dieses Gerät entspricht den Strahlenbelastungsgrenzen nach RSS-102, die für eine unkontrollierte Umgebung festgelegt wurden. Bei der Installation und Verwendung dieses Gerätes sollte ein Abstand von mindestens 20cm zwischen der Strahlungsquelle und Ihrem Körper eingehalten werden.

BETRIEBSFREQUENZ (maximale Sendeleistung)

2412MHz—2472MHz (18dBm)

5 GHz (nur für Argus PT Pro):
5180-5240MHz(16.09dBm)
5745-5825MHz(14.47dBm)

Contenu

Contenu de la boîte	32
Introduction de caméra	33
Configurer la caméra	34
Recharger la batterie	36
Installer la caméra	37
Instructions de sécurité sur l'utilisation de batterie	41
Dépannage	42
Caractéristiques techniques	43
Avis de Conformité	43

Contenu de la boîte



Caméra



Kit support
de caméra



Câble micro USB



Antenne



Aiguille de
réinitialisation



Guide de
démarrage rapide



Signe de
surveillance

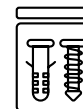

Paquet de vis

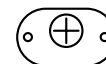

Gabarit de perçage
des trous de fixation

Introduction de caméra

LED d'état
Objectif
Capteur de PIR intégré
Capteur de lumière du jour
Micro intégré
Haut-parleur

Trou de réinitialisation

* Appuyez sur le bouton de réinitialisation avec une épingle pour restaurer les paramètres d'usine.

Fente pour carte Micro SD

* Faites pivoter l'objectif de la caméra pour trouver le trou de réinitialisation et la fente pour la carte SD.

Port pour Micro USB

LED d'état de batterie

Antenne

Interrupteur d'alimentation

Différents états de la LED d'état:

- Le voyant LED rouge: la connexion WiFi a échoué.
- Le voyant LED bleu: la connexion WiFi a réussi.

Clignotant: État de veille
Allumé: État de travail

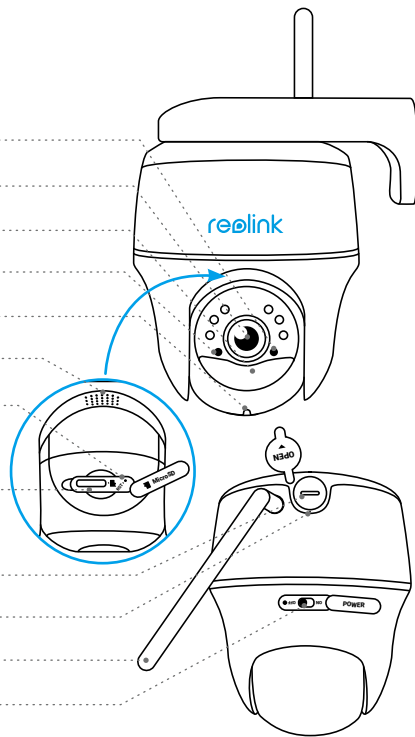

Configurer la caméra

Configurer la caméra à l'aide d'un smartphone

Étape 1 Scanner pour télécharger l'application Reolink de l'App Store ou de la boutique Google Play.



Étape 2 Allumez l'interrupteur pour mettre la caméra en marche.

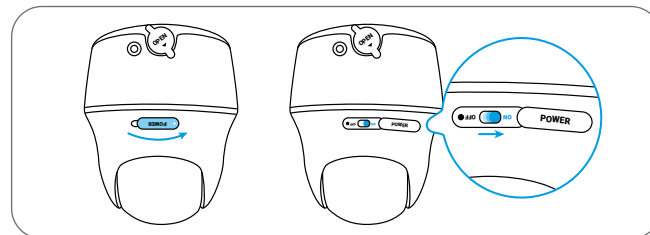

Étape 3 Lancez l'application Reolink, puis cliquez sur le bouton “+”, scannez le code QR de la caméra pour l'ajouter et suivez les instructions à l'écran pour terminer la configuration initiale.

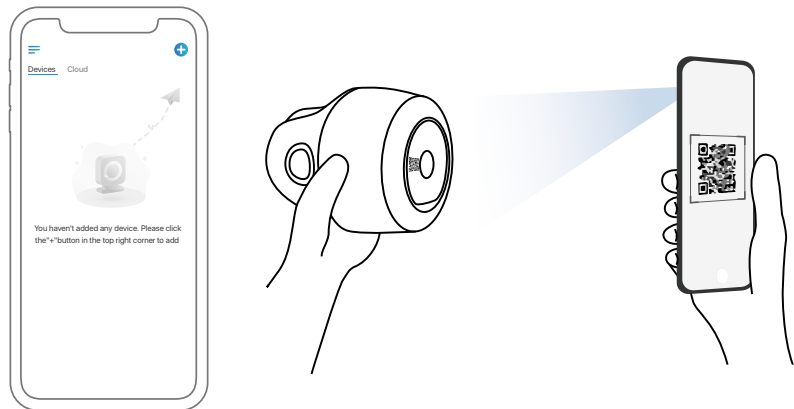

Installer la caméra sur un PC (facultatif)

Étape 1 Téléchargez et installez le Client Reolink : Allez sur <https://reolink.com/fr/> > Centre d'assistance > Appli & Client.

Étape 2 Lancez le Client Reolink, cliquez sur le bouton “+”, saisissez le code UID de la caméra pour l'ajouter et suivez les instructions à l'écran pour terminer la configuration initiale.

Recharger la batterie

Il est recommandé de charger complètement la batterie avant de monter la caméra à l'extérieur.

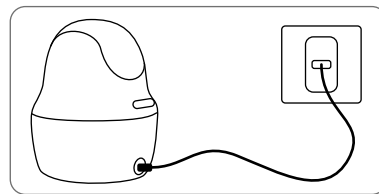

Chargez la batterie à l'aide d'un adaptateur secteur (non inclus dans l'emballage).

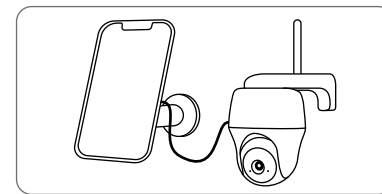

Chargez la batterie avec le panneau solaire Reolink (nécessite un achat séparé).

Indicateur de charge:

- LED orange: en cours de chargement
- LED verte: entièrement chargée

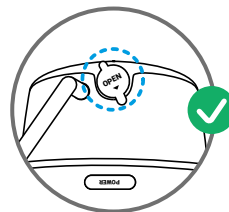

Pour une meilleure résistance aux intempéries, gardez toujours le port de chargement USB couvert par le bouchon en caoutchouc après avoir chargé la batterie.

Installer la caméra

- Pour l'usage extérieur, l'appareil DOIT être installé à l'envers pour une meilleure étanchéité et une meilleure efficacité du capteur de mouvement PIR.

- Veuillez installer la caméra à 2-3 mètres (7-10 pieds) au-dessus du sol. Cette hauteur maximise la portée de détection du détecteur de mouvement.

- Pour une détection de mouvements efficace, veuillez installer la caméra de manière angulaire.

REMARQUE: Si un objet en mouvement s'approche verticalement du capteur PIR, la caméra ne pourrait pas détecter le mouvement.

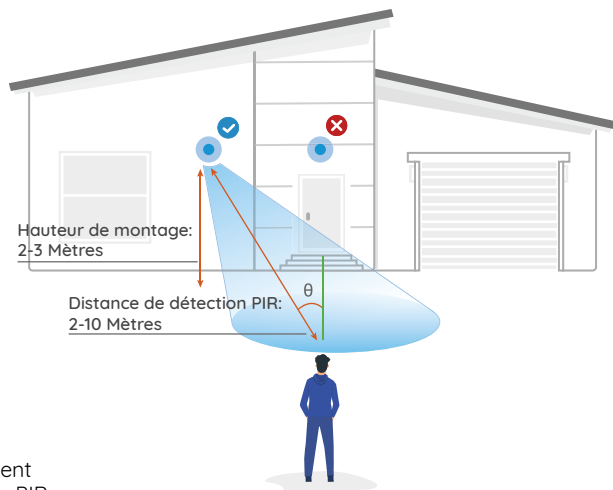

Monter la caméra au mur

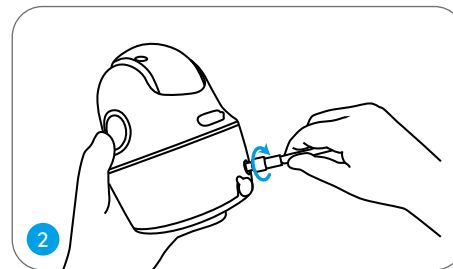
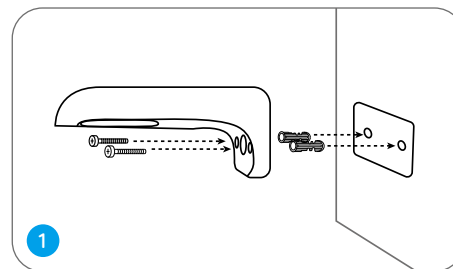

Installez l'antenne sur la caméra.

Percez des trous conformément au gabarit de trou de fixation et vissez le support de sécurité au mur.

REMARQUE: Utilisez les ancrages pour cloisons sèches inclus dans le paquet si nécessaire.

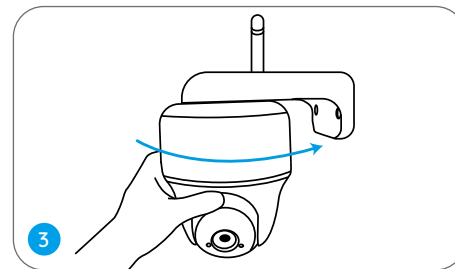

Vissez la caméra sur le support de sécurité et ajustez-la dans la bonne direction.

REMARQUE: Pour obtenir un meilleur signal WiFi, il est recommandé d'installer l'antenne vers le haut ou à l'horizontale.

Monter la caméra au plafond

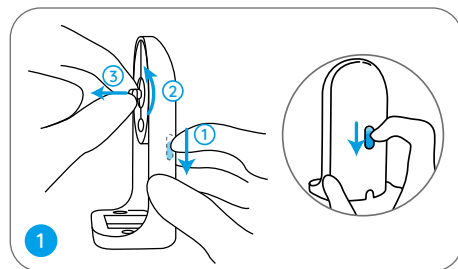

Tirez sur le bouton du sommier de sécurité et dévissez le support pour séparer les deux parties.

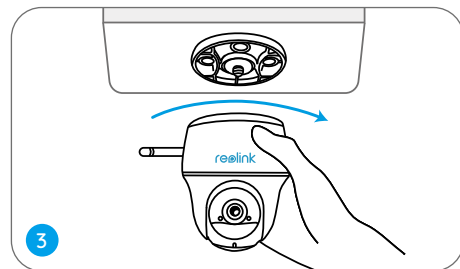
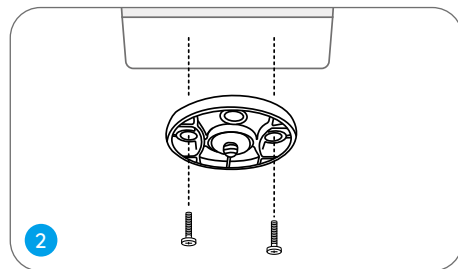

Installez le support au plafond. Alignez la caméra avec le support et tournez l'unité de caméra dans le sens des aiguilles d'une montre pour la fixer en position.

Attacher la caméra à un arbre

Vous pouvez attacher la caméra à un arbre avec le support de sécurité et le support de plafond. Enfilez la sangle fournie sur la plaque et fixez-la à un arbre. Ensuite, attachez la caméra à la plaque et c'est parti.

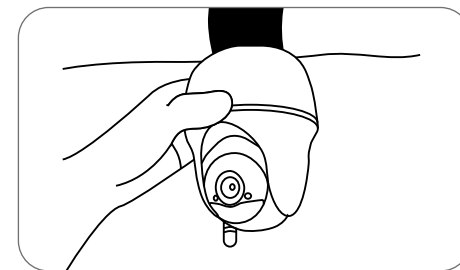
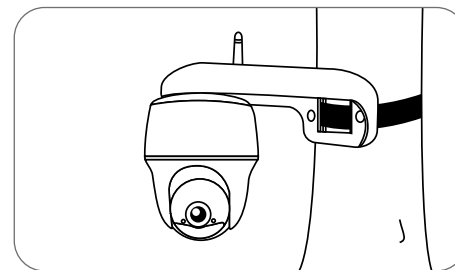

Instructions de sécurité sur l'utilisation de batterie

L'appareil n'est pas conçu pour le streaming en direct 24 heures sur 24, 7 jours sur 7. Elle est conçue pour enregistrer des événements de mouvement et visualiser à distance la diffusion en direct uniquement lorsque vous en avez besoin. Veuillez apprendre quelques façons utiles pour maximiser la durée de vie de la batterie dans ce post:

<https://support.reolink.com/hc/en-us/articles/360006991893>

1. Chargez la batterie rechargeable avec un chargeur de batterie standard et de haute qualité 5V/9V en courant continu ou avec un panneau solaire Reolink. Ne chargez pas la batterie avec des panneaux solaires d'autres marques.
2. Chargez la batterie lorsque les températures sont entre 0°C et 45°C et utilisez toujours la batterie lorsque les températures sont entre -20°C et 60°C.
3. Gardez le port de chargement USB sec, propre et sans débris et couvrez le port de chargement USB lorsque la batterie est complètement chargée.
4. Ne pas charger, utiliser ou stocker la batterie à proximité d'une source d'inflammation, telle que le feu ou des appareils de chauffage.
5. Ne pas démonter, couper, percer, court-circuiter la batterie, ni jeter la batterie dans l'eau, au feu, dans les fours à micro-ondes et les récipients sous pression.
6. N'utilisez pas la batterie si elle dégage une odeur, génère de la chaleur, se décolore ou se déforme, ou semble anormal de quelque façon que ce soit. Si la batterie est en cours d'utilisation ou de charge, retirez la batterie de l'appareil ou le chargeur immédiatement, et arrêtez de l'utiliser.
7. Respectez toujours les lois locales en matière de déchets et de recyclage lorsque vous jetez la batterie usagée.

Dépannage

La caméra ne s'allume pas

Si vous constatez que votre caméra est hors service, essayez les solutions suivantes:

- Assurez-vous que la batterie est correctement insérée dans le compartiment. Si ce n'est pas le cas, réinsérez la batterie.
- Chargez la batterie avec un adaptateur d'alimentation 5V/2A en courant continu. Lorsque la LED verte est allumée, la batterie est complètement chargée.

Si cela ne fonctionne pas, veuillez contacter le support Reolink.

Impossible de scanner le code QR sur le téléphone

Si la caméra n'a pas réussi à scanner le code QR de votre téléphone, veuillez essayer ce qui suit:

- Enlevez le film protecteur sur l'objectif de la caméra.
- Essayez l'objectif de la caméra avec un

papier/mouchoir/tissu sec.

- Variez la distance entre la caméra et le téléphone portable, ce qui permet à la caméra de mieux se focaliser.
- Essayez de scanner le code QR sous un éclairage suffisant.

Si cela ne fonctionne pas, veuillez contacter le support Reolink.

Echec de la connexion WiFi pendant la configuration initiale

Si la caméra ne parvient pas à se connecter au WiFi, veuillez essayer ce qui suit:

- Veuillez vous assurer que vous avez entré le mot de passe WiFi correct.
- Placez votre caméra près de votre routeur pour assurer un signal Wi-Fi puissant.
- Changez la méthode de cryptage du réseau WiFi en WPA2-PSK/WPA-PSK (cryptage plus sûr) sur votre interface routeur.
- Changez votre SSID ou mot de passe WiFi et assurez-vous que le SSID est dans les 31 caractères et le mot de passe est dans les 64 caractères.

- Définissez votre mot de passe en utilisant uniquement les caractères du clavier.

Si cela ne fonctionne pas, veuillez contacter le support Reolink.

Caracteristiques techniques

Vidéo

Champ de vision: 105° en diagonale
Vision nocturne: Jusqu'à 10m (33 ft)

Détection et alertes PIR

Distance de détection PIR:
Réglable jusqu'à 10m (33 pieds)
Angle de détection PIR: 90° horizontal
Alerte audio:
Alertes vocales enregistrables personnalisées
Autres alertes: Alertes e-mail instantanées et notifications push

General

Température de fonctionnement:
-10°C à 55°C (14°F à 131°F)

Dimensions: 98 x 12 mm
Poids (batterie incluse): 470g (16.5 oz)

Pour plus de spécifications, consultez Reolink website.

Avis de Conformité

Déclaration de conformité FCC

Cet appareil est conforme à l'article 15 de la réglementation FCC. L'utilisation est soumise aux deux conditions suivantes: (1) cet appareil ne doit pas causer d'interférences nuisibles, et (2) cet appareil doit accepter toute interférence reçue, y compris les interférences qui peuvent causer un fonctionnement non désiré. Les changements ou modifications non expressément approuvés par la partie responsable de la conformité peuvent annuler le droit de l'utilisateur à utiliser l'équipement.

REMARQUE: Cet équipement a été testé et jugé conforme aux limites applicables aux appareils numériques de classe B, conformément à la partie 15 des règles de la FCC. Ces limites sont conçues pour fournir une protection raisonnable contre les interférences

nuisibles dans une installation résidentielle. Cet équipement génère, utilise et peut émettre de l'énergie de radiofréquence et, s'il n'est pas installé et utilisé conformément aux instructions, il peut causer des interférences nuisibles aux communications radio. Cependant, il n'y a aucune garantie que des interférences ne se produiront pas dans une installation particulière. Si cet équipement cause des interférences nuisibles à la réception de la radio ou de la télévision, ce qui peut être déterminé en allumant et en éteignant l'équipement, l'utilisateur est encouragé à essayer de corriger l'interférence par une ou plusieurs des mesures suivantes:

- Augmentez la séparation entre l'équipement et le récepteur.
- Branchez l'équipement sur une prise de courant d'un circuit différent de celui auquel le récepteur est connecté.
- Consultez le revendeur ou un technicien radio/TV expérimenté pour obtenir de l'aide.

Déclaration d'avertissement FCC RF :
L'appareil a été évalué pour répondre aux exigences générales d'exposition aux radiofréquences. L'appareil peut être utilisé sans restriction dans des conditions d'exposition portables.

CE Déclaration de conformité UE simplifiée

Reolink déclare que cet appareil est conforme aux exigences essentielles et autres dispositions pertinentes de la Directive 2014/53/EU.



Élimination correcte de ce produit

Ce marquage indique que ce produit ne doit pas être éliminé avec d'autres déchets ménagers dans l'UE. Afin d'éviter que l'élimination incontrôlée des déchets ne nuise à l'environnement ou à la santé humaine, recyclez-les de manière responsable afin de promouvoir la réutilisation durable des ressources matérielles. Pour retourner votre appareil usagé, veuillez utiliser les systèmes de retour et de collecte ou contacter le détaillant où le produit a été acheté. Ils peuvent prendre ce produit pour un recyclage sans danger pour l'environnement.

Garantie limitée

Ce produit est livré avec une garantie limitée de 2 ans. En savoir plus: <https://reolink.com/warranty-and-return/>.

REMARQUE: Nous espérons que vous apprécierez ce nouvel achat. Mais si vous n'êtes pas satisfait du produit et si vous voulez le retourner, nous vous conseillons vivement de réinitialiser l'appareil aux réglages d'usine par défaut et de retirer la carte SD insérée avant de le retourner.

Conditions et Confidentialité

L'utilisation du produit est soumise à votre acceptation des Conditions d'utilisation et de la Politique de confidentialité de <https://reolink.com>. Tenez-le hors de la portée des enfants.

Contrat de licence d'utilisateur final

En utilisant le logiciel produit intégré au produit Reolink, vous acceptez les termes du présent contrat de licence utilisateur final ("CLUF") entre vous et Reolink. Pour en savoir plus: <https://reolink.com/eula/>.

ISED Déclaration d'exposition aux rayonnements

Cet équipement est conforme aux limites d'exposition au rayonnement RSS-102 établies pour un environnement non contrôlé. Cet équipement doit être installé et utilisé à une distance minimale de 20cm entre le radiateur et votre corps.

FREQUENCE DE FONCTIONNEMENT (puissance maximale transmise)

2412MHz–2472MHz (18dBm)

5 GHz (Uniquement pour Argus PT Pro):
5180-5240MHz(16.09dBm)
5745-5825MHz(14.47dBm)

Contenuti

Cosa c'è nella Scatola	47
Presentazione della Telecamera	48
Configurare la Telecamera	49
Caricare la Batteria	51
Installare la Telecamera	52
Uso della Batteria in Maniera Sicura	56
Risoluzioni dei Problemi	57
Specifiche	58
Notifica di Conformità	58

Cosa c'è nella Scatola



Telecamera



Braccio di Telecamera



Cavo di Micro USB



Antenna



Spillo di Ripristino



Guida Rapida



Cartello di Avviso di Sorveglianza

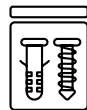

Pack of Screws

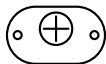

Dima per Fori di Montaggio

Presentazione della Telecamera

LED di Stato

Obiettivo

Sensore PIR Incorporato

Sensore di Luce Diurna

Mic Incorporato

Altoparlante

Pulsante di Ripristino

* Premere il pulsante di ripristino con uno spillo per ripristinare la telecamera alle impostazioni di fabbrica.

Slot per Scheda Micro SD

* Ruotare l'obiettivo della telecamera per trovare il pulsante di ripristino e lo slot per la scheda SD.

Porta di Micro USB

LED di Stato per Batteria

Antenna

Interruttore di Alimentazione

Stati diversi del LED di stato:

- LED Rosso: connessione WiFi fallita
- LED Blu: connessione WiFi avvenuta con successo

- Lampeggiante: Stato di standby
- Fisso: Stato operativo

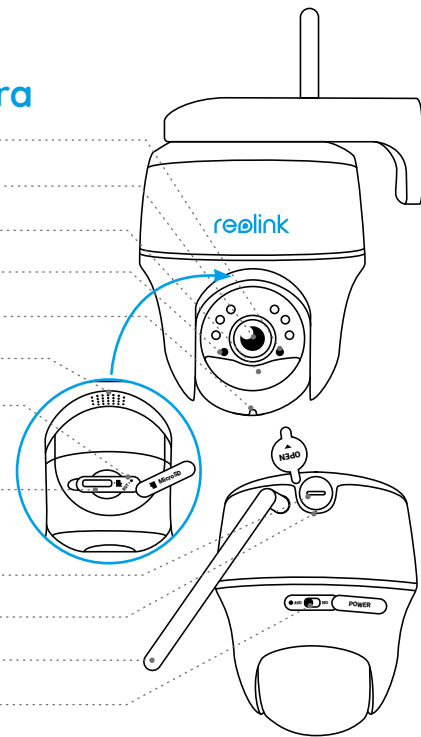

Configurare la Telecamera

Configurare la Telecamera con Smartphone

Passaggio 1 : Scansionare per scaricare l'App Reolink dall'App Store o Google Play store.



Passaggio 2 : Accendere l'interruttore di alimentazione per alimentare la telecamera.

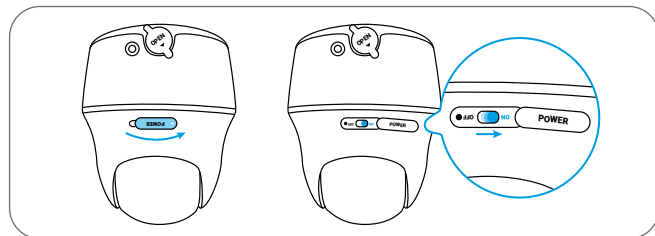

Passaggio 3 Avviare l' App Reolink, cliccare il pulsante “+” nell'angolo in alto a destra per aggiungere la telecamera. Scansionare il codice QR sul dispositivo e seguire le istruzioni per finire la configurazione iniziale.

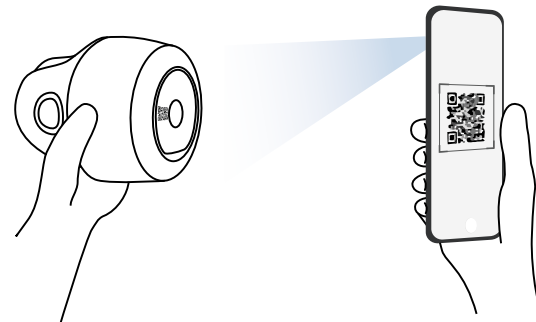

Configurare la Telecamera su PC (Opzionale)

Passaggio 1 : Scaricare e installare Client Reolink: andare su <https://reolink.com/it> > Assistenza > App & Client.

Passaggio 2 : Avviare Client Reolink, cliccare il pulsante “+”, inserire il codice UID della telecamera per aggiungerla e seguire le istruzioni per finire la configurazione iniziale.

Caricare la Batteria

Si consiglia di caricare completamente la telecamera prima di installarla all'esterno.

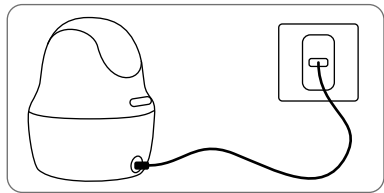

Caricare la batteria con l'adattatore (di alimentazione non incluso nella confezione).

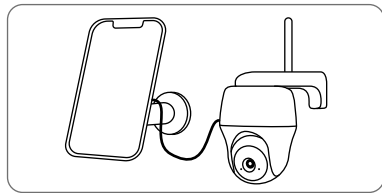

Caricare la batteria con il Pannello Solare Reolink (Non è inclusa se si compra solo la telecamera).

Indicatore di carica:

● LED Arancio: Sta Caricando

● LED Verde: Carica Completa

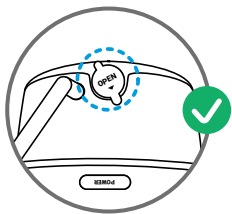

Per fare la telecamera meglio resistere alle intemperie, coprire la porta di carica USB con il tappo di gomma ogni volta dopo la carica della batteria.

Installare la Telecamera

• Per l'uso esterno, la telecamera DEVE per forza essere installata sottosopra per farla meglio resistente alle intemperie e per un'efficienza piena del sensore PIR.

• Si prega di installare la telecamera a 2-3 metri (7-10 ft) di altezza dal suolo. Questa altezza massimizza il campo di rilevamento del sensore di movimento.

• Per un rilevamento di movimento efficiente, installare la telecamera angolarmente.

AVVISO: Se un oggetto in movimento si avvicina al sensore PIR verticalmente, è possibile che la telecamera non riesca a rilevarlo.



Montare la Telecamera a Parete

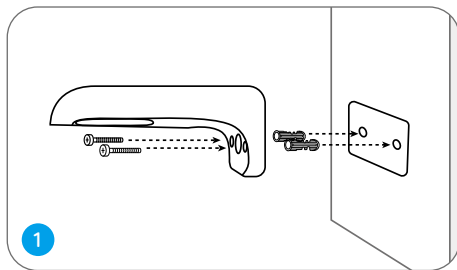

Perforare a seconda della dima per fori di montaggio, serrare il braccio di montaggio a parete.

AVVISO: Utilizzare il cartongesso anchor nella confezione quando c'è bisogno.

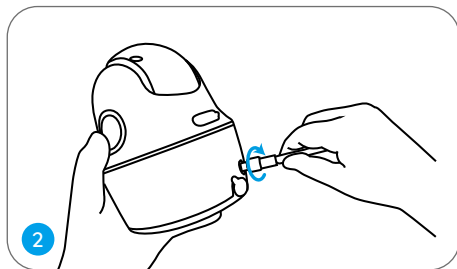

Installare l'antenna alla telecamera.

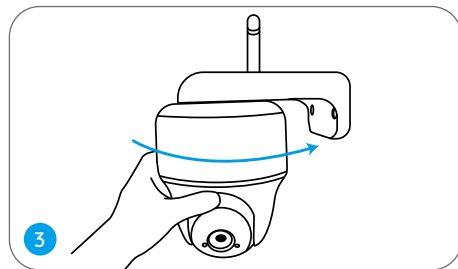

Allacciare la telecamera al braccio e regolarla in una direzione adatta.

AVVISO: Per un migliore segnale WiFi, si consiglia di installare l'antenna verso alto o orizzontalmente.

Montare la Telecamera al Soffitto

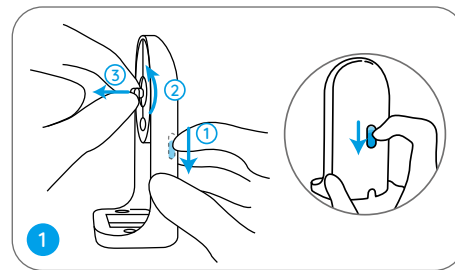

Tirare il pulsante della staffa e svitare il braccio per separare le due parti.

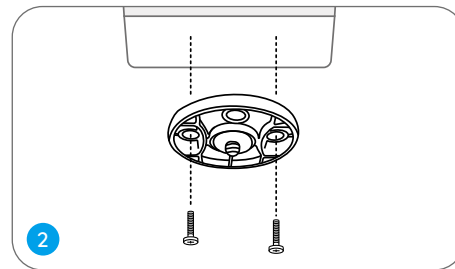

Installare la base al soffitto. Allineare la telecamera con la base e girare la telecamera in senso orario per fissarla in posizione.

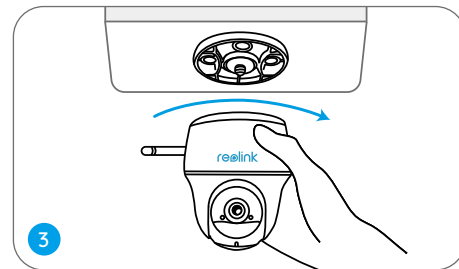

Attaccare la Telecamera a un Albero

Si può installare la telecamera a un albero con sia il braccio di montaggio che la base. Infilare la piastra con la cinghia a strappo nella confezione e fissarla all'albero. Attaccare di seguito la telecamera alla piastra e il gioco è fatto.

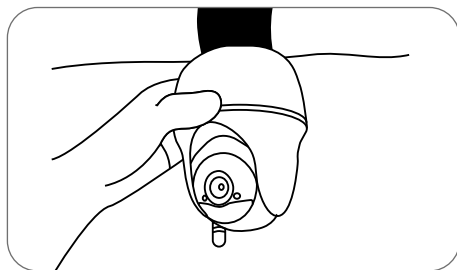
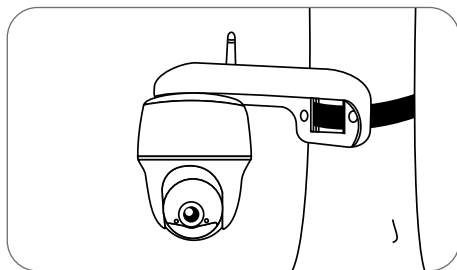

Uso della Batteria in Maniera Sicura

La telecamera non è progettata per funzionare 24/7 a piena capacità o per lo streaming dal vivo tutta la giornata. È progettata per registrare i movimenti e visualizzare da remoto lo streaming solo quando necessario. Scopri consigli utili su come massimizzare la vita della batteria in questo post: <https://support.reolink.com/hc/en-us/articles/360006991893>

1. Caricare la batteria ricaricabile con un caricatore DC 5V/9V standard e di alta qualità o con il pannello solare Reolink. Non caricare la batteria con il pannello solare di altre marche.
2. Caricare la batteria quando la temperatura è tra lo 0°C e i 45°C e farla funzionare sempre quando la temperatura è tra i -20°C e 60°C.
3. Mantenere asciutta e pulita la porta di ricarica USB senza qualsiasi detrito, coprire la porta di ricarica USB con il tappo di gomma dopo la carica completa della batteria.
4. Non caricare, utilizzare o conservare la batteria vicino a qualsiasi fonte di ignizione, come il fuoco o riscaldatori.
5. Non smontare, tagliare, forare, cortocircuitare la batteria, o gettarla in acqua, fuoco, forni a microonde e recipienti a pressione.
6. Non usare la batteria se emette odori, genera calore, diventa scolorita o deformata, o sembra in qualche modo anormale. Se la batteria viene usata o caricata, rimuovere la batteria dal dispositivo dal caricatore immediatamente, e interrompere l'utilizzo.
7. Seguire sempre le leggi locali su rifiuti e riciclaggio quando si smaltisce la batteria usata.

Risoluzioni dei Problemi

La telecamera non si accende

Se la tua telecamera non è accesa, si prega di applicare le soluzioni seguenti:

- Assicurarsi che l'interruttore di alimentazione sia acceso.
- Caricare la batteria con l'adattatore di alimentazione DC 5V/2A. Quando si vede la luce verde, significa che la carica della batteria è completa.

Se non funziona ancora, bisogna contattare il gruppo di assistenza Reolink.

Impossibile eseguire la scansione del codice QR sul telefono

In caso la telecamera non riuscisse a eseguire la scansione del codice QR sul telefono, si prega di provare quanto segue:

- Rimuovere la pellicola protettiva sull'obiettivo della telecamera.
- Pulire l'obiettivo della telecamera con carta/salvietta/fazzoletto asciutti.

- Variare la distanza tra la telecamera e il telefono cellulare per consentire alla telecamera di mettere meglio a fuoco.
- Provare a eseguire la scansione del codice QR in un ambiente più luminoso.

Se non funziona, si prega di contattare l'assistenza Reolink.

Connessione WiFi no riuscita durante il processo di configurazione iniziale

Se la telecamera non riesce a connettersi al WiFi, si prega di provare quanto segue:

- Assicurarsi di aver inserito la password corretta del WiFi.
- Collocare la telecamera vicino al router al fine di garantire un forte segnale WiFi.
- Modificare il metodo di crittografia della rete WiFi da WPA2-PSK/WPA PSK (crittografia più sicura) sulla propria interfaccia del router.
- Modificare il SSID del WiFi o la password e assicurarsi che il SSID rimanga entro i 31 caratteri e la password entro i 64 caratteri.

- Impostare la password utilizzando solo i caratteri sulla tastiera.

Se non funziona, si prega di contattare l'assistenza Reolink.

Specifiche

Video

visivo: 105° diagonale
Visione notturna: fino a 10m (33 piedi)

Rilevamento PIR & Allarmi

Distanza del Rivelamento PIR: regolabile fino a 10m (33ft)
Angolo di rilevamento PIR: 90° orizzontale
Allarme audio: allarme audio registrabile personalizzabile
Altri allarmi: email istantanee e notifiche push

General

Temperatura in operatività: -10°C a 55°C (14°F a 131°F)
Dimensione: 98 x 112 mm
Peso (batteria inclusa): 470g (16.5 oz)

Se non funziona, si prega di contattare l'assistenza Reolink website.

Notifica di Conformità

Dichiarazione di Conformità FCC

Il dispositivo è conforme alla Parte 15 delle regole FCC. L'operazione è soggetta alle seguenti due condizioni: (1) questo dispositivo non può causare interferenze nocive, e (2) questo dispositivo deve accettare qualsiasi interferenza ricevuta, incluse interferenze che possono causare operazioni indesiderate. Cambiamenti o modifi che non espressamente approvati dalla parte responsabile della conformità potrebbero invalidare l'autorità dell'utente a utilizzare l'apparecchiatura.

AVVISO: Questa apparecchiatura è stata testata ed è risultata conforme ai limiti per un dispositivo digitale di Classe B, ai sensi della Parte 15 delle norme FCC. Questi limiti sono progettati per fornire una protezione ragionevole contro interferenze dannose in un'installazione residenziale. Questa apparecchiatura genera, utilizza e può

irradiare energia a radiofrequenza e, se non installata e utilizzata secondo le istruzioni, può causare interferenze dannose alle comunicazioni radio. Tuttavia, non vi è alcuna garanzia che non si verifichino interferenze in una particolare installazione. Se questa apparecchiatura causa interferenze dannose alla ricezione radiofonica o televisiva, cosa che può essere determinata spegnendo e accendendo l'apparecchiatura, l'utente è incoraggiato a cercare di correggere l'interferenza adottando una o più delle seguenti misure:

- Riorientare o riposizionare l'antenna ricevente.
- Aumentare la distanza tra l'apparecchiatura e il ricevitore.
- Collegare l'apparecchiatura a una presa su un circuito diverso da quello a cui è collegato il ricevitore.
- Consultare il rivenditore o un tecnico radio / TV esperto per assistenza.

Dichiarazione di avvertenza RF FCC:
Il dispositivo è stato valutato per soddisfare i requisiti generali di esposizione alle radiofrequenze. Il dispositivo può essere utilizzato in condizioni di esposizione portatile senza limitazioni.

Dichiarazione Semplificata di Conformità UE

Reolink dichiara che questo dispositivo è in conformità con i requisiti essenziali e altre rilevanti disposizioni della Direttiva 2014/53/EU.

Corretta rottamazione di questo prodotto

Questo marchio indica che questo prodotto non deve essere rottamato insieme ad altri rifiuti domestici attraverso l'UE. Per prevenire possibili danni all'ambiente o alla salute umana da un incontrollato scarico di rifiuti, riciclatelo responsabilmente per promuovere il riutilizzo sostenibile delle materie prime. Per restituire il dispositivo usato, per favore usa il sistema di resi e raccolta o contatta il punto vendita dove il prodotto è stato acquistato. Possono rilevare questo prodotto per un riciclo sicuro per l'ambiente.

Garantie limitée

Questo prodotto viene fornito con una garanzia limitata di 2 anni, la quale si applica solo ai prodotti acquistati sul negozio ufficiale

AVVISO: Speriamo che sia una buona esperienza aver acquistato il nostro prodotto. Nel caso non fossi soddisfatto del prodotto acquistato e avessi intenzione di restituirlo, ti suggeriamo gentilmente di ripristinare la telecamera alle impostazioni di fabbrica predefinite ed estrarre la scheda SD inserita prima della restituzione.

Termini e Privacy

L'utilizzo del prodotto è soggetto all'accettazione dei Termini di servizio e dell'Informativa sulla privacy su <https://reolink.com>. Tenere fuori dalla portata dei bambini.

Contratto di Licenza per l'Utente Finale

Utilizzando il software prodotto incorporato al prodotto Reolink, voi accettate i termini di questo accordo di licenza per l'utente finale ("EULA") fra voi e Reolink. Scopri di più: <https://reolink.com/eula/>.

Dichiarazione sulla Esposizione alle Radiazioni ISED

Questa attrezzatura è conforme ai limiti di esposizione alle radiazioni RSS-102 impostati per un ambiente non controllato. Questa attrezzatura deve essere installata e operata con una distanza minima di 20cm fra l'oggetto radiante e il vostro corpo.

FREQUENZA OPERATIVA (la potenza massima trasmessa)

2412MHz—2472MHz (18dBm)

5GHz (Solo per Argus PT Pro):
5180-5240MHz(16.09dBm)
5745-5825MHz(14.47dBm)

Contenu

Contenido de la Caja	62
Introducción de Cámara	63
Configuración de Cámara	64
Carga de Batería	66
Instalación de Cámara	67
Instrucciones de Seguridad para el Uso de Batería	71
Solución de Problemas	72
Especificaciones	73
Notificación de Cumplimiento	73

Contenido de la Caja

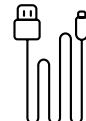

Cámara

Soporte de
CámaraCable de
Micro USB

Antena

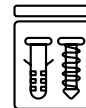
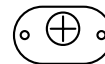
Aguja de
ReinicioGuía de Inicio
RápidoSeñal
de VigilanciaTornillos
en PaquetePlantilla de Montaje
para Fijar Agujeros

Introducción de Cámara

LED de Estado

Objetivo

Sensor PIR Incorporado

Sensor de Luz Solar

Micrófono Incorporado

Altavoz

Orificio de Reinicio

* Presione el botón de reinicio con un pin para restaurar la cámara a la configuración de fábrica.

Ranura para Tarjeta Micro SD

*Gire el objetivo de la cámara para encontrar el orificio de reinicio y la ranura de la tarjeta SD.

Puerto de Micro USB

LED de Estado de la Batería

Antena

Interruptor de Alimentación

Diferentes estados de LED:

- Luz Roja: La conexión de WiFi falló
- Luz Azul: La conexión de WiFi se realizó con éxito

Parpadeante: Estado de Espera

Encendido: Estado de Trabajo

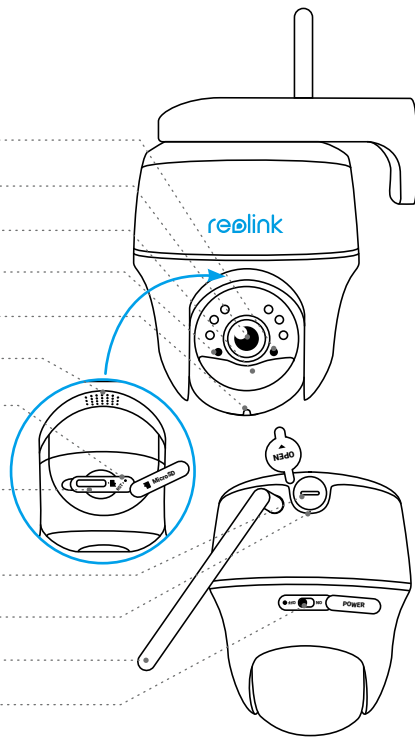

Configuración de Cámara

Configuración de Cámara en un Móvil

Paso 1 Escanee para descargar la App Reolink en App Store o Google Play Store.



Paso 2 Encienda el interruptor de encendido/apagado para activar la cámara.

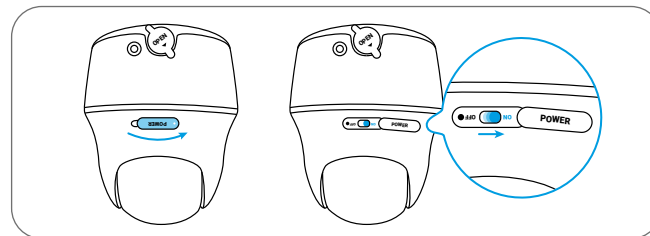

Paso 3 Inicie la App Reolink, y dé un clic en el botón “+”; luego, ingrese el código UID de la cámara para agregarla y siga las instrucciones en pantalla para terminar la configuración inicial.

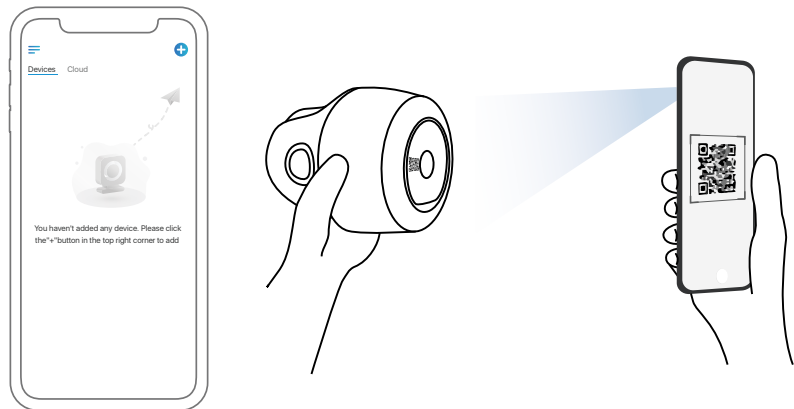

Configuración de Cámara en Ordenador (Opcional)

Paso 1 Descargue e instale el Client Reolink: Vaya a <https://reolink.com/es> > Soporte > App & Client.

Paso 2 Inicie el Client Reolink, y cliquee el botón “+”; luego, ingrese el código UID de la cámara para agregarla y siga las instrucciones en pantalla para terminar la configuración inicial.

Carga de Batería

Se recomienda cargar totalmente la batería antes de montar la cámara en exteriores.

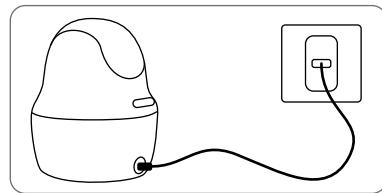

Cargar la batería con un adaptador de alimentación (no incluido).

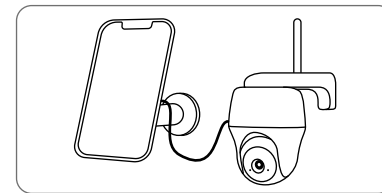

Cargar la batería con el Panel Solar Reolink (No se incluye si sólo compra la cámara).

Indicador de Carga:

- LED naranja: Cargando
- LED verde: Totalmente cargada

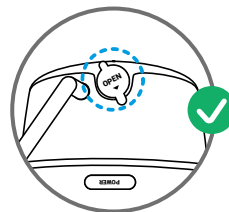

Por un mejor rendimiento impermeable, siempre mantenga el puerto de carga USB cubierto por la tapa de goma después de haber cargado la batería.

Instalación de Cámara

- Para uso en exteriores, el cámara DEBE instalarse boca abajo para un mejor rendimiento a prueba de agua y una mejor eficiencia del sensor de movimiento PIR.

- Instale la cámara a 2-3 metros (7-10 pies) sobre el suelo. El rango de detección del sensor PIR se maximizará a tal altura.

- Para una detección de movimiento efectiva, instale la cámara angularmente.

NOTA: Si un objeto en movimiento se acerca al sensor PIR verticalmente, es posible que la cámara no pueda detectar el movimiento.

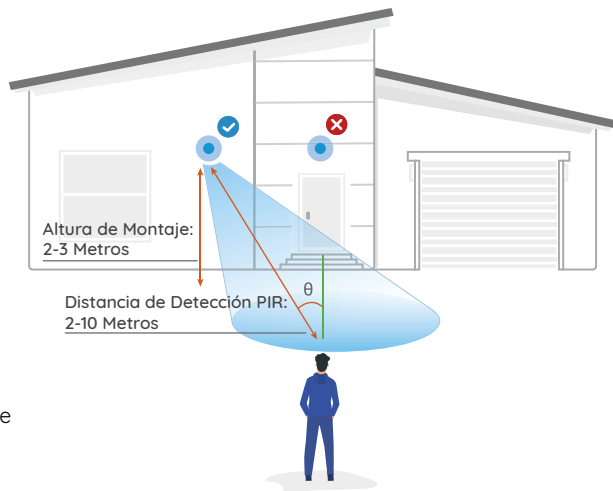

Monte la Cámara a la Pared

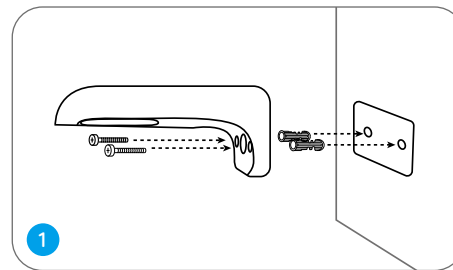

Taladre orificios de acuerdo con la plantilla de orificios y atornille el soporte de seguridad a la pared.

NOTA: Utilice dos pernos de anclaje para pared de mampostería incluidos en el paquete si es necesario.

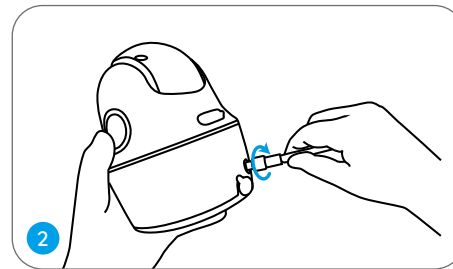

Instale la antena en la cámara.

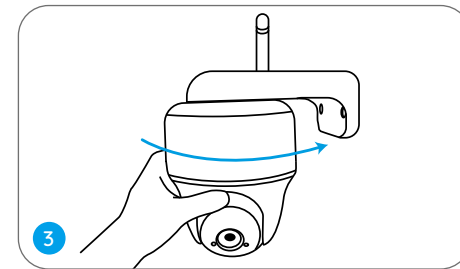

Atornille la cámara al soporte de seguridad y ajústela en la dirección adecuada.

NOTA: Para una mejor conexión WiFi, se recomienda instalar la antena hacia arriba u horizontalmente.

Monte la Cámara al Techo

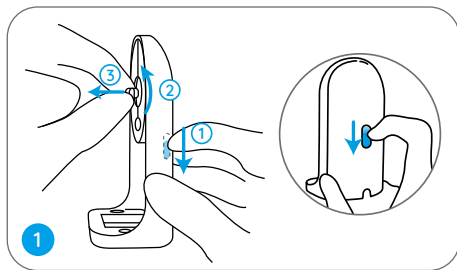

Tire del botón del soporte de seguridad y desatornille el soporte para separar las dos partes.

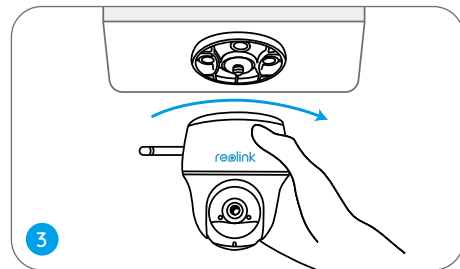
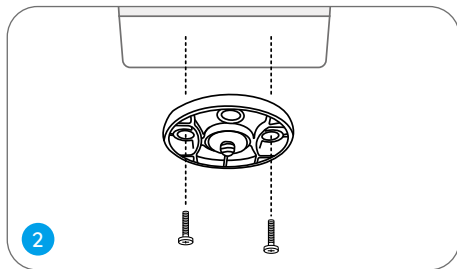

Instale el soporte al techo. Alinee la cámara con el soporte y gírela en sentido horario para bloquearla en posición.

Ajunte la Cámara a un Árbol

Puede atar la cámara a un árbol con el soporte de seguridad y el soporte de techo. Enhebre la correa proporcionada a la placa y fíjela a un árbol. A continuación, coloque la cámara en la placa y estará lista.

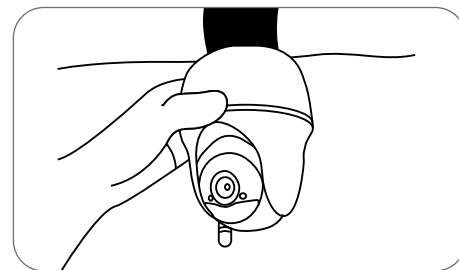
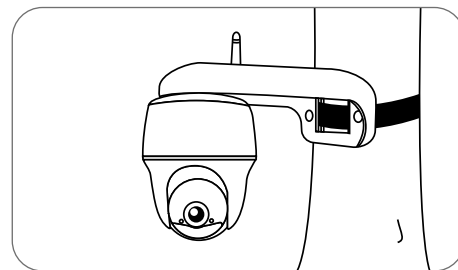

Instrucciones de Seguridad para el Uso de Batería

La Cámara no está diseñada para funcionamiento de capacidad total 24/7 o transmisión en vivo durante todo el día. Está diseñada para grabar eventos de movimiento y ver transmisión en vivo de forma remota sólo cuando la necesita. Descubra consejos útiles sobre cómo extender la duración de la batería en esta publicación:

<https://support.reolink.com/hc/en-us/articles/360006991893>

1. Cargue la batería recargable con un cargador estándar y de alta calidad de DC 5V/9V o Panel Solar de Reolink. No cargue la batería con paneles solares de otras marcas.
2. Cargue la batería bajo temperaturas entre 0°C y 45°C y use siempre la batería bajo temperaturas entre -20°C y 60°C.
3. Mantenga el puerto de carga USB seco, limpio y sin residuos. Cubra el puerto de carga USB con el tapón de caucho después de la carga completa de la batería.
4. Nunca cargue, use o almacene la batería cerca de fuentes de ignición, como fuegos o calentadores.
5. No desarme, corte, perforo, cortocircuite la batería ni la deseche en agua, fuego, hornos microondas y recipientes a presión.
6. No use la batería si emite olor, genera calor, se decolora o se deforma, o parece anormal en cualquier forma. Si la batería se está utilizando o cargando, quite la batería del dispositivo o del cargador inmediatamente y deje de usarla.
7. Siempre siga las leyes locales de desechos y recicle la batería usada.

Solución de Problemas

La cámara no se enciende

Si su cámara no se enciende, aplique las siguientes soluciones:

- Asegúrese de que el interruptor de alimentación esté encendido.
- Cague la batería con un adaptador de corriente de DC 5V/2A. Cuando la luz verde está encendida, la batería está completamente cargada.

Si no funcionan, comuníquese con Soporte de Reolink.

No se puede escanear el código QR en el teléfono

Si la cámara no puede escanear el código QR en su teléfono, intente lo siguiente:

- Retire la película protectora del objetivo de la cámara.
- Limpie el objetivo de la cámara con papel/toalla/pañuelo de papel seco.
- Varíe la distancia entre su cámara y el

teléfono móvil para que la cámara pueda enfocar mejor.

- Intente escanear el código QR en un entorno con suficiente iluminación.

Si no funcionan, comuníquese con el Soporte de Reolink.

La conexión WiFi falló durante el proceso de configuración inicial

Si la cámara no se conecta a WiFi, pruebe las siguientes soluciones:

- Asegúrese de haber introducido la contraseña correcta de WiFi.
- Coloque la cámara más cerca de su enrutador para garantizar una fuerte señal de WiFi.
- Cambie el método de encriptación de la red WiFi a WPA2-PSK/WPA-PSK (encriptación más segura) en la interfaz de su enrutador.
- Cambie su SSID o contraseña de WiFi y asegúrese de que el SSID sea dentro de 31 caracteres y la contraseña sea dentro de 64 caracteres.
- Establezca su contraseña utilizando solo

los caracteres disponibles en el teclado.

Si no funciona, comuníquese con el Soporte de Reolink.

Especificaciones

Vídeo

Campo de Visión: 105° diagonal
Visión Nocturna: Hasta 10m (33 pies)

Detección de PIR y Alertas

Distancia de Detección de PIR:
Ajustable hasta 10m (33 pies)
Ángulo de Detección de PIR:
90° horizontal
Alerta de Audio:
Alertas personalizables de grabación de voz
Otras Alertas: Alertas instantáneas de correo electrónico y notificaciones Push

General

Temperatura de Funcionamiento:
-10°C to 55°C (14°F to 131°F)

Tamaño: 98 x 112 mm

Por más especificaciones, visite el sitio web de Reolink.

Notificación de Cumplimiento

Declaración de Cumplimiento de la FCC

Este dispositivo cumple con la Parte 15 de las Reglas de la FCC. El funcionamiento está sujeto a las siguientes dos condiciones: (1) este dispositivo no debe causar interferencias nocivas, y (2) este dispositivo debe aceptar cualquier interferencia recibidas incluso las que podrían provocar el funcionamiento no deseado. Cambios o modificaciones que no aprueben expresivamente el responsable del cumplimiento puede invalidar la autoridad de operar el dispositivo del usuario.

NOTA: Este equipo se ha sometido a prueba y se ha concluido que cumple con los límites de un dispositivo digital de Clase B, de conformidad con Parte 15 de normas FCC. Estos límites se diseñan para proporcionar una protección razonable contra

interferencias dañosas en una instalación residencial. Este equipo genera, usa y puede irradiar energía de radiofrecuencia y, si no lo instala o utiliza de acuerdo con las instrucciones, puede ocasionar inteferencias dañosas a radiocomunicaciones. Sin embargo, no hay garantía de que la interferencia no ocurra en una instalación particular. Si este equipo ocasiona interferencias perjudiciales en la recepción de radio o televisión, que puede comprobarse encendiendo y apagando el equipo, se recomienda que el usuario intente a corregir la interferencia a través de una o más de las siguientes medidas:

- Cambie la orientación o la posición de la antena receptora.
- Separe más el equipo y la unidad receptora.
- Conecte el equipo a la toma de corriente en un circuito distinto de aquel al que esté conectada la unidad receptora.
- Acuda al distribuidor o a un técnico de radio/TV con experiencia por ayuda.

Declaración de Advertencia FCC RF:
Este dispositivo se ha evaluado para cumplir con los requisitos generales de exposición RF. Este dispositivo se puede usar en condición de exposición portátil sin restricciones.

Declaración de Conformidad de la UE Simplificada

Reolink declara que este dispositivo cumple con los requisitos esenciales y otras disposiciones relevantes de la Directiva 2014/53/UE.

Deshecho Correcto de este Producto

Esta marca indica que este producto no debe desecharse con otros desechos domésticos en toda la UE. Para evitar posibles daños al medio ambiente o la salud humana derivados de la eliminación no controlada de residuos, recíclelo de manera responsable para promover la reutilización sostenible de los recursos materiales. Para devolver su dispositivo usado, utilice los sistemas de devolución y recolección o comuníquese con el vendedor donde compró el producto. Pueden aceptar este producto para un reciclaje de manera segura para el medio ambiente.

Garantía Limitada

Este producto viene con una garantía limitada de 2 años. Descubra más: <https://reolink.com/warranty-and-return/>.

NOTA: Esperamos que disfrute de la nueva compra. Pero si no está satisfecho/a con el producto y planea devolverlo, le recomendamos encarecidamente que restaure la cámara a las configuraciones predeterminadas de fábrica y saque la tarjeta SD insertada antes de devolverlo.

Términos y privacidad

El uso del producto está sujeto a su aceptación de los Términos de Servicio y la Política de Privacidad en <https://reolink.com>. Mantenga fuera del alcance de los niños.

Contrato de Licencia de Usuario Final

Al utilizar el Software del producto que está integrado en el producto Reolink, usted acepte los términos de este Contrato de Licencia de Usuario Final (“EULA”) entre usted y Reolink. Obtenga más información: <https://reolink.com/eula/>.

Declaración de Exposición a la Radiación ISED

Este equipo cumple con los límites de exposición a la radiación RSS-102 establecidos para un entorno no controlado. Este equipo debe instalarse y operarse con una distancia mínima de 20cm entre el radiador y su cuerpo.

FRECUENCIA DE OPERACIÓN (la potencia máxima transmitida)

2412MHz–2472MHz (18dBm)

5GHz (Solo para Argus PT Pro):
5180-5240MHz(16.09dBm)
5745-5825MHz(14.47dBm)