

Pasul 1 - Pozitionarea bratului

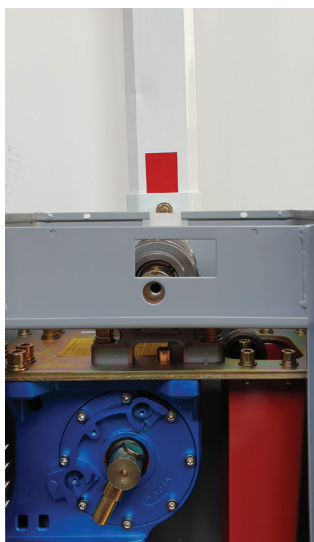

1. Rotiti de manivela de actionare manuala in sens orar pana cand bratul ajunge in pozitie orizontala. Suruburile de fixare a arcurilor vor fi accesibile (vezi p.2, fig.2).
2. Pozitionati piulita de siguranta de pe surub la mijlocul acestuia.

Pasul 2 - Instalarea arcului

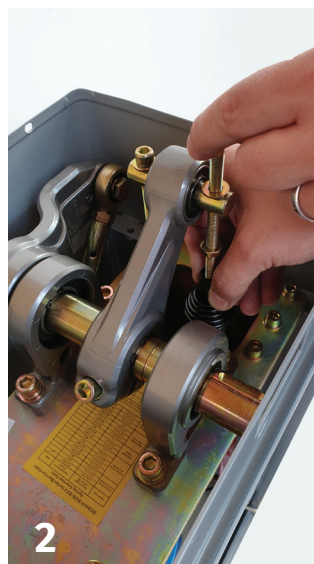

1. Selectati arcul/setul de arcuri potrivite pentru bratul de bariera ales.
2. Prindeti-l de piulita centrala si introduceti-l prin partea superioara in carcasa barierei.
Rotiti in sens orar surubul de fixare in piulita arcului aproximativ 5 rotatii.
3. Agatati carligul arcului pe bara de fixare in fanta potrivita (este necesar sa tensionati putin arcul).

4. Repetati pasii pentru celelalte arcuri (se recomanda inceperea instalarii cu arcul cel mai indepartat de usa de vizitare a barierei).

Pasul 3 - Reglarea arcului

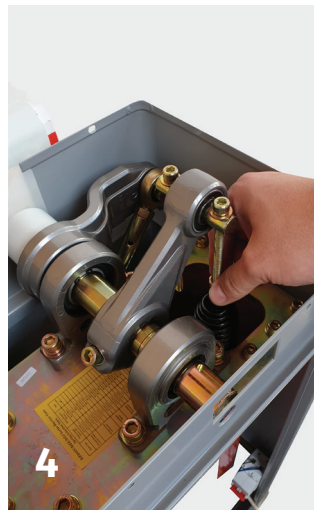
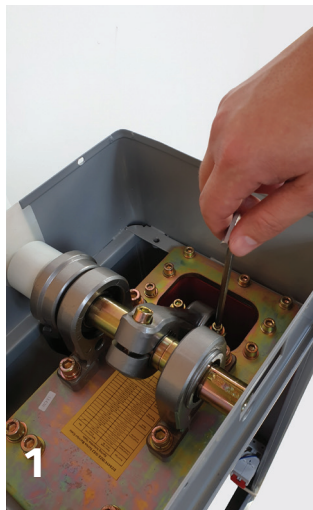

1. Strangeti suruburile de fixare 1-2 cm.
2. Alimentati bariera si asteptati sa isi faca testul initial.
3. Deschideti/inchideti bariera din telecomanda sau comanda manuala.
4. Urmati pasii de ajustare a tensionarii arcului conform modelul de bariera pe are il aveti.

Procedura modele: BXB-E10/S18/S20

1. Aduceti bratul barierei in pozitie orizontala.
2. Opriti alimentarea cu energie a barierei de la intrerupatorul de pe controler sau de la siguranta automata.
3. Ridicati bratul barierei cu mana pana cand acesta formeaza un unghi de 45°-60° fata de orizontala (se recomanda un unghi de 50-55°):
 - Daca bratul barierei ramane in balans, arcurile sunt tensionate corect.
 - Daca bratul barierei **coboara**, inseamna ca arcu/arcurile nu sunt tensionate suficient. Este necesar sa **strangeti suruburile de tensionare**.
 - Daca bratul barierei **se ridica**, inseamna ca arcu/arcurile sunt prea tensionate. Este necesar sa **destrangeti suruburile de tensionare**.
4. Strangeti piulitele de siguranta.

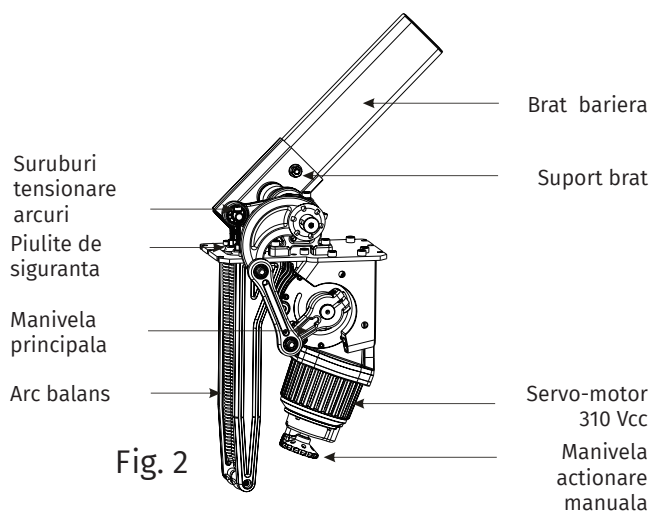
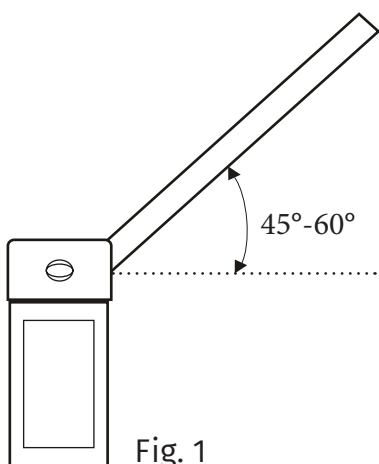

Procedura modele: YK-BAR-801J

1. Opriti alimentarea cu energie a barierei de la intrerupatorul de pe controler sau de la siguranta automata.
2. Aduceti bratul barierei in pozitie orizontala folosind manivela de actionare manuala.
3. Rotiti manivela de actionare manuala pentru a **ridica bratul barierei**:
 - Daca **manivela se rotește greu**, inseamna ca acru/acrurile de balans nu sunt tensionate suficient. Este necesar sa **strangeti suruburile de tensionare**.
 - Daca manivela se rotește usor inseamna ca arcu/arcurile sunt tensionate suficient.
4. Aduceti bratul in pozitie verticala.
5. Rotiti manivela de actionare manuala pentru a **cobora bratul barierei**:
 - Daca **manivela se rotește greu**, inseamna ca acru/acrurile de balans sunt tensionate prea mult. Este necesar sa **destrangeti suruburile de tensionare**.
 - Daca manivela se rotește usor inseamna ca arcu/arcurile sunt tensionate suficient.
6. Repetati de cate ori este nevoie pana cand manivela manuala se misca usor atat la coborarea cat si la ridicarea bratului. La final strangeti piulita de siguranta.
7. Alternativ, puteti desface surubul din capatul manivelei principale (fig.2) si utiliza metoda de ajustarea a balansului pentru modele BXB-E10/S18/S20. Pentru asta bratul trebuie sa fie vertical.

***NOTA: in cazul in care bariera este echipata cu 2-3 arcuri, este necesara tensionarea uniforma a tuturor arcurilor; daca la ridicare, bratul se scutura inseamna ca arcu este tensionat prea mult; daca la coborare bratul se scutura inseamna ca arcu este tensionat prea putin;**