

# Tenda

## Kullanma Kılavuzu

### Paket İçeriği

- 1\*Switch
- 1\*Güç Adaptörü
- 1\*Kolay Kurulum Kılavuzu

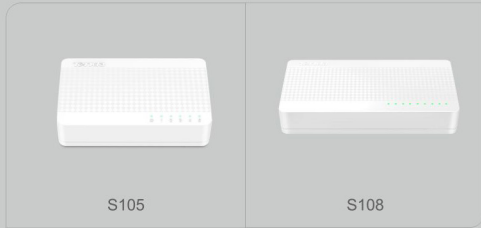

S105

S108

# Tenda

## Ürüne Genel Bakış

### Bağlantı Noktaları

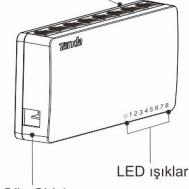

Güç Girişi

LED ışıklar

LED	Durum	Tanım
Güç	Açık	Güç kaynağı normaldir.
	Kapalı	Güç kaynağı normal değil.
Bağlantı Noktası 1-8	Sürekli Yanıyor	Yuvaya kablo bağlı olduğunu gösterir.
	Kapalı	Bağlantı olmadığını gösterir.
	Yanıp Sönüyor	Yuvaya kablunun bağlı ve data transferi olduğunu gösterir.

(S105 ve 108 serileri benzer ürünlerdir Burada S108 örnek alınmıştır)

## S105 / S108'i İnternet'e bağlayın

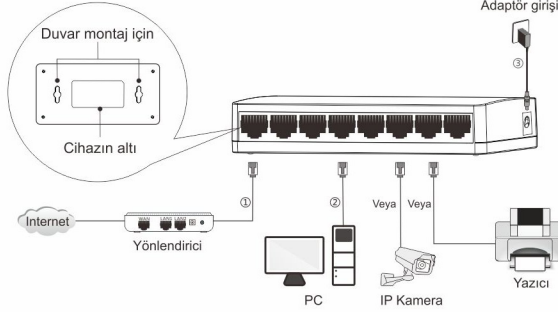

## Destek

### SHENZHEN TENDA TECHNOLOGY CO., LTD

Adres: 6-8 Kat, Kule E3, No.1001, Zhongshanyuan Yolu, Nanshan Bölge, Shenzhen, Çin. 518052  
Teknik Destek: support@tenda.com.cn  
Tel: (86 755) 2765 7180

E-posta: sales@tenda.com.cn  
Web sitesi: http://www.tendacn.com  
Skype: tendasz  
YouTube: Tendasz1999

## Türkçe

## S105

Donanım Özellikleri	
Standartlar	IEEE 802.3, IEEE 802.3u, IEEE 802.3x
Portlar	5*10/100M otomatik tanımlamalı RJ45 portu (Otomatik MDI/MDIX)
İletim Kablo tipleri	10Base-T: Cat. 3 UTP veya üstü 100Base-TX: Cat.5 UTP
Erişim Kontrolü	CDMA/CD
İletim Hızı	10Mbps:14880pps 100Mbps:148800pps
İletim Kapasitesi	1.0Gbps
MAC Adres Tablosu	1000
LED	Güç, 5 adet 10/100 (LINK/ACT)
Boyutlar (E x B x Y)	82mm x 52mm x 22.30mm

## S108

Donanım Özellikleri	
Standartlar	IEEE 802.3, IEEE 802.3u, IEEE 802.3x
Portlar	8*10/100M otomatik tanımlamalı RJ45 portu (Otomatik MDI/MDIX)
İletim Kablo tipleri	10Base-T: Cat. 3 UTP veya üstü 100Base-TX: Cat.5 UTP
Erişim Kontrolü	CDMA/CD
İletim Hızı	10Mbps:14880pps 100Mbps:148800pps
İletim Kapasitesi	1.6Gbps
MAC Adres Tablosu	1000
LED	Güç, 8 adet 10/100 (LINK/ACT)
Boyutlar (E x B x Y)	124mm x 59mm x 23.10mm

## Kablosuz Modem Router Kullanma Kılavuzu

### TÜKETİCİNİN SEÇİMLİK HAKLARI

Malın ayıplı olduğunun anlaşılması durumunda tüketici, 6502 sayılı Tüketicinin Korunması Hakkında Kanununun 11 inci maddesinde yer alan;

- Sözleşmeden dönme,
- Satış bedelinden indirim isteme,
- Ücretsiz onarımını isteme,
- Satılanı ayıpsız bir misli ile değiştirilmesini isteme, haklarından birini kullanabilir. Tüketicinin bu haklardan ücretsiz onarım hakkını seçmesi durumunda satıcı, işçilik masrafı, değiştirilen parça bedeli ya da başka herhangi bir ad altında hiçbir ücret talep etmeksizin malın onarımını yapmak veya yaptırmakla yükümlüdür. Tüketici ücretsiz onarım hakkını üretici veya ithalatçıya karşı da kullanabilir. Satıcı, üretici ve ithalatçı tüketicinin bu hakkını kullanmasından müteselsilen sorumludur.
- Tüketicinin, ücretsiz onarım hakkını kullanması halinde malın;
  - Garanti süresi içinde tekrar arızalanması,
  - Tamir için gereken azami sürenin aşılması,
  - Tamirinin mümkün olmadığının, yetkili servis istasyonu, satıcı, üretici veya ithalatçı tarafından bir raporla belirlenmesi durumlarında;
- tüketici malın bedel iadesini, ayıp oranında bedel indirimini veya imkân varsa malın ayıpsız misli ile değiştirilmesini satıcıdan talep edebilir. Satıcı, tüketicinin talebini reddedemez. Bu talebin yerine getirilmesi durumunda satıcı, üretici ve ithalatçı müteselsilen sorumludur. Satıcı tarafından Garanti Belgesinin verilmesi durumunda, tüketici Gümrük ve Ticaret Bakanlığı Tüketicinin Korunması ve Piyasa Gözetimi Genel Müdürlüğüne başvurabilir. Tüketici, çıkabilecek uyuşmazlıklarda şikayet ve itirazları konusundaki başvurularıyla yetkili yerinin bulunduğu veya tüketici işleminin yapıldığı yerdeki Tüketici Hakem Heyetine veya Tüketici Mahkemesine başvurabilir.

**Bakım, onarım ve kullanımda uyulması gereken kurallar:**  
Ürünün kullanıcı tarafından yapılabilecek her hangi bir bakım ya da onarım işlemi bulunmamaktadır. Potansiyel zararlarıdan korunmak için cihazı, sıcağın, sıvı temasından, nemden ve tozdan koruyunuz. Cihaz ısı kaynağından en az 30 cm uzak olmalıdır.

**Kullanım sırasında insan veya çevre sağlığına tehlikeli veya zararlı olabilecek durumlara ilişkin uyarılar:**  
Lütfen kullanım ömrü tasmamlandığında elektronik çöp dönüşümü yapablen yerlere ürünü teslim ediniz.

**Kullanım hatalarına ilişkin bilgiler:**  
Burada belirtilenler ile sınırlı olmamak kaydı ile bu bölümde bazı kullanıcı hatalarına ilişkin örnekler sunulmuştur. Bu ve benzeri konulara özen göstermeniz yeterlidir.  
Örnekler:  
Aleti çalışır durumda taşımak, temizlemek vb. eylemler  
Alet üzerine katı ya da sıvı gıda maddesi dökülmesi

**Taşıma sırasında uyulması gereken kurallar:**  
Aletin taşıma sırasında korunması ve darbe almamasının önlenmesi amacıyla kendi kutusu ile taşınması gerekmektedir.

**Tüketicinin kendi yapabileceği bakım, onarım veya ürünün temizliğine ilişkin bilgiler:**

Ürünün tüketici tarafından yapılabilecek bir bakım prosedürü bulunmamaktadır. Cihaz çalışır durumda iken temizlik yapmayınız. Islak bezle, köpürtülmüş deterjanlarla, sulu süngerlerle temizlik yapmayınız.

**Ürünün kullanım ömrü:**  
Ürünün kullanım ömrü 5 yıldır.

Shenzhen Tenda Technology Co., Ltd.

Addr.: Tower E3, No.1001, Zhongshanyuan Road, Nanshan District, Shenzhen, China. 518108

## Kablosuz Modem Router Kullanma Kılavuzu

**Periyodik bakım gereksinimi durumunda, periyodik bakımın, yapılabildiği zaman aralıkları ile kim tarafından yapılması gerektiğine ilişkin bilgiler :**

Bu ürün için periyodik bakım gerekliliği yoktur.

**Enerji tüketimi açısından verimli kullanımına ilişkin bilgiler :**  
Kullanmadığınız zamanlarda enerji tasarruflu yapmanız için cihazı kapalı tutunuz.

**İthalatçı Firmamızın Ünvanı, Adres ve Telefon Numarası:**

Endeks Bilişim Sanayi ve Dış Ticaret Ltd. Şti.  
Adres :Bulgurlu Mahallesi Alemdağ Caddesi N:56/B-1 Üsküdar/İSTANBUL  
Tel: 0216 523 35 70  
Faks : 0216 523 35 71

**Yurtdışındaki Üretici Firmamızın Ünvanı ve Açık Adresi ile Diğer Erişim Bilgileri:**  
SHENZHEN TENDA TECHNOLOGY CO.,LTD  
Adres :XIXING INDUSTRIAL ZONE, XILI TOWN, NANSHAN DISTRICT, SHENZHEN, P.R., CHINA 51808  
Tel : +(86) 755 27657180  
Faks : +(86) 755 27657178

**Servis istasyonları ile yedek parça matzemelerinin temin edilebileceği yerler:**

Bu konuda bilgi almak için:  
• destek@endeksbilisim.com adresine e-posta atabilirsiniz. Eposta'nızın 24 saat içerisinde destek ekiplerimiz tarafından yanıtlanmaktadır.  
Ya da  
• 0 850 228 89 49 numaralı Tüketici Destek Hattı'mızı arayarak mesai saatleri içerisinde canlı destek alabilirsiniz. Mesai saatlerimiz hafta içi 09:00 -18:30, hafta sonu sadece cumartesi günü 09:00-13:00 arasındadır. Pazar günleri ve resmi tatillerde telefon desteği verilmemektedir.  
• Endeks Bilişim Sanayi ve Dış Ticaret Ltd. Şti.  
Adres :Bulgurlu Mahallesi Alemdağ Caddesi N:56/B-1 Üsküdar/İSTANBUL

AEEE Yönetmeliğine uygundur.



İmha:

Bu ürünün sıradan ev çöprü gibi atılmayınız. Bu tür ürünlerin imhası, özel işlem tesislerine teslim edilerek suretyle yapılmalıdır.

Shenzhen Tenda Technology Co., Ltd.

Addr.: Tower E3, No.1001, Zhongshanyuan Road, Nanshan District, Shenzhen, China. 518108

## GARANTİ BELGESİ

Üretici veya İthalatçı Firmamızın:  
Ünvanı: Endeks Bilişim Sanayi ve Dış Ticaret Ltd. Şti.  
Adresi: Bulgurlu Mahallesi Alemdağ Caddesi N:56/B-1 Üsküdar/İSTANBUL  
Telefonu: 0216 523 35 70  
Faks: 0216 523 35 71  
e-posta: destek@endeksbilisim.com  
Yetkilinin İmzası:  
Firmamızın Kaşesi:



Satıcı Firmamızın:  
Ünvanı:  
Adresi:  
Telefonu:  
Faks:  
e-posta:  
Fatura Tarih ve Sayısı:  
Teslim Tarihi ve Yeri:  
Yetkilinin İmzası:  
Firmamızın Kaşesi:

### Malın

Cinsi: KABLOSUZ MODEM ROUTER  
Markası: TENDA  
Modeli: Tüm modeller

Garanti Süresi: 3 YIL  
Azami Tamir Süresi: 20 İŞGÜNÜ  
Bandrol ve Seri No:

## GARANTİ ŞARTLARI

- Garanti süresi, malın teslim tarihinden itibaren başlar ve 3 yıldır.
- Malın bütün parçaları dahil olmak üzere tamamı garanti kapsamındadır.
- Malın ayıplı olduğunun anlaşılması durumunda tüketici, 6502 sayılı Tüketicinin Korunması Hakkında Kanununun 11 inci maddesinde yer alan;
  - Sözleşmeden dönme,
  - Satış bedelinden indirim isteme,
  - Ücretsiz onarımını isteme,
  - Satılanı ayıpsız bir misli ile değiştirilmesini isteme,
  - Tamir için gereken azami sürenin aşılması,
  - Tamirinin mümkün olmadığının, yetkili servis istasyonu, satıcı, üretici veya ithalatçı tarafından bir raporla belirlenmesi durumlarında;
- tüketici malın bedel iadesini, ayıp oranında bedel indirimini veya imkân varsa malın ayıpsız misli ile değiştirilmesini satıcıdan talep edebilir. Satıcı, tüketicinin talebini reddedemez. Bu talebin yerine getirilmesi durumunda satıcı, üretici ve ithalatçı müteselsilen sorumludur.
- Malın tamir süresi 20 iş gününü geçemez. Bu süre, garanti süresi içerisinde mala ilişkin arızanın yetkili servis istasyonuna veya satıcıya bildirim tarihinde, garanti süresi dışında ise malın yetkili servis istasyonuna teslim tarihinden itibaren başlar.Malın arızasının 10 iş günü içerisinde giderilememesi halinde, üretici veya ithalatçı; malın tamiri tamamlanmaya kadar, benzer özelliklere sahip başka bir mal tüketicinin kullanımına tahsis etmek zorundadır. Malın garanti süresi içerisinde arızalanması durumunda, tamirde geçen süre garanti süresine eklenir.
- Malın kullanım kılavuzunda yer alan hususlara aykırı kullanımından kaynaklanan arızalar garanti kapsamı dışındadır.
- Tüketici, garantiden doğan haklarının kullanılmasını ile ilgili olarak çıkabilecek uyuşmazlıklarda yerleşim yerinin bulunduğu veya tüketici işleminin yapıldığı yerdeki Tüketici Hakem Heyetine veya Tüketici Mahkemesine başvurabilir.
- Satıcı tarafından bu Garanti Belgesinin verilmesi durumunda, tüketici Gümrük ve Ticaret Bakanlığı Tüketicinin Korunması ve Piyasa Gözetimi Genel Müdürlüğüne başvurabilir.