

English: Swivel Mount Bracket (469)

The new and improved "Swivel Mount" from Paradox enables you to mount and orient a motion detector anywhere on a ceiling or wall surface (flat/corner mount), ensuring optimal coverage of the protected area. This attractively designed unit can be used with most of the Paradox motion detectors. For detectors that do not fit the Swivel Mount, drill holes in the detector's plastic back panel to permit mounting.

Installation:

1. Run wires through the ceiling/wall plate (B) and the detector mounting plate (E). Additional wiring can be run through the auxiliary wiring hole (F).
2. Insert the shaft (G) of the detector mounting plate into the center hole of the face of the ceiling/wall plate. Screw together, using the ceiling wall plate nut (A).
3. **FLAT SURFACE MOUNT:** Snap off corner mount flaps (I) and using four screws (not supplied) install (B) on ceiling or wall and screw in tightly.
4. **CORNER MOUNT:** Using four screws (not supplied) install (I) on a corner and screw in tightly.
5. Connect the detector.
6. Assemble the detector on the detector mounting plate (E), using the two short screws (D) supplied.
7. To "fine-tune" the positioning of the detector, adjust the angle of the detector mounting plate's shaft (G) and lock it in place by tightening the long screws (C).

Español: Soporte De Montaje Giratorio (469)

Gracias al nuevo y mejorado "Soporte Giratorio" de Paradox, usted podrá montar y orientar un detector de movimiento en un techo o pared (montaje plano o en esquina), asegurando una cobertura óptima del área protegida. Esta unidad con diseño atractivo se puede usar con la mayoría de detectores de movimiento Paradox. Si los detectores no encajan en el Soporte Giratorio, haga agujeros en la base de plástico del detector para permitir su montaje.

INSTALACIÓN:

1. Pase los cables a través del soporte para techo/pared (B) y de la base de montaje del detector (E). El cableado adicional se puede pasar a través del agujero auxiliar (F).
2. Inserte el eje de montaje (G) de la base del detector en el agujero central de la parte **frontal** del soporte para techo/pared. Atornillelos juntos, usando la tuerca del soporte para techo /pared (A).
3. **MONTAJE EN SUPERFICIE PLANA:** Retire las pestañas de montaje en esquina (I) y use cuatro tornillos (no incluidos) para instalarlo (B) en el techo o pared y atornille firmemente.
4. **MONTAJE EN ESQUINA:** Use cuatro tornillos (no incluidos) para instalarlo (I) en una esquina y atornille firmemente.
5. Conecte el detector.
6. Ensamble el detector en su base de montaje (E), use los dos tornillos cortos (D) suministrados.
7. Para el "ajuste fino" de la posición del detector, ajuste el ángulo del detector mediante el eje de montaje (G) y fijelo con los tornillos largos (C).

Français : Support Pivotant (469)

Le nouveau et amélioré support pivotant de Paradox vous permet d'installer et d'orienter un détecteur de mouvement à n'importe quel endroit sur un mur ou un plafond (montage en surface/coin), assurant ainsi une couverture optimale de l'aire à protéger. Cette unité conçue peut être utilisée avec la plupart des détecteurs de mouvement de Paradox. Pour les détecteurs qui ne s'adaptent pas au support de pivot, percez des trous dans le panneau arrière en plastique du détecteur pour permettre l'installation.

Installation:

1. Passez les fils dans la plaque murale ou le plafonnier (B) et la plaque de montage du détecteur (E). Le câblage supplémentaire peut être inséré par le trou auxiliaire de câblage (F).
2. Insérez le pivot (G) de la plaque de montage du détecteur dans le trou au centre de la **façade** de la plaque murale/plafonnier. Vissez le tout en utilisant le boulon (A).
3. **MONTAGE EN SURFACE:** Détachez les volets (I) et à l'aide de quatre vis (non fournies) installez (B) au plafond ou au mur et vissez fermement.
4. **MONTAGE EN COIN:** En utilisant quatre vis (non fournies) installez (I) sur un coin et vissez fermement.
5. Connectez le détecteur.
6. Montez le détecteur sur la plaque de montage de détecteur (E), en utilisant les deux petites vis (D) incluses.
7. Pour ajuster le positionnement du détecteur, ajustez l'angle du pivot (G) et le serrez en place avec les longues vis (C).

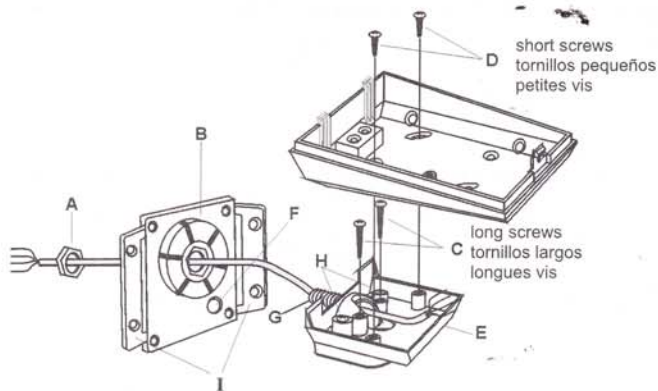

For corner mount only. For flat surface mounting snap off flaps.
 Sólo para montaje en esquina. Para el montaje en superficie plana retire las pestañas.
 Pour installation en coin seulement. Pour montage en surface, détachez les volets.

Warranty

For complete warranty information on this product please refer to the Limited Warranty Statement found on the website www.paradox.com/terms. Your use of the Paradox product signifies your acceptance of all warranty terms and conditions.

For the latest information on products approvals, such as UL and CE, please visit www.paradox.com.

© 2007 Paradox Security Systems Ltd. All rights reserved. Specifications may change without prior notice. One or more of the following US patents may apply: 7046142, 6215399, 6111256, 6104319, 5920259, 5886632, 5721542, 5287111, 5119069, 5077549 and RE39406 and other pending patents may apply. Canadian and international patents may also apply.

Garantía

Para una información detallada acerca de la garantía de este producto consultar la Declaración de Garantía Limitada (en inglés) que se encuentra en el sitio web de paradox: www.paradox.ca/terms. El uso de este producto Paradox significa la aceptación de todos los términos y condiciones de la garantía.

Para información de último minuto respecto a la homologación de productos, como UL y CE, sírvase visitar nuestro sitio Web en www.paradox.com.

© 2007 Paradox Security Systems Ltd. Todos los derechos reservados. Las especificaciones pueden cambiar sin previo aviso. Una o más de las siguientes patentes EE.UU. podría aplicarse: 7046142, 6215399, 6111256, 6104319, 5920259, 5886632, 5721542, 5287111, 5119069, 5077549 y RE39406 y otras patentes pendientes podrían aplicarse. Patentes canadienses e internacionales también podrían aplicarse.

Garantie

Pour tous les renseignements sur la garantie de ce produit, se référer aux Déclarations sur les garanties restreintes qui se trouvent sur notre site Web au www.paradox.com/terms. L'utilisation de ce produit Paradox signifie l'acceptation de toutes les modalités et conditions de la garantie.

Pour les renseignements les plus récents concernant l'approbation des produits telle que UL et CE, veuillez visiter le www.paradox.com.

© Systèmes de sécurité Paradox Ltée, 2007. Tous droits réservés. Spécifications sujettes à changement sans préavis. Un ou plusieurs des brevets américains suivants peuvent s'appliquer : 7046142, 6215399, 6111256, 6104319, 5920259, 5886632, 5721542, 5287111, 5119069, 5077549 et RE39406 et d'autres brevets en instance peuvent également s'appliquer. Des brevets canadiens et internationaux peuvent aussi s'appliquer.

P ▲ R ▲ D ▲ O ▲ X
 SECURITY SYSTEMS
 paradox.com

Printed in Canada - 12/2007 S469-TI01