

VZ-125P-3

Role pentru sistemele VZ-125

Imagine

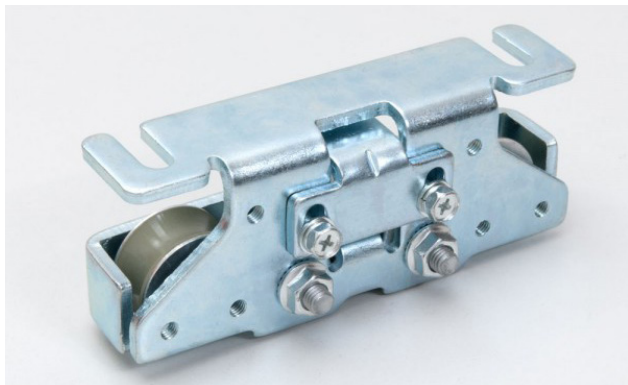

Descriere

In sistemele Vz rolele au un rol important deoarece foaia de usa culiseaza pe acestea. In cazul in care montarea se face pe o usa simpla o sa aveti nevoie de 2 role iar in cazul unei usi duble veti avea nevoie de 4 role (pentru fiecare foaie de usa 2 role).

Fixarea rolelor

Desfaceti suruburile notate cu "A" pentru a putea desface consola. Pe urma instalati foaia de usa pe rola cu ajutorul suruburilor.

Pentru foi de usa de sticla se pot folosii accesoriile VZ-GC01 (180 mm) sau VZ-GC02 (1000 mm).

Dupa aceasta montati rolele pe sina. E foarte important ca rola sa fie pe aceasi linie cu foaia de usa pentru a evita coliziunile.

Usa simpla

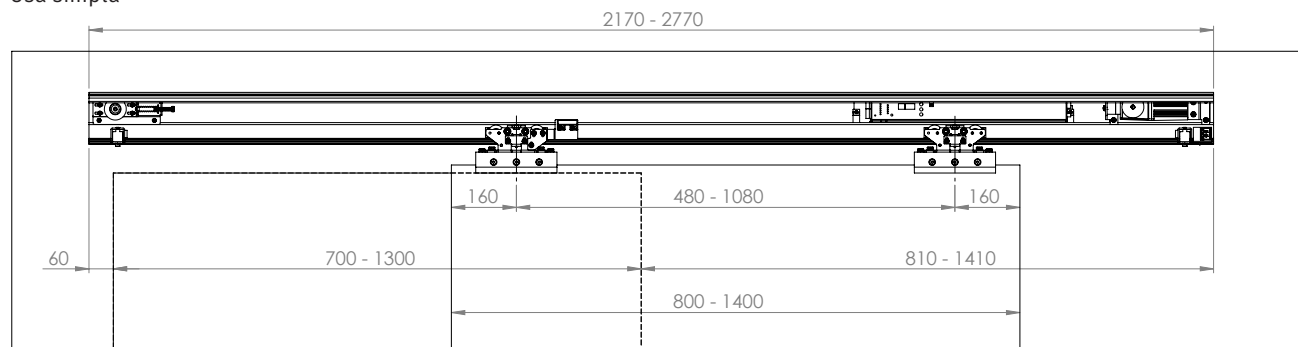

Usa dubla

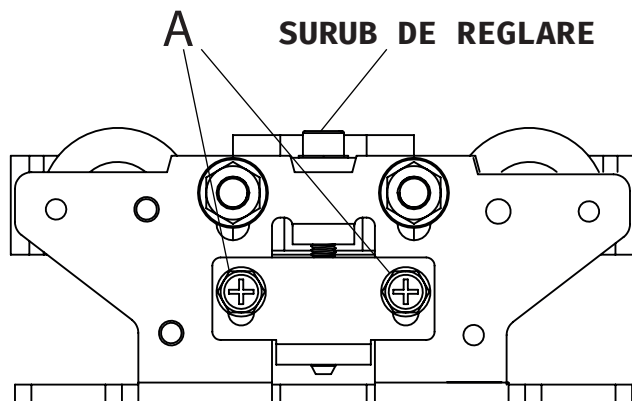
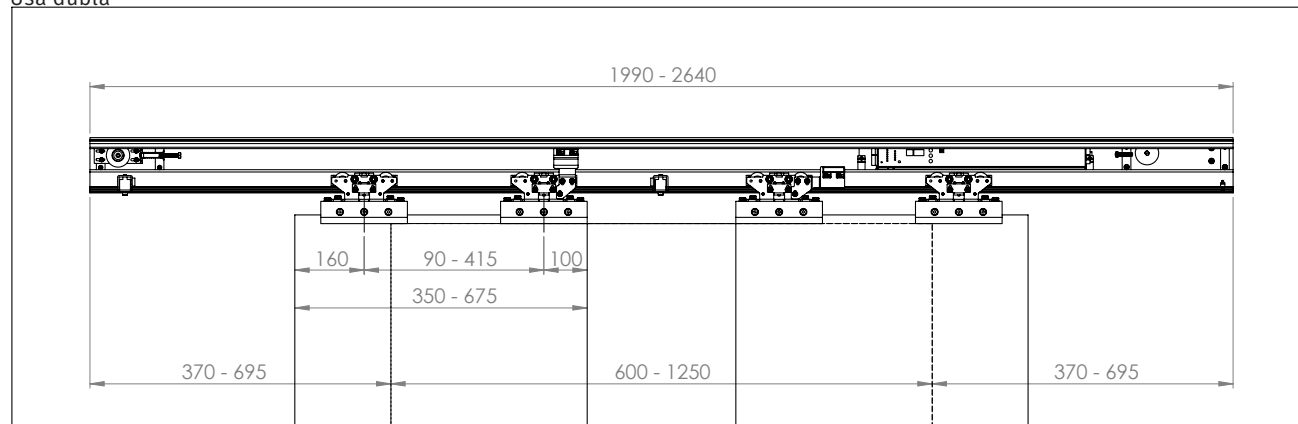

Dupa montarea rolelor verificati cursa usii aceasta trebuie sa mearga usor iar in caz contrar verificati:

- Sa nu aveti frecare cu pardoseala
- Sa nu aveti frecare intre foaia de usa si rama
- Sa nu aveti frecare intre rola si marginea sinei de culisare
- Sa nu avei frecare intre rola si sistemul de prindere

In cazul in care usa nu este corect pozitionata aceasta se mai poate ajusta cu ajutorul surubului de reglare.

Fixare curea trapezoidală

Dupa ce ati fixat rolele de sina taiati cureaua trapezoidală la dimensiunea potrivită.

E important sa nu taiati cureaua prea scurta deoarece aceasta nu poate fi adăugată.

Daca usa este simplă este nevoie de un singur sistem de prindere curea.

Cureaua trapezoidală va fi fixată în suportul de prindere conform imaginii de mai jos.

Procesul de montare în cazul unei uși duble este similar cu cel anterior doar ca este nevoie de încă un sistem de prindere de curea, suplimentar.

Ambele sisteme de prindere vor fi montate pe rolele aflate în mijloc, cea cu consola orizontală va fi deasupra motorului iar cea cu consola verticală pe cealaltă parte.

