

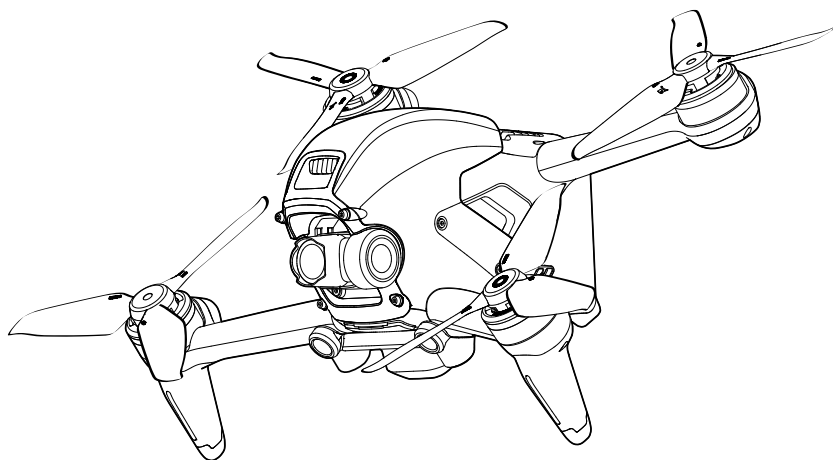

# Manual de utilizare

v1.2 2021.06



## **Căutarea cuvintelor cheie**

Căutați cuvinte cheie precum „battery” (baterie) și „install” (instalare) pentru a găsi un subiect. Dacă utilizați Adobe Acrobat Reader pentru a citi acest document, apăsați Ctrl+F pe Windows sau Command+F pe Mac pentru a începe o căutare.

## **Navigarea la un subiect**

Vizualizați o listă completă de subiecte în cuprins. Faceți clic pe un subiect pentru a naviga la secțiunea respectivă.

## **Imprimarea acestui document**

Acest document acceptă imprimarea de înaltă rezoluție.

# Utilizarea manualului

## Legendă

 Avertisment

 Important

 Sugestii și recomandări

 Referințe

## Citiți înainte de primul zbor

Citiți următoarele documente înainte de a utiliza DJI™ FPV.

1. Manual de utilizare
2. Ghid de inițiere rapidă
3. Mențiuni legale și norme privind siguranța

Vă recomandăm să vizionați toate tutorialele video de pe site-ul web oficial DJI și să citiți mențiunile legale și normele privind siguranța înainte de prima utilizare. Pregătiți-vă pentru primul zbor examinând ghidul de inițiere rapidă și consultați acest manual de utilizare pentru mai multe informații.

## Tutoriale video

Accesați adresa de mai jos sau scanați codul QR pentru a viziona tutorialele video cu instrucțiuni pentru DJI FPV, care prezintă modul de utilizare în siguranță a DJI FPV:

<https://www.dji.com/dji-fpv/video>



## Descărcarea aplicației DJI Fly

Scanați codul QR din dreapta pentru a descărca DJI Fly.

Versiunea Android a DJI Fly este compatibilă cu Android v6.0 și versiunile ulterioare. Versiunea iOS a DJI Fly este compatibilă cu iOS v11.0 și versiunile ulterioare.



\* Pentru o siguranță mărită, zborul este limitat la o înălțime de 30 m (98,4 ft) și pe o rază de 50 m (164 ft) când nu sunteți conectat(ă) la aplicație în timpul zborului. Această regulă se aplică pentru DJI Fly și toate aplicațiile compatibile cu drona DJI.

## Descărcarea aplicației DJI Virtual Flight

Scanați codul QR din dreapta pentru a descărca DJI Virtual Flight.

Versiunea iOS a DJI Virtual Flight este compatibilă cu iOS v11.0 și versiunile ulterioare.



## Descărcarea DJI Assistant 2 (seria DJI FPV)

Descărcați DJI ASSISTANT™ 2 (seria DJI FPV) la <https://www.dji.com/dji-fpv/downloads>.

 Temperatura de funcționare a produsului este cuprinsă între 0 °C și 40 °C. Nu se încadrează în plaja de temperatură de funcționare standard pentru dispozitivele militare (între -55 °C și 125 °C), care este necesară pentru a rezista la schimbări climatice mai severe. Utilizați produsul în mod corespunzător și numai pentru aplicații pentru care respectă cerințele privind intervalul temperaturii de funcționare a categoriei respective.

# Cuprins

<b>Utilizarea manualului</b>	<b>3</b>
Legendă	3
Citiți înainte de primul zbor	3
Tutoriale video	3
Descărcarea aplicației DJI Fly	3
Descărcarea aplicației DJI Virtual Flight	3
Descărcarea DJI Assistant 2 (seria DJI FPV)	3
<b>Prezentarea produsului</b>	<b>6</b>
Introducere	6
Pregătirea dronei	7
Pregătirea ochelarilor	8
Pregătirea telecomenzii	10
Schema	10
Conectare	14
Activare	15
<b>Drona</b>	<b>16</b>
Modurile de zbor	16
Indicatorul de stare al dronei	17
Revenire la punctul de plecare	18
Sisteme vizuale și sisteme de detecție infraroșu	20
Înregistratorul de zbor	23
Elicele	23
Bateria inteligentă de zbor	25
Gimbalul și camera	29
<b>Ochelari</b>	<b>31</b>
Sursa de alimentare	31
Funcționare	32
Ecranul principal	32
Bara de meniu	34
<b>Telecomanda</b>	<b>39</b>
Funcționare	39
Zona optimă de transmisie	43
Ajustarea manetei	44
<b>Aplicația DJI Fly</b>	<b>45</b>



<b>Zborul</b>	<b>47</b>
Cerințele de zbor privind mediul	47
Limitele de zbor și zonele GEO	47
Lista de verificare înainte de zbor	48
Pornirea / oprirea motoarelor	49
Test de zbor	50
<b>Întreținere</b>	<b>51</b>
Ochelari	51
Drona	52
<b>Anexă</b>	<b>61</b>
Specificații:	61
Calibrarea busolei	65
Actualizarea Firmware	66
Informații post-vânzare	66

# Prezentarea produsului

## Introducere

DJI FPV este alcătuit dintr-o dronă, ochelari și telecomandă, toate acestea folosind tehnologia O3 de la DJI care asigură transmisii video cu un interval maxim de transmisie de 10 km (6 mi), o rată de transmisie de până la 50 MB/s și o latență end-to-end minimă care nu depășește 28 ms. DJI FPV funcționează atât la 2,4 GHz, cât și la 5,8 GHz, și poate selecta automat canalul cu cea mai bună transmisie. Capacitatea anti-interferență optimizată îmbunătățește semnificativ calitatea și stabilitatea transmisiei video, oferind o experiență integrată și captivantă de zbor.

Fiind prevăzută cu un sistem vizual pentru direcția înainte și pante descendente și un sistem de detecție infraroșu, drona poate plana și zbura atât în interior, cât și în exterior și poate iniția automat revenirea în poziția de plecare (RTH). Cu un gimbal și o cameră cu senzor 1/2.3", drona realizează fără probleme videoclipuri 4K UHD la 60 cps și fotografii 4K. Drona are o viteză maximă de zbor de 87 mph (140 kph) și o durată maximă de zbor de aproximativ 20 de minute.

Ochelarii V2 DJI FPV includ un afișaj de înaltă performanță și acceptă afișaj HD 810p la 120cps și semnale audio în timp real. Primind semnalul video de la dronă, utilizatorii se pot bucura de o perspectivă în timp real, la persoana întâi, a experienței lor aeriene. Ochelarii au o durată de funcționare maximă de aproximativ o oră și 50 de minute când sunt utilizați cu bateria pentru ochelari DJI FPV și când temperatura ambiantă este de 25 °C de grade și luminozitatea ecranului este setată la 6.

Telecomanda 2 DJI FPV include o gamă de butoane pentru funcții, care pot fi utilizate pentru a controla drona și a folosi camera. Durata maximă de funcționare a telecomenzii este de aproximativ 9 ore.

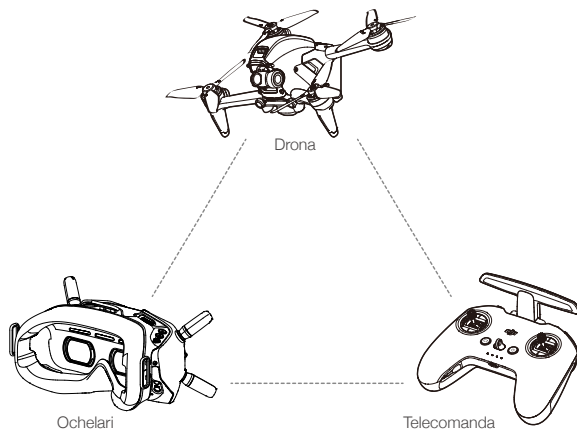

- Telecomanda atinge distanța maximă de transmisie (FCC) într-o zonă larg deschisă, fără interferențe electromagnetice, când drona se află la o altitudine de aproximativ 120 m (400 ft). Distanța maximă de transmisie se referă la distanța maximă pe care drona poate să trimită și să primească transmisii. Nu se referă la distanța maximă pe care drona poate să zboare într-un singur zbor.
- Latență end-to-end reprezintă durata totală de la primirea datelor de către senzorul camerei până la afișarea acestora pe ecran. DJI FPV poate atinge latența minimă în modul Low Latency (Latență scăzută), 810p la 120 cps, într-o zonă deschisă, fără interferențe electromagnetice.
- Durata maximă de zbor a fost testată într-un mediu fără vânt, la o viteză de zbor constantă de 24,9 mph (40 kph), iar viteza maximă de zbor a fost testată în modul Manual la altitudinea nivelului mării fără vânt. Aceste valori au numai rol de referință. Viteza maximă de zbor a dronei variază în funcție de reglementările naționale și regionale.

- ⚠️ Frecvența de 5,8 GHz nu este acceptată în anumite regiuni. Această bandă de frecvență va fi dezactivată automat când drona este activată sau conectată la DJI Fly în aceste regiuni. Respectați legislația și reglementările locale.
- Folosirea ochelarilor nu respectă cerințele privind limita de vizibilitate (VLOS). Unele țări sau regiuni impun asistență din partea unui observator care să supravegheze zborul. Asigurați-vă că respectați reglementările locale când folosiți ochelari.

### Pregătirea dronei

1. Îndepărtați protecția gimbalului din cameră.

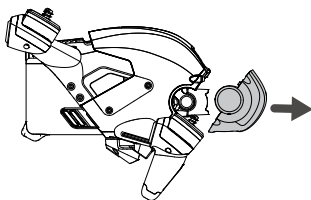

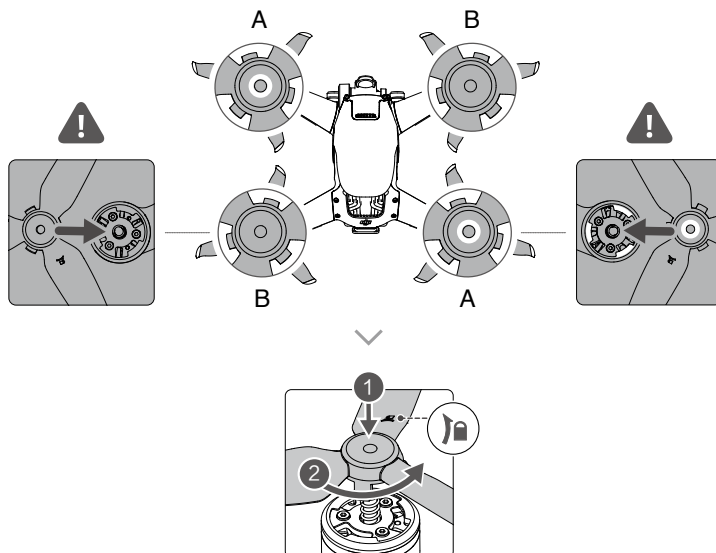

2. Atașați elicele.

Elicele cu și fără marcaje indică diferite direcții de rotație. Atașați elicele cu marcaje la motoarele cu marcaje, iar elicele nemarcate la motoarele fără marcaje. Țineți motorul, apăsați pe elice și rotiți-o în direcția marcată pe aceasta până când se fixează.

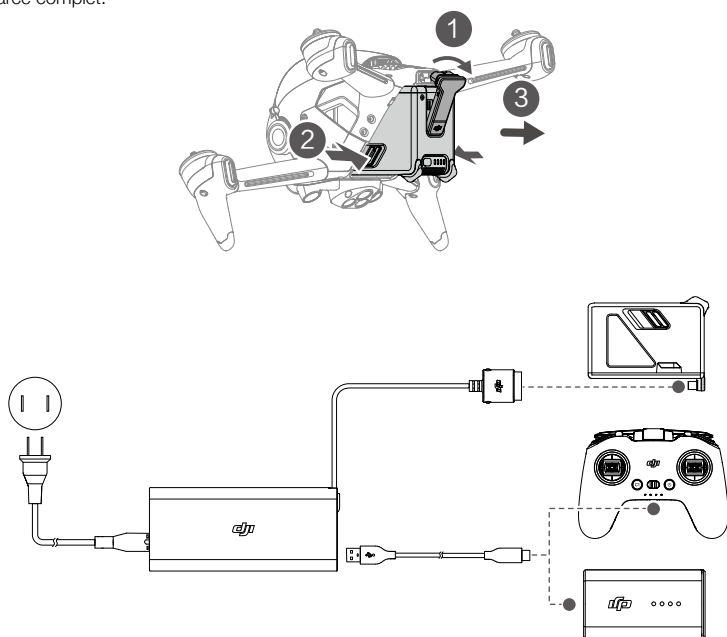

3. Toate bateriile inteligente de zbor sunt în modul de repaus înainte de expediere, pentru a menține siguranța. Îndepărtați bateria inteligentă de zbor și utilizați încărcătorul furnizat pentru a încărca și activa pentru prima dată bateriile inteligente de zbor. Durează aproximativ 50 de minute pentru ca bateriile inteligente de zbor să se încarce complet.



 Vă recomandăm să atașați o protecție pentru gimbal pentru a proteja gimbalul când drona nu este folosită.

 Asigurați-vă că protecția gimbalului este îndepărtată înainte de a porni drona. În caz contrar, autodiagnosticarea dranei poate fi afectată.

## Pregătirea ochelarilor

1. Montați cele patru antene pe orificiile de montare din partea frontală a ochelarilor. Asigurați-vă că antenele sunt montate în mod securizat.

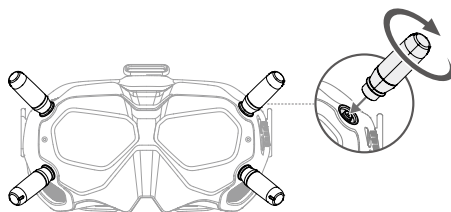

2. Atașați curea la atașamentul pentru bandă din partea de sus și pe ambele părți ale ochelarilor.

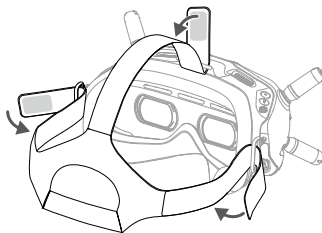

3. Folosiți cablul de alimentare pentru a conecta portul de alimentare al ochelarilor la bateria acestora.

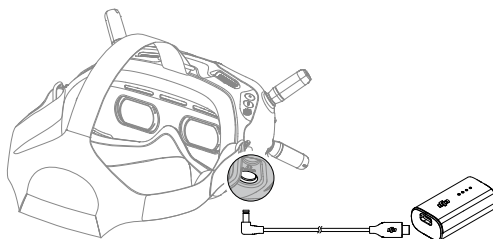

4. Așezați lentilele peste ochi și trageți în jos de bandă. Ajustați dimensiunea benzii până când ochelarii sunt fixați în mod securizat și confortabil pe fața și pe capul dvs.

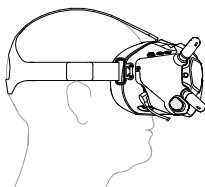

5. Mișcați glisorul pentru distanța interpupilară (IPD) pentru a ajusta distanța dintre lentile până când imaginile sunt aliniată corespunzător.



58 – 70 mm

---

 Ochelarii pentru dronă nu pot fi purtați peste ochelarii obișnuiți.

---

 NU utilizați bateria ochelarilor pentru a alimenta alte dispozitive mobile.

---

## Pregătirea telecomenzii

1. Îndepărtați manetele de comandă din fantele de stocare de pe telecomandă și fixați-le în poziție.
2. Depliați antenele.

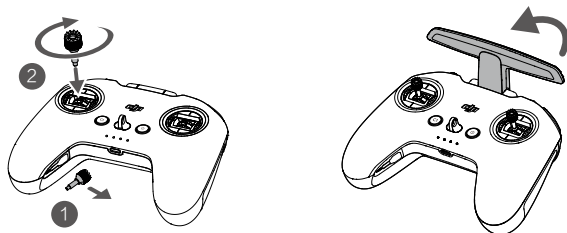

## Schema

### Drona

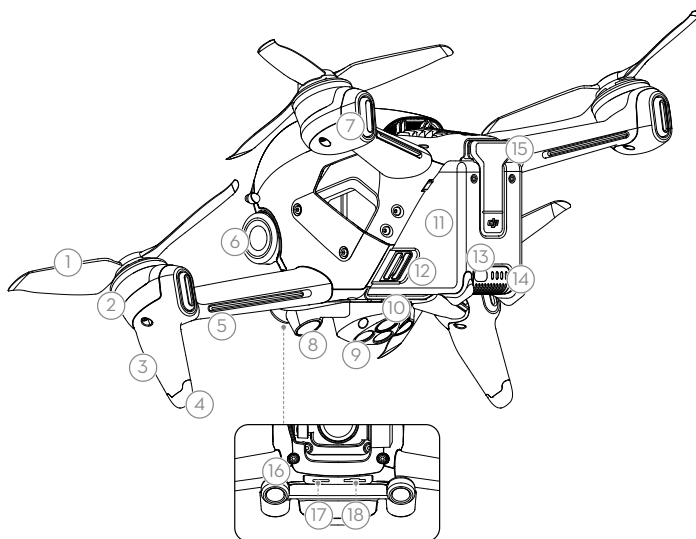

- |   |   |   |
|---|---|---|
| 1. Elicele                                | 8. Sistemul vizual pentru pantă descendentă | 14. LED-urile pentru indicarea nivelului bateriei |
| 2. Motoarele                              | 9. Sistemul de detecție infraroșu           | 15. Port de alimentare                            |
| 3. LED-ul frontal                         | 10. Lumina inferioară auxiliară             | 16. Sistemul vizual pentru direcția înainte       |
| 4. Tren de aterizare (antene încorporate) | 11. Bateria inteligentă de zbor             | 17. Portul USB-C                                  |
| 5. LED-ul pentru ansamblul brațelor       | 12. Cataramele bateriei                     | 18. Fanta cardului microSD                        |
| 6. Gimbalul și camera                     | 13. Butonul de pornire / oprire             |   |
| 7. Indicatorul de stare al dronei         |   |   |

## Ochelari

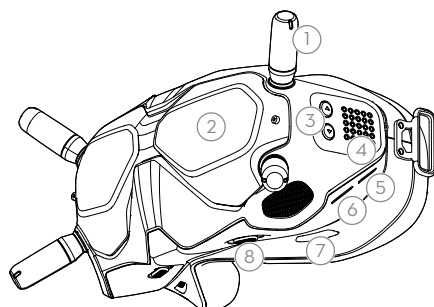

1. Antenele
2. Protecție frontală
3. Butoanele de ajustare a canalului
4. Afișajul pentru canal
5. Portul USB-C
6. Fanta cardului microSD
7. Orificiu pentru aer
8. Glisorul IPD

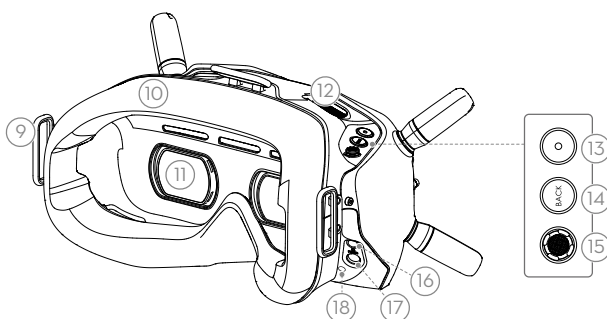

9. Atașamentul pentru bandă
10. Căptușeală din spumă
11. Obiectiv
12. Ventilație
13. Obturator/Buton de înregistrare  
Apăsați o dată pentru a face fotografii sau pentru a porni sau opri înregistrarea. Apăsați lung pentru a comuta între modul photo și video.
14. Buton Înapoi  
Apăsați pentru a reveni la meniul anterior sau pentru a ieși din modul actual.
15. Buton 5D  
Comutați butonul pentru a defila prin meniu. Apăsați butonul pentru a confirma.  
Pe ecranul principal, comutați butonul în stânga sau în dreapta pentru a ajusta luminozitatea ecranului și în sus sau în jos pentru a ajusta volumul. Apăsați butonul pentru a deschide meniul.
16. Port pentru intrările audio/audio-vizuale
17. Port de alimentare (DC5.5×2.1)
18. Buton de conectare

## Telecomanda

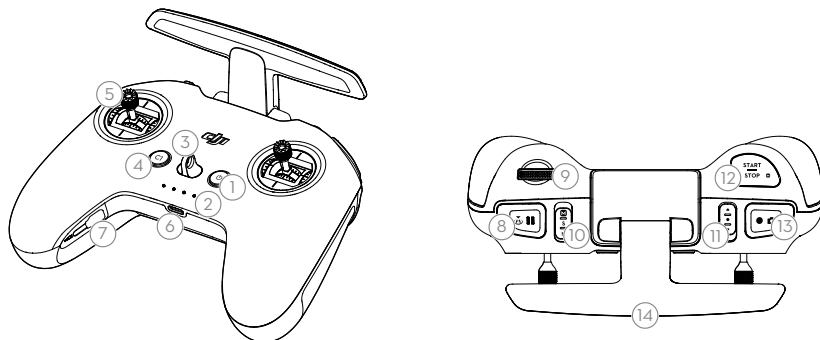

- 1. Butonul de pornire / oprire**  
Apăsăți o dată pentru a verifica nivelul actual al bateriei. Apăsăți o dată, apoi apăsați lung pentru a porni sau opri telecomanda.
- 2. LED-urile pentru indicarea nivelului bateriei**  
Afișează nivelul actual al bateriei telecomenzii.
- 3. Atașament pentru șnur**
- 4. Buton C1 (poate fi personalizat)**  
Funcția acestui buton poate fi ajustată în ochelari. În mod implicit, apăsați o dată pentru a ajusta sau a dezactiva opțiunea de virare coordonată (modul S). Apăsăți de două ori pentru a activa sau a dezactiva semnalul ESC.
- 5. Manetele de comandă**  
Sunt utilizate pentru a controla mișcările dronei. Modul pentru manetele de comandă poate fi setat în ochelari. Manetele de comandă sunt detașabile și se depozitează cu ușurință.
- 6. Portul USB-C**  
Pentru încărcarea și conectarea telecomenzii la computer.
- 7. Fanta de stocare a manetelor de comandă**  
Pentru stocarea manetelor de comandă.
- 8. Butonul Flight Pause / RTH (Întrerupere zbor / RTH)**  
Apăsăți o dată pentru ca drona să frâneze și să planeze (numai când sistemul GPS sau sistemul vizual pentru pante descendente este disponibil). Apăsăți lung butonul pentru a iniția revenirea (RTH). Drona revine la ultimul punct de plecare înregistrat. Apăsăți din nou pentru a anula revenirea (RTH).
- 9. Rotița gimbalului**  
controlează înclinația camerei.
- 10. Comutatorul pentru modul de zbor**  
Comutați între modul Normal, Sport și Manual. În mod implicit, modul manual este dezactivat și trebuie activat în ochelari.
- 11. Comutator C2 (poate fi personalizat)**  
Funcția acestui comutator poate fi ajustată în ochelari. În mod implicit, folosiți comutatorul pentru a recentera gimbalul și a-l regla în sus și în jos.



### 12. Butonul de pornire/oprire

Când utilizați modul Sport, apăsați o dată pentru a activa sau a dezactiva crucea de control.

Când utilizați modul Manual, apăsați de două ori pentru a porni sau a opri motorul.

Când utilizați modul Normal sau Sport, apăsați o dată pentru a anula revenirea cu nivel redus al bateriei când număratoarea inversă apare în ochelari.

### 13. Obturator/Buton de înregistrare

Apăsați o dată pentru a face fotografii sau pentru a porni sau opri înregistrarea. Apăsați lung pentru a comuta între modul photo și video.

### 14. Antenele

Transmite semnale wireless pentru controlul dronei.

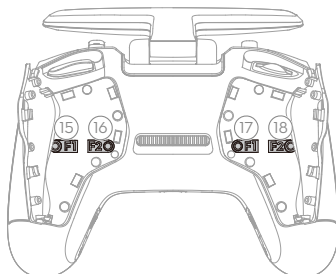

### 15. Șurub F1 pentru ajustarea rezistenței manetei drepte (pe verticală)

Strângeți șurubul în sens orar pentru a crește rezistența verticală a manetei corespunzătoare. Slăbiți șurubul pentru a reduce rezistența verticală.

### 16. Șurub F2 pentru ajustarea recentrării manetei drepte (pe verticală)

Strângeți șurubul în sens orar pentru a dezactiva recentrarea verticală a manetei corespunzătoare. Slăbiți șurubul pentru a activa recentrarea verticală.

### 17. Șurub F1 pentru ajustarea rezistenței manetei stângi (pe verticală)

Strângeți șurubul în sens orar pentru a crește rezistența verticală a manetei corespunzătoare. Slăbiți șurubul pentru a reduce rezistența verticală.

### 18. Șurub F2 pentru ajustarea recentrării manetei stângi (pe verticală)

Strângeți șurubul în sens orar pentru a dezactiva recentrarea verticală a manetei corespunzătoare. Slăbiți șurubul pentru a activa recentrarea verticală.

## Conectare

Toate dispozitivele sunt conectate înainte de expediere. Conectarea este necesară doar când utilizați un dispozitiv nou pentru prima dată. Parcurgeți pașii de mai jos pentru a conecta drona, ochelarii și telecomanda:

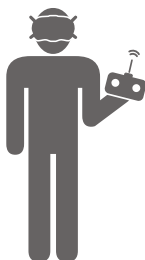

1. Porniți drona, ochelarii și telecomanda.
2. Apăsăți butonul de conectare de pe ochelari. Ochelarii vor începe să emită un semnal audio continuu.
3. Apăsăți lung butonul de pornire al dronei până când indicatorul LED-urile pentru nivelul bateriei începe să clipească succesiv.

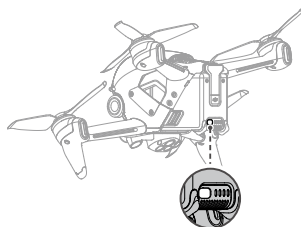
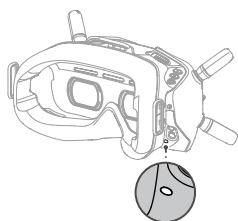

4. LED-urile pentru nivelul bateriei dronei devin constante și afișează nivelul bateriei. Ochelarii nu mai emit semnalul sonor dacă sunt conectați cu succes, iar afișajul video este normal.
5. Apăsăți lung butonul de pornire al dronei până când indicatorul LED-urile pentru nivelul bateriei începe să clipească succesiv.
6. Apăsăți lung butonul de pornire al telecomenzii până când începe să emită un semnal sonor continuu și LED-urile pentru nivelul bateriei clipească succesiv.

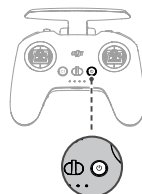
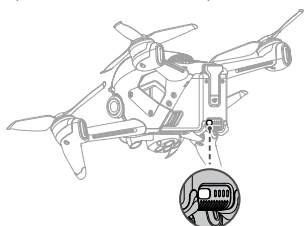

7. După conectare, telecomanda nu mai emite semnalul sonor și ambele LED-uri pentru nivelul bateriei devin constante și afișează nivelul bateriei.

---

 Asigurați-vă că ochelarii și telecomanda se află la o distanță de 0,5 m de dronă în timpul procesului de conectare.

---

 Drona trebuie să fie conectată cu ochelarii înaintea telecomenzii.

---

### Activare

DJI FPV trebuie activat înainte de prima utilizare. Asigurați-vă că toate dispozitivele sunt conectate după pornirea dronei, a ochelarilor și a telecomenzii. Conectați portul USB-C al ochelarilor la dispozitivul mobil, porniți DJI Fly și urmați instrucțiunile de activare. Este necesară o conexiune la internet pentru activare.

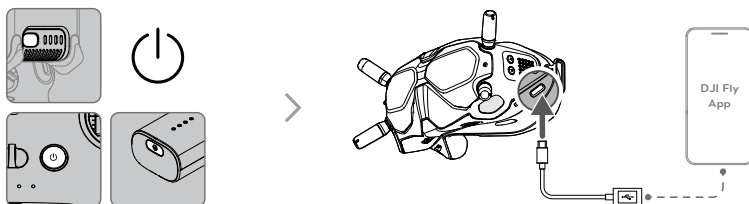

---

 Apăsați, apoi apăsați și mențineți apăsat pentru a porni sau a o opri dispozitivele.

---

# Drona

DJI FPV conține un controler de zbor, un gimbal, o cameră, un sistem de transmisie video prin legătură descendentă, un sistem de vizualizare, un sistem de propulsie și o baterie inteligentă de zbor.

## Modurile de zbor

DJI FPV are trei moduri de zbor, plus un al patrulea mod de zbor, pe care drona îl utilizează în anumite condiții. Modurile de zbor vor fi schimbate prin comutatorul pentru modurile de zbor de pe telecomandă.

**Modul Normal:** Drona utilizează un sistem GPS, sisteme vizuale pentru direcția înainte și pentru pante descendente și un sistem de detecție infraroșu pentru a-și depista locația și a se stabili. Când semnalul GPS este puternic, drona îl va folosi pentru a-și depista locația, iar când condițiile de iluminare sunt rezonabile, va folosi sistemul vizual pentru pante descendente pentru a-și depista locația și a se stabili. Când este activat sistemul vizual pentru pante descendente și condițiile de iluminare sunt rezonabile, unghiul pentru altitudinea maximă de zbor este de 25°, iar viteza maximă de zbor este de 15 m/s.

**Modul Sport:** Drona utilizează sistemul GPS și sistemul vizual pentru pante descendente pentru poziționare. În modul Sport, reacțiile dronei sunt optimizate pentru agilitate și viteză, ceea ce face ca mișcările manetelor de comandă să fie mult mai receptivă. Viteza maximă de zbor este de 27 m/s, viteza maximă de urcare este de 15 m/s și viteza maximă de coborâre este de 10 m/s.

**Modul Manual:** modul FPV clasic de control al dronei cu cel mai mare grad de manevrabilitate, care poate fi utilizat pentru curse și pentru zborul în modul freestyle. În modul Manual, toate funcțiile de asistență pentru zbor, cum ar fi stabilizarea automată, sunt dezactivate și sunt necesare aptitudini foarte bune de control. Maneta de accelerație poate fi ajustată în acest mod.

În modul Normal sau Sport, când sistemul vizual pentru pante descendente nu este disponibil sau este dezactivat și când semnalul GPS este slab sau busola întâmpină interferențe, drona nu-și poate stabili poziția și nu poate frâna automat, ceea ce crește riscul de apariție a unor potențiale pericole pentru zbor. În astfel de condiții, drona ar putea fi afectată mai ușor de împrejurimile sale. Factorii de mediu, cum ar fi vântul, pot duce la deplasarea pe orizontală, ceea ce poate prezenta pericole, în special în cazul zborurilor în spații închise.



- Când utilizați modul Manual, mișcați maneta pentru telecomandă pentru a controla direct accelerația și altitudinea dronei. Drona nu are funcții de asistență pentru zbor, cum ar fi stabilizarea automată, și poate să ajungă la orice altitudine. Doar piloții experimentați trebuie să folosească modul Manual. Utilizarea necorespunzătoare în acest mod reprezintă un risc de siguranță și poate duce la prăbușirea dronei.
- În mod implicit, modul Manual este dezactivat. Asigurați-vă că ați setat comutatorul la modul Manual în ochelari înainte de a comuta la modul Manual. Drona va rămâne în modul Normal sau Sport dacă comutatorul nu este setat la modul Manual în ochelari. Accesați „Settings” (Setări), „Control”, „Remote Control” (Telecomandă), „Button Customization” (Personalizare buton) și apoi setați „Custom Mode” (Mod personalizat) la „Manual Mode” (Mod Manual).
- Înainte de a utiliza modul Manual, vă recomandăm să ajustați șurubul din partea din spate a manetei de accelerație, astfel încât maneta să nu se recentreze și să practicați zborul în acest mod folosind DJI Virtual Flight.
- Când utilizați modul Manual pentru prima dată, altitudinea maximă a dronei va fi limitată. După ce vă familiarizați cu zborul în modul Manual, restricția privind altitudinea poate fi dezactivată din ochelari. Accesați „Settings” (Setări), „Control”, „Remote Control” (Telecomandă), „RC Exp” (Gain și exponențială) și apoi „M Mode Attitude Limit” (Limită altitudine mod M).
- Viteza maximă și distanța de frânare ale dronei se măresc semnificativ în modul Sport. În condiții meteo fără vânt, este necesară o distanță minimă de frânare de 30 m.
- Viteza de coborâre se mărește semnificativ în modul Sport. În condiții meteo fără vânt, este necesară o distanță minimă de frânare de 10 m.
- Capacitatea de reacție a dronei crește semnificativ în modul Sport, ceea ce înseamnă că o mișcare mică a manetei de comandă de pe telecomandă va duce la parcurgerea unei distanțe mari de către dronă. Asigurați-vă că mențineți un spațiu corespunzător pentru manevre în timpul zborului.

## Indicatorul de stare al dronei

DJI FPV are un LED frontal, un LED pentru ansamblul brațelor și un indicator de stare al dronei.

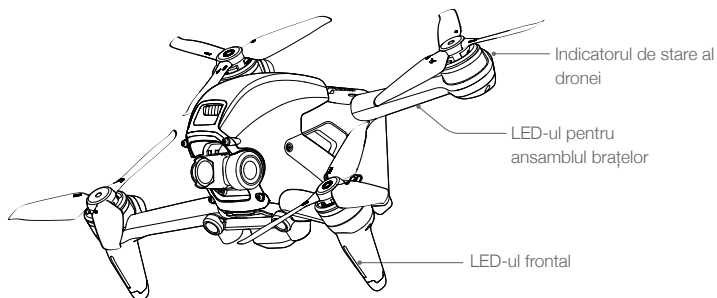

LED-ul frontal arată orientarea dronei, iar LED-ul pentru ansamblul brațelor are rol decorativ. LED-urile sunt de culoare albastru constant când drona este pornită. Culoarele și metodele de iluminare ale LED-ului frontal și ale LED-ului pentru ansamblul brațelor pot fi personalizate în ochelari.

Indicatorii de stare ai dronei afișează starea sistemului de control al zborului dronei. Consultați tabelul de mai jos pentru mai multe informații despre indicatorul de stare al dronei.

### Modurile indicatorului de stare al dronei

#### Moduri normale



	Clipsește alternativ roșu, galben și verde	Pornită și efectuează teste de autodiagnosticare
	Clipsește încet violet	Se încălzește
	Clipsește încet verde	GPS activat
	Clipsește de două ori verde în mod repetat	Sistemele vizuale pentru direcția înainte și pentru pante descendente sunt activate
	Clipsește încet galben	Sistemul GPS și sistemele vizuale pentru direcția înainte și pentru pante descendente sunt activate
	Clipsește rapid verde	Frânare

#### Moduri de avertizare

	Clipsește rapid galben	Semnalul telecomenzii s-a pierdut
	Clipsește roșu încet	Nivel scăzut al bateriei
	Clipsește rapid roșu	Nivel extrem de scăzut al bateriei
	Clipsește roșu	Eroare IMU
	Roșu constant	Eroare gravă
	Clipsește alternativ roșu și galben	Este necesară calibrarea busolei

## Revenire la punctul de plecare

Funcția de revenire (RTH) aduce drona la ultimul punct de plecare înregistrat și aterizează când semnalul GPS este puternic. Există trei tipuri de revenire (RTH): Revenirea inteligentă (Smart RTH), revenirea cu nivel redus al bateriei (Low Battery RTH) și revenirea cu mecanism de siguranță (Failsafe RTH). În cazul în care drona a înregistrat cu succes punctul de plecare și semnalul GPS este puternic, funcția de revenire (RTH) va fi declanșată când este inițiată revenirea inteligentă, când nivelul bateriei dronei este scăzut sau când semnalul dintre telecomandă și dronă s-a pierdut. Funcția de revenire (RTH) va fi declanșată și în alte situații neobișnuite, cum ar fi dacă există o pierdere a semnalului de transmisie video.

 GPS	Descriere
Punctul de plecare 	Punctul de plecare implicit este prima locație în care drona a primit un semnal GPS puternic sau moderat (când pictograma este albă). Indicatorul de stare al dronei clipește rapid verde și apare o solicitare în ochelari pentru a confirma punctul de plecare care a fost înregistrat.

### Revenire inteligentă

Dacă semnalul GPS este rezonabil, revenirea inteligentă poate fi utilizată pentru a aduce drona înapoi la punctul de plecare. Revenirea inteligentă se inițiază prin apăsarea lungă a butonului RTH de pe telecomandă. Dezactivați modul de revenire inteligentă prin apăsarea butonului RTH.

### Revenire cu nivel redus al bateriei

Când nivelul bateriei inteligente este prea scăzut și nu există suficientă energie pentru a reveni la punctul de plecare, aterizați drona cât mai repede. În caz contrar, drona va cădea când va rămâne fără baterie, ceea ce va duce la deteriorarea acesteia sau la alte pericole potențiale.

Pentru a evita apariția unor pericole inutile din cauza energiei insuficiente, DJI FPV va stabili în mod inteligent dacă nivelul actual al bateriei este suficient pentru a reveni la punctul de plecare pe baza locației actuale. Modul de revenire cu nivel redus al bateriei este activat când bateria inteligentă de zbor este consumată atât de mult încât revenirea în siguranță a dronei ar putea fi afectată.

Revenirea poate fi anulată apăsând butonul RTH de pe telecomandă. Dacă revenirea este anulată, iar apoi apare un avertisment privind nivelul redus al bateriei, bateria inteligentă de zbor poate să nu aibă suficientă putere pentru ca drona să aterizeze în siguranță, ceea ce ar putea duce la prăbușirea sau pierderea dronei.

Drona va ateriza automat dacă nivelul actual al bateriei poate oferi suficientă energie dronei pentru a coborî de la altitudinea sa actuală. Coborârea automată nu poate fi anulată, dar telecomanda poate fi utilizată pentru a modifica direcția dronei în timpul procesului de aterizare.

### Revenire cu mecanism de siguranță

Dacă punctul de plecare a fost înregistrat cu succes și busola funcționează corespunzător, modul de revenire cu mecanism de siguranță se activează automat după ce semnalul telecomenzii rămâne pierdut mai mult de 3,5 secunde.

Drona va zbura invers pe o distanță de 50 m pe traseul său inițial de zbor și apoi va intra în modul de revenire în linie dreaptă. Drona intră în modul de revenire în linie dreaptă dacă semnalul telecomenzii este restabilit în timpul revenirii în siguranță.

Răspunsul dronei la pierderea semnalului wireless poate fi schimbat în ochelari. Drona nu va executa revenirea (RTH) în siguranță dacă a fost selectată aterizarea sau planarea în setări.

### Alte scenarii de Revenire (RTH)

Va apărea o solicitare în ochelari și revenirea (RTH) va fi inițializată dacă semnalul video de descărcare este pierdut în timpul zborului, când telecomanda încă poate fi utilizată pentru a controla mișcările dronei.

### Revenire (în linie dreaptă)

1. Punctul de plecare este înregistrat.
2. Revenirea inteligentă este declanșată.
3. Dacă drona se află la o distanță mai mică de 5 m de punctul de plecare când începe revenirea, aceasta aterizează imediat.

Dacă drona se află la o distanță mai mare de 5 m și mai mică de 50 m de punctul de plecare când începe revenirea (RTH), aceasta va reveni la punctul de plecare la altitudinea actuală într-un zbor orizontal, la o viteză maximă de 3 m/s.

Dacă drona se află la o distanță mai mare de 50 m de punctul de plecare când începe revenirea (RTH), aceasta va urca la altitudinea de revenire și va reveni la punctul de plecare la o viteză de 13,5 m/s. Drona zboară către punctul de plecare la altitudinea actuală dacă altitudinea de revenire este mai mică decât altitudinea actuală.

4. După ce a ajuns la punctul de plecare, drona aterizează și motoarele se opresc.

### Evitarea obstacolelor în timpul revenirii

1. Drona frânează când detectează un obstacol în față și urcă la o distanță sigură. După ce urcă încă 5 m, drona va continua să zboare înainte.
2. Drona frânează când detectează un obstacol în partea inferioară și urcă până nu mai detectează niciun obstacol înainte de a zbura înainte.



- În timpul revenirii, drona nu poate detecta obstacolele din părțile laterale, din spate sau din partea de sus.
  - Drona nu poate evita obstacole în timpul revenirii dacă sistemele vizuale pentru direcția înainte și pentru pante descendente sunt indisponibile.
  - Drona nu poate reveni la punctul de plecare dacă semnalul GPS este slab sau indisponibil. Dacă semnalul GPS devine slab sau indisponibil după ce revenirea este activată, drona va plana pentru o perioadă înainte de a ateriza.
  - Înainte de fiecare zbor, este important să accesați „Settings” (Setări) și apoi „Safety” (Siguranță) în ochelari și să setați o altitudine corespunzătoare de revenire.
  - În timpul revenirii, dacă drona zboară pe direcția înainte și semnalul telecomenzii este corespunzător, telecomanda poate fi folosită pentru a controla viteza dronei, dar nu pentru a controla orientarea sau direcția de zbor spre stânga sau dreapta. Orientarea și poziția orizontală a dronei pot fi controlate când aceasta coboară. Când drona urcă sau zboară pe direcția înainte, apăsați complet maneta de comandă în direcția opusă pentru a dezactiva revenirea.
  - Zonele GEO vor afecta revenirea. Drona va plana dacă zboară într-o zonă GEO în timpul revenirii.
  - Este posibil ca drona să nu poată reveni la punctul de plecare când viteza vântului este prea mare. Zburați cu atenție.
- 

### Protecția la aterizare

Protecția la aterizare se va activa în timpul revenirii inteligente.

1. În timpul protecției la aterizare, drona va detecta automat și va ateriza cu atenție pe un teren adecvat.
  2. Dacă solul se dovedește a fi neadecvat pentru aterizare, drona va plana și va aștepta confirmarea pilotului.
  3. Dacă protecția la aterizare nu funcționează, ochelarii vor afișa o solicitare de aterizare când drona coboară sub 0,3 m. Trageți în jos maneta de accelerație pentru a ateriza.
- 



Sistemele vizuale sunt dezactivate în timpul aterizării. Asigurați-vă că aterizați drona cu atenție.

---

### Precision Landing (Aterizare cu precizie)

Drona scanează și încearcă în mod automat să găsească caracteristicile adecvate ale terenului în timpul revenirii. Drona va ateriza când terenul corespunde cu terenul punctului de plecare. În cazul în care terenul nu corespunde, va apărea o notificare în ochelari.



- Protecția la aterizare este activată în timpul modului de aterizare cu precizie.
- Executarea aterizării cu precizie se supune condițiilor de mai jos:
  - a) Punctul de plecare trebuie să fie înregistrat la decolare și nu trebuie să se modifice pe parcursul zborului. În caz contrar, drona nu va avea nicio înregistrare a caracteristicilor terenului punctului de plecare.
  - b) La decolare, drona trebuie să urce vertical la cel puțin 7 m înainte de a se deplasa pe orizontală.
  - c) Caracteristicile terenului punctului de plecare trebuie să rămână, în mare parte, neschimbate după ce sunt înregistrate.
  - d) Caracteristicile terenului punctului de plecare trebuie să fie suficient de distinctive.
  - e) Iluminarea nu trebuie să fie prea intensă sau prea întunecată.
- Sunt disponibile următoarele acțiuni în timpul aterizării cu precizie:
  - a) Trageți în jos maneta de accelerație pentru a accelera aterizarea.
  - b) Trageți în sus maneta de accelerație sau mișcați cealaltă manetă de comandă pentru a opri aterizarea cu precizie. Protecția la aterizare rămâne activă în timp ce drona coboară pe verticală.

### Sisteme vizuale și sisteme de detecție infraroșu

Drona DJI FPV include atât un sistem de detecție infraroșu, cât și sisteme vizuale pentru direcția înainte și pentru pante descendente.

Sistemele vizuale pentru direcția înainte și pante descendente sunt formate din două camere, iar sistemul de detecție infraroșu este format din două module 3D cu infraroșu.

Sistemul vizual pentru pante descendente și sistemul de detecție infraroșu ajută drona să-și mențină poziția actuală, să planeze cu o precizie mai mare și să zboare în interior sau în alte medii unde semnalul GPS nu este disponibil. În plus, lumina inferioară auxiliară, localizată în partea inferioară a dronei, îmbunătățește vizibilitatea sistemului vizual pentru pante descendente în condiții slabe de iluminare.

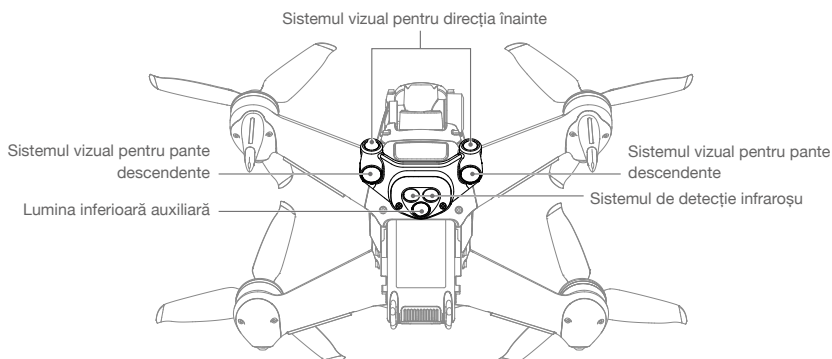



## Raza de detectare

### Sistemul vizual pentru direcția înainte

Sistemul vizual pentru direcția înainte are o rază de detectare de 0,5 – 18 m, un câmp vizual orizontal de 56° și un câmp vizual vertical de 71°.

### Sistemul vizual pentru pante descendente

Sistemul vizual pentru pante descendente funcționează cel mai bine când drona se află la o altitudine cuprinsă între 0,5 și 15 m, iar raza sa de acțiune este cuprinsă între 0,5 și 30 m. Câmpul vizual pentru direcția înainte și înapoi este de 106°, iar pentru stânga și dreapta este de 90°.

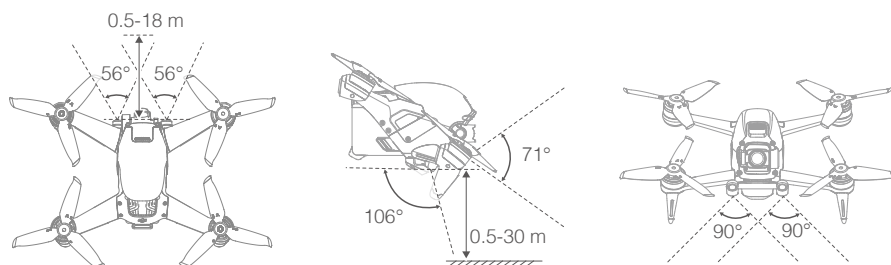

## Calibrarea camerelor sistemului vizual

### Calibrare automată

Camerele sistemului vizual instalate pe dronă sunt calibrate înainte de expediție. Dacă este detectată orice anomalie la camera sistemului vizual, drona se va calibra automat și va apărea o notificare în ochelari. Nu mai este necesară nicio acțiune pentru a rezolva problema.

### Calibrare avansată

Dacă anomalia persistă după calibrarea automată, va apărea o notificare în ochelari care vă anunță că este necesară calibrarea avansată. Calibrarea avansată poate fi efectuată doar folosind DJI Assistant 2 (seria DJI FPV). Urmăți pașii de mai jos pentru a calibra camerele sistemului vizual pentru direcția înainte și apoi repetați pașii pentru a calibra celelalte camere ale sistemului vizual.



1

Îndreptați drona către ecran.

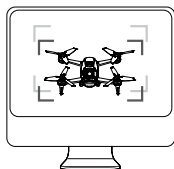

2

Aliniați chenarele.



3

Răsuciți și înclinați drona.

### Utilizarea sistemelor vizuale

Sistemul vizual pentru pante descendente este disponibil dacă suprafața are o structură clară și este iluminată suficient. Sistemul vizual pentru pante descendente funcționează cel mai bine când drona se află la o altitudine cuprinsă între 0,5 și 15 m. Dacă altitudinea dronei este mai mare de 15 m, sistemul vizual poate fi afectat. Este necesară o atenție deosebită.

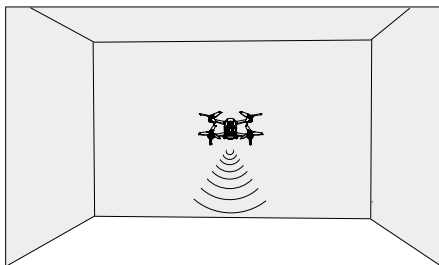

### Urmați pașii de mai jos pentru a utiliza sistemul vizual pentru pante descendente.

1. Asigurați-vă că drona este în modul Normal. Porniți drona.
2. Drona planează după decolare. Indicatorul de stare al dronei de pe ansamblul brațului din spate clipește verde de două ori pentru a indica că sistemul vizual pentru pante descendente funcționează.

Dacă drona este în modul Normal, iar funcția Obstacle Slowing (Încetinirea în caz de obstacole) este activată în ochelari, sistemele vizuale pentru direcția înainte și înapoi se vor activa automat la pornirea dronei. Sistemul vizual pentru direcția înainte permite dronei să încetinească când este detectat un obstacol. Sistemul vizual pentru direcția înainte funcționează cel mai bine în medii în care există lumină adecvată și obstacolele sunt marcate sau nuanțate în mod clar. Din cauza inerției, utilizatorii trebuie să controleze drona pentru a frâna pe o distanță rezonabilă.



- Observați cu atenție mediul de zbor. Sistemele vizuale pentru direcția înainte și pante descendente și sistemul de detecție infraroșu funcționează în anumite condiții și nu pot înlocui comenzile și discernământul uman. În timpul zborului, observați cu atenție mediul înconjurător și avertismentele din ochelari. Aveți grijă și mențineți în permanență controlul dronei.
- Drona are o altitudine maximă de planare de 30 m când sistemul vizual este folosit într-un mediu deschis și plat. Cel mai bun interval pentru altitudinea de poziționare a sistemului vizual este cuprins între 0,5 și 15 m. Dacă zburăți la altitudini care depășesc acest interval, este posibil ca performanța poziționării vizuale să scadă. Zburăți cu atenție.
- Lumina inferioară auxiliară poate fi setată în ochelari la „On” (Activată), „Off” (Dezactivată) sau „Auto” (Automată). În modul Auto, lumina inferioară auxiliară este activată automat când nu este suficientă lumină ambientală. Performanța poziționării vizuale va fi influențată negativ în această perioadă. Aveți grijă când zburăți dacă semnalul GPS este slab.
- Este posibil ca sistemul vizual pentru pante descendente să nu funcționeze corespunzător când drona zboară deasupra unei zone cu apă. Prin urmare, este posibil ca drona să nu poată evita apa aflată sub aceasta la aterizare. Vă recomandăm să păstrați în permanență controlul asupra zborului, să luați hotărâri raționale în funcție de mediul înconjurător și să evitați să vă bazați pe sistemul vizual pentru pante descendente.
- Rețineți că este posibil ca sistemele vizuale pentru direcția înainte și pentru pante descendente să nu funcționeze corect când drona zboară prea repede.
- Sistemul vizual pentru pante descendente nu poate funcționa corespunzător deasupra suprafețelor care nu au variații clare ale modelului sau deasupra suprafețelor care nu sunt iluminate corespunzător. Sistemul vizual pentru pante descendente nu poate funcționa corespunzător în niciuna dintre situațiile de mai jos. Utilizați drona cu atenție.
  - a) Zborul deasupra suprafețelor monocrome (de ex., negru, alb, verde).
  - b) Zborul deasupra suprafețelor foarte reflectorizante.
  - c) Zborul deasupra apei sau suprafețelor transparente.
  - d) Zborul deasupra suprafețelor sau obiectelor aflate în mișcare.



- e) Zborul într-o zonă în care lumina se modifică frecvent sau drastic.
  - f) Zborul deasupra suprafețelor extrem de întunecate (< 10 lux) sau extrem de strălucitoare (> 40.000 lux).
  - g) Zborul deasupra suprafețelor care reflectă sau absorb unde infraroșii (de ex., oglinzile).
  - h) Zborul deasupra suprafețelor fără modele sau structură clară (de ex., stâlpi de linie electrică).
  - i) Zborul deasupra suprafețelor cu modele sau structuri identice și repetitive (de ex., plăci cu același design).
  - j) Zborul deasupra obstacolelor cu suprafețe mici (de ex., ramuri de copaci).
- Mențineți în permanență senzorii curați. NU interveniți asupra senzorilor. NU utilizați drona în medii cu niveluri crescute de praf sau umiditate. NU obstrucționați sistemul de detecție infraroșu.
  - Camera trebuie calibrată dacă drona a fost expusă unei coliziuni. Calibrați camerele dacă primiți o notificare în ochelari care vă solicită acest lucru.
  - NU efectuați zboruri în zile ploioase, încețoșate sau dacă nu aveți un câmp vizual clar.
  - Înainte de fiecare decolare, verificați următoarele:
    - a) Asigurați-vă că nu există etichete sau orice alte obstrucții deasupra sistemului de detecție infraroșu sau a sistemelor vizuale.
    - b) Dacă există murdărie, praf sau apă în sistemul de detecție infraroșu sau în sistemele vizuale, curățați cu o cârpă moale. NU utilizați soluții de curățat care conțin alcool.
    - c) Contactați serviciul de asistență DJI dacă există vreo deteriorare a geamului sistemului de detecție infraroșu sau a sistemelor vizuale.

## Înregistratorul de zbor

Datele de zbor, inclusiv telemetria zborului, informațiile despre starea dronei și alți parametri, sunt salvate automat pe înregistratorul intern de date al dronei. Datele pot fi accesate folosind DJI Assistant 2 (seria DJI FPV).

## Elicele

Există două tipuri de elice DJI FPV cu lansare rapidă, care sunt proiectate pentru a se învârti în diferite direcții. Marcatorii sunt utilizați pentru a indica ce elice trebuie atașată la fiecare motor. Asigurați-vă că potriviți elicea și motorul conform instrucțiunilor.

Elicele	Cu marcaje	Fără marcaje
Ilustrație		
Poziția de montare	Atașați la motoarele cu marcaje	Atașați la motoarele fără marcaje

## Atașarea elicelor

Atașați elicele cu marcaje la motoarele cu marcaje, iar elicele nemarcate la motoarele fără marcaje. Țineți motorul, apăsați pe elice și rotiți-o în direcția marcată pe aceasta până când se fixează.

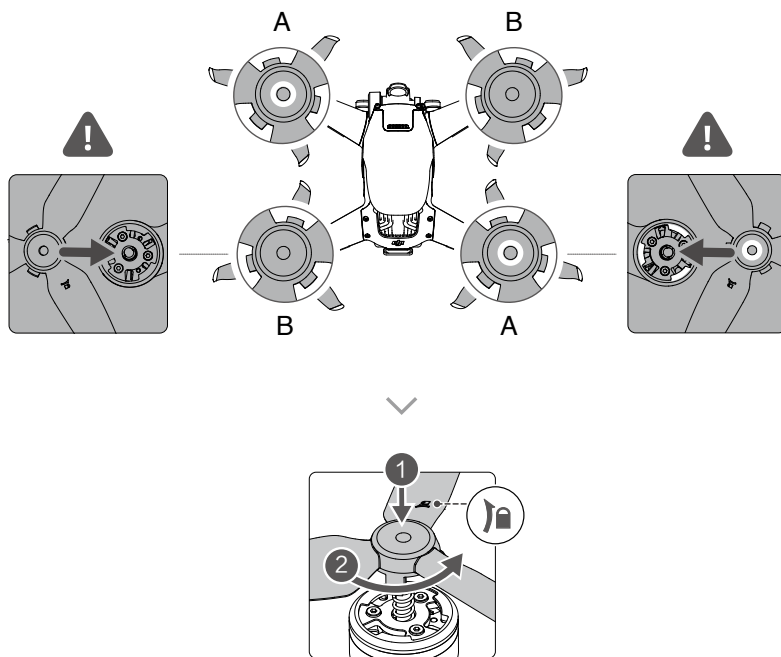

## Detașarea elicelor

Țineți motorul, apăsați pe elice și rotiți-o în direcția opusă, spre direcția marcată pe elice, până când se fixează.



- Lamelele elicei sunt ascuțite. Procedați cu grijă.
- Utilizați numai elicele DJI oficiale. NU amestecați tipurile de elice.
- Achiziționați elicele separat dacă este cazul.
- Asigurați-vă că elicele sunt atașate corespunzător înainte de fiecare zbor
- Asigurați-vă că toate elicele sunt în stare bună înainte de fiecare zbor. NU utilizați nicio elice învechită, ciobită sau defectă.
- Mențineți distanța față de elicele rotative și motoare, pentru a evita accidente.
- Îndepărtați elicele când depozitați drona. NU strângeți sau îndoiți elicele când sunt transportate sau depozitate.
- Asigurați-vă că motoarele sunt montate în siguranță și se rotesc fără probleme. Aterizați imediat drona dacă un motor este blocat și nu se poate roti liber.
- NU încercați să modificați structura motoarelor.
- NU atingeți sau permiteți ca mâinile sau corpul să intre în contact cu motoarele după zbor, întrucât acestea pot fi fierbinți.
- NU blocați orificiile de ventilație ale motoarelor sau componentele dronei.
- Asigurați-vă că, la pornire, controlerul de viteză electronic (ESC) emite un sunet normal.

### Bateria inteligentă de zbor

Bateria inteligentă de zbor FPV este o baterie de 22,2 V, 2000 mAh cu funcție inteligentă de încărcare și descărcare.

#### Funcțiile bateriei

1. Afișarea nivelului bateriei: LED-urile pentru indicarea nivelului bateriei afișează nivelul actual al bateriei.
2. Funcția de descărcare automată: pentru a evita umflarea, bateria se descarcă automat la un procent de aproximativ 97% din nivelul bateriei când este inactivă timp de o zi și se descarcă automat la un procent de aproximativ 60% din nivelul bateriei când este inactivă timp de cinci zile. Este normal să simțiți o căldură moderată emisă de la baterie când aceasta se descarcă.
3. Încărcare echilibrată: tensiunile elementelor bateriei sunt echilibrate în mod automat în timpul încărcării.
4. Protecția la supraîncărcare: bateria oprește automat încărcarea după ce este încărcată complet.
5. Detectarea temperaturii: pentru a preveni deteriorarea, bateria se încarcă numai când temperatura este cuprinsă între 5 °C și 40 °C (41 °F și 104 °F). Încărcarea se oprește automat dacă temperatura bateriei depășește 50 °C (122 °F) în timpul procesului de încărcare.
6. Protecția la supracurent: bateria oprește încărcarea dacă se detectează un surplus de curent.
7. Protecția la supradescărcare: descărcarea se oprește automat pentru a preveni o descărcare în exces când bateria nu este folosită pentru zbor. Protecția împotriva supra-descărcării nu este activată când bateria este folosită pentru zbor.
8. Protecția la scurtcircuit: sursa de alimentare este oprită automat dacă este detectat un scurtcircuit.
9. Protecția împotriva deteriorării elementelor bateriei: ochelarii afișează un avertisment când este detectat un element deteriorat al bateriei.
10. Modul de repaus: bateria se oprește după 20 de minute de inactivitate pentru a economisi energie. Dacă nivelul bateriei este mai mic de 10%, bateria intră în modul de repaus pentru a preveni supra-descărcarea după ce a fost inactiv timp de șase ore. În modul de repaus, indicatorii nivelului bateriei nu clipească. Încărcați bateria pentru a ieși din modul de repaus.
11. Comunicarea: informații despre tensiunea, capacitatea și curentul bateriei sunt transmise către dronă.

 Consultați mențiunile legale și orientările privind siguranța DJI FPV și etichetele de pe baterie înainte de utilizare. Utilizatorii își asumă responsabilitatea deplină pentru toate încălcările cerințelor privind siguranța indicate pe etichetă.

#### Utilizarea bateriei

##### Verificarea nivelului bateriei

Apăsăți o dată butonul de alimentare pentru a verifica nivelul bateriei.

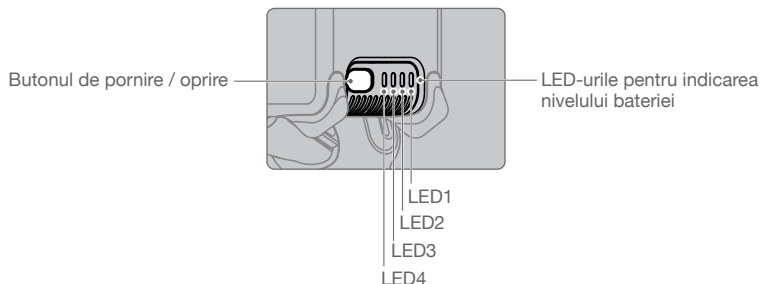

































 LED-urile pentru nivelul bateriei afișează nivelul de energie al bateriei de zbor în timpul încărcării și descărcării. Stările LED-urilor sunt definite după cum urmează:

 LED-ul este aprins.

 LED-ul clipește.

 LED-ul este stins.

LED1	LED2	LED3	LED4	Nivelul bateriei
				Nivelul bateriei > 88%
				75% < Nivelul bateriei ≤ 88%
				63% < Nivelul bateriei ≤ 75%
				50% < Nivelul bateriei ≤ 63%
				38% < Nivelul bateriei ≤ 50%
				25% < Nivelul bateriei ≤ 38%
				13% < Nivelul bateriei ≤ 25%
				0% < Nivelul bateriei ≤ 13%

## Pornirea / oprirea

Apăsați o dată butonul de alimentare și apoi apăsați-l lung timp de două secunde pentru a porni sau opri bateria. LED-urile pentru indicarea nivelului bateriei afișează nivelul bateriei când drona este pornită.

## Notificare privind temperatura scăzută

- Capacitatea bateriei este redusă semnificativ când drona zboară în medii cu temperatură redusă cuprinsă între -10 °C și 5 °C (14 °F și 41 °F). Vă recomandăm să planați drona pentru o perioadă pentru a încălzi bateria. Asigurați-vă că încărcați complet bateria înainte de decolare.
- Bateriile nu pot fi utilizate în medii cu temperaturi extrem de scăzute, mai mici decât -10 °C (14 °F).
- Când drona se află în medii cu temperatura scăzută, încheiați zborul imediat ce ochelarii afișează un avertisment privind o tensiune joasă a nivelului bateriei.
- Pentru a asigura o performanță optimă a bateriei, mențineți temperatura bateriei peste 20 °C (68 °F).
- Capacitatea redusă a bateriei în medii cu temperatură joasă scade performanța de rezistență a dronei la viteza vântului. Zburați cu atenție.
- Aționați cu precauție suplimentară atunci când zburați deasupra nivelului mării.

 În medii reci, introduceți bateria în compartimentul bateriei și porniți drona pentru a se încălzi înainte de decolare.

## Încărcarea bateriei

Utilizați încărcătorul DJI furnizate pentru a încărca complet bateria inteligentă de zbor înainte de fiecare zbor.

- Conectați adaptorul de alimentare c.a. la o sursă de alimentare c.a. (100-240 V, 50/60 Hz).
- Atașați bateria inteligentă de zbor la adaptorul de alimentare c.a. utilizând cablul de încărcare al bateriei, când bateria este oprită.

- LED-urile pentru indicarea nivelului bateriei afișează nivelul actual al bateriei în timpul încărcării.
- Bateria inteligentă de zbor este încărcată complet când toate LED-urile de indicare a nivelului bateriei sunt stinse. Scoateți încărcătorul când bateria este încărcată complet.

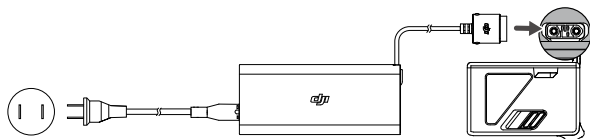

- Încărcarea durează aproximativ 50 de minute.
- Vă recomandăm să descărcați bateriile inteligente de zbor până la 30% sau un procent mai mic. Puteți să faceți acest lucru zburând drona în spații exterioare până când nivelul bateriei este mai mic de 30%.

- NU încărcăți bateria inteligentă de zbor imediat după zbor, întrucât temperatura poate fi prea ridicată. Așteptați până ajunge la temperatura camerei înainte de a o încărca din nou.
- Încărcătorul oprește încărcarea bateriei dacă temperatura elementelor bateriei nu se află în intervalul de funcționare cuprins între 5 °C și 40 °C (41 °F și 104 °F). Intervalul ideal al temperaturii de încărcare este cuprins între 22 °C și 28 °C (71,6 °F și 82,4 °F).
- Stația de încărcare a bateriei (nu este inclus) poate încărca până la trei baterii. Accesați magazinul online DJI pentru mai multe informații despre stația de încărcare a bateriei.
- Încărcați complet bateria cel puțin o dată la trei luni pentru a menține bateria în stare bună.
- DJI nu își asumă nicio responsabilitate pentru deteriorările provocate de încărcătoare terțe.

Tabelul de mai jos afișează nivelul bateriei în timpul încărcării.

LED1	LED2	LED3	LED4	Nivelul bateriei
☀	☀	○	○	0% < Nivelul bateriei ≤ 50%
☀	☀	☀	○	50% < Nivelul bateriei ≤ 75%
☀	☀	☀	☀	75% < Nivelul bateriei < 100%
○	○	○	○	Încărcată complet

## Mecanisme de protecție a bateriei

LED-urile pentru nivelul bateriei pot afișa notificări privind protecția bateriei, declanșate de condiții neobișnuite de încărcare.

Mecanisme de protecție a bateriei					
LED1	LED2	LED3	LED4	Model care clipește	Stare
○	☀	○	○	LED2 clipește de două ori pe secundă	Supracurent detectat
○	☀	○	○	LED2 clipește de trei ori pe secundă	Funcționare neobișnuită a comunicațiilor interne
○	○	☀	○	LED3 clipește de două ori pe secundă	Supraîncărcare detectată
○	○	☀	○	LED3 clipește de trei ori pe secundă	Încărcător cu supratensiune detectat
○	○	○	☀	LED4 clipește de două ori pe secundă	Temperatura de încărcare este prea scăzută
○	○	○	☀	LED4 clipește de trei ori pe secundă	Temperatura de încărcare este prea ridicată

Dacă oricare dintre mecanismele de protecție a bateriei sunt activate, deconectați încărcătorul și apoi conectați-l din nou pentru a relua încărcarea. Dacă temperatura de încărcare este neobișnuită, așteptați ca aceasta să revină la normal, iar bateria își va relua automat încărcarea, fără a fi necesară scoaterea și reintroducerea încărcătorului.

### Introducerea/Eliminarea bateriei

Introduceți bateria inteligentă de zbor în dronă înainte de utilizare. Introduceți bateria inteligentă de zbor în compartimentul pentru baterie al dronei. Asigurați-vă că este montată în siguranță și că sunt fixate cataramele bateriei înainte de a o conecta la portul de alimentare.

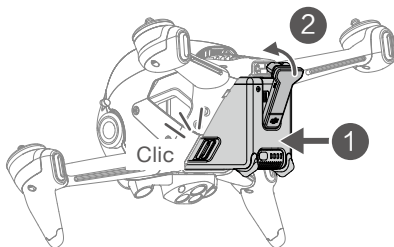

Deconectați cablul de alimentare, apăsați cataramele bateriei pe ambele părți ale bateriei inteligente de zbor și îndepărtați-le din compartiment.

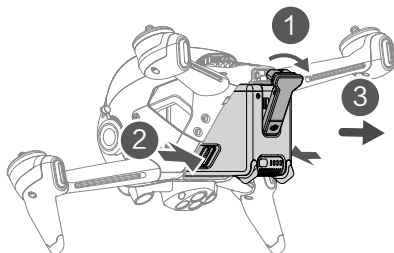

- NU scoateți bateria când drona pornește.
- Asigurați-vă că bateria este fixată bine.

### Întreținere

Aduceți drona la punctul de plecare sau efectuați aterizarea, dacă apare o solicitare în ochelari care vă anunță că bateria inteligentă de zbor necesită întreținere.

1. Încărcați complet bateria.
2. Nu introduceți bateria timp de 24 de ore.
3. Introduceți bateria în dronă și planați la o altitudine de până la 2 m după decolare. Când bateria ajunge la 20%, aterizați, opriți drona și scoateți bateria.
4. Nu introduceți bateria timp de 6 ore.
5. Întreținerea ar trebui să fie acum finalizată, iar bateria va putea fi utilizată. Repetați pașii de mai sus, dacă solicitarea de întreținere continuă să apară în ochelari.



## Gimbalul și camera

### Prezentarea gimbalului

Gimbalul dronei DJI FPV stabilizează camera, iar utilizatorii pot realiza imagini și videoclipuri clare și stabile, chiar și când drona zboară la viteze mari, datorită stabilizării electronice RockSteady DJI. Intervalul de control al înclinării este cuprins între  $-50^\circ$  și  $+58^\circ$ . Utilizați roțița gimbalului de pe telecomandă pentru a controla gradul de înclinare a camerei.

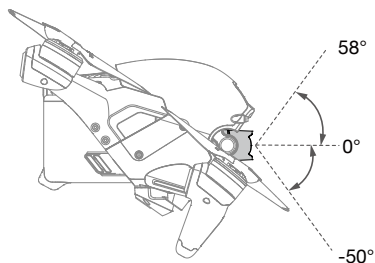

### Modul gimbalului

Modul gimbalului va fi schimbat automat în funcție de modul de zbor.

Modul Normal/Sport: gimbalul este în modul de stabilizare a altitudinii. Unghiul de înclinare al gimbalului rămâne stabil în raport cu planul orizontal, ceea ce este potrivit pentru capturarea de imagini stabile.

Modul Manual: gimbalul este în modul FPV. Unghiul de înclinare al gimbalului rămâne stabil în raport cu corpul dronei, ceea ce este potrivit pentru o experiență de zbor FPV.



- Când drona este pornită, nu atingeți sau loviți gimbalul. Pentru a proteja gimbalul în timpul decolării, decolați de pe un teren deschis și plat.
- Elementele de precizie ale gimbalului se pot deteriora în urma unei coliziuni sau impact, ceea ce ar putea duce la funcționarea neobișnuită a gimbalului.
- Evitați depunerea de praf sau nisip pe gimbal, în special în motoarele acestuia.
- Ar putea apărea o eroare a motorului gimbalului dacă drona se află pe un teren denivelat sau gimbalul este obstrucționat sau dacă asupra gimbalului se exercită o forță exterioară excesivă, cum ar fi în cazul unei coliziuni.
- NU aplicați o forță exterioară asupra gimbalului după pornirea acestuia. NU adăugați încărcături suplimentare pe gimbal, întrucât acest lucru poate duce la funcționarea neobișnuită a gimbalului sau chiar la deteriorarea permanentă a motorului.
- Asigurați-vă că îndepărtați protecția gimbalului înainte de a porni drona. De asemenea, asigurați-vă și că montați protecția gimbalului când drona nu este în uz.
- Zborul prin ceață deasă sau printre nori poate crea condens, ceea ce ar putea duce la defecțiuni temporare. Gimbalul își recapătă complet funcționalitatea după ce este uscat.

### Prezentarea camerei

DJI FPV folosește o cameră cu senzor CMOS 1/2.3" cu o rezoluție de până la 12 milioane de pixeli reali. Diafragma camerei este F2.8, intervalul de focalizare este cuprins între 0,6 m și infinit, iar câmpul vizual al obiectivului poate ajunge la  $150^\circ$ .

Camera DJI FPV poate realiza videoclipuri 4K UHD la 60 cps și fotografii 4K.



- Videoclipurile 4K pot fi înregistrate doar când calitatea transmisiei este setată la „High Quality” (Calitate înaltă).
  - Asigurați-vă că temperatura și gradul de umiditate sunt adecvate pentru cameră în timpul utilizării și depozitării.
  - Curățați obiectivul cu o soluție de curățare pentru obiectiv pentru a evita deteriorarea.
  - NU blocați orificiile de ventilație ale camerei, întrucât căldura generată ar putea duce la deteriorarea dispozitivului și rănirea utilizatorului.
- 

### Stocarea fotografiilor și videoclipurilor

DJI FPV acceptă utilizarea unui card microSD pentru a stoca fotografiile și videoclipurile. Este necesar un card microSD de rating UHS-I Speed Grade 3 sau mai sus datorită vitezei de citire și scriere rapide necesare pentru date video de înaltă rezoluție. Consultați secțiunea Specificații pentru mai multe informații despre cardurile microSD recomandate.

---



- Nu scoateți cardul microSD sau bateria inteligentă de zbor din dronă când aceasta este pornită. În caz contrar, cardul microSD poate fi deteriorat.
  - Pentru a asigura stabilitatea sistemului camerei, înregistrarea unui videoclip este limitată la 30 de minute, după care înregistrarea va fi oprită automat.
  - Verificați setările camerei înainte de utilizare, pentru a vă asigura că ați setat configurările corecte.
  - Înainte de a realiza fotografii sau videoclipuri importante, realizați câteva fotografii de test pentru a verifica funcționarea corectă a camerei.
  - Dacă drona este oprită, fotografiile sau videoclipurile nu pot fi transferate de pe cardul microSD către dronă utilizând DJI Fly.
  - Asigurați-vă că opriți drona în mod corect. În caz contrar, parametrii camerei nu vor fi salvați și toate videoclipurile înregistrate pot fi deteriorate. DJI nu este responsabilă pentru nicio defecțiune a unei imagini sau a unui videoclip care urmează a fi înregistrat sau care a fost înregistrat, într-un mod în care nu poate fi citit de dispozitive.
-

# Ochelari

Cu ochelarii V2 DJI FPV, utilizatorii se pot bucura de o perspectivă la persoana întâi a camerei aeriene cu transmisie video și audio în timp real. Aceștia pot fi utilizați și pentru a reda videoclipurile înregistrate de ochelari și pentru a seta parametrii pentru transmise, comandă și cameră.

- ☀️ Ochelarii V2 DJI FPV pot fi utilizați și împreună cu unitatea aeriană DJI FPV. Pentru mai multe informații, consultați manual de utilizare a sistemului DJI Digital FPV la <https://www.dji.com/fpv/info#downloads>. Ochelari V2 DJI FPV nu sunt compatibili cu unitatea aeriană DJI FPV în regiuni care nu acceptă frecvența de 5,8 GHz. Respectați legislația și reglementările locale.

## Sursa de alimentare

Folosiți cablul inclus de alimentare pentru ochelari pentru a conecta portul de alimentare (USB-C) al ochelarilor la bateria acestora.

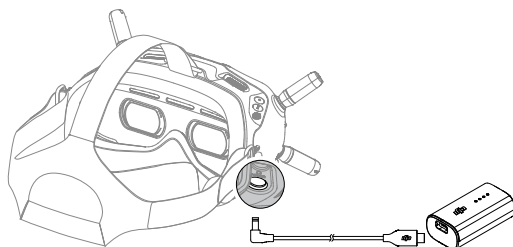

Apăsăți o dată butonul de alimentare pentru a verifica nivelul actual al bateriei.

Apăsăți o dată, apoi apăsați lung pentru a porni sau opri ochelarii.

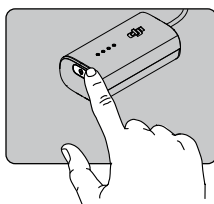

Încărcați bateria ochelarilor, dacă nivelul acesteia este prea redus. Durează aproximativ 2 ore și 30 de minute ca bateria să se încarce complet.

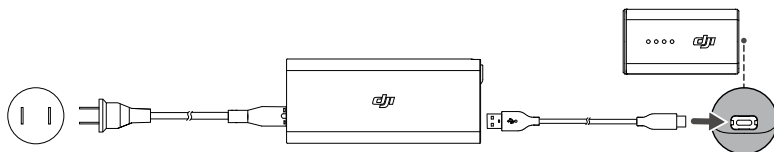

- ☀️ Dacă aveți nevoie de alte baterii, pregătiți o sursă de alimentare externă cu o tensiune de intrare de 11,1 – 25,2 V. Cablul de alimentare pentru ochelarii DJI FPV (XT60) (neinclus) poate fi utilizat împreună cu o sursă de alimentare externă pentru a porni ochelarii. Accesați magazinul online DJI pentru mai multe informații despre cablul de alimentare pentru ochelarii DJI FPV (XT60).

## Funcționare



### Buton 5D

Comutați butonul pentru a defila prin meniu. Apăsăți butonul pentru a confirma.

În ecranul principal, apăsați butonul pentru a deschide meniul. Comutați în stânga sau în dreapta pentru a ajusta luminozitatea. Comutați în sus sau în jos pentru a ajusta volumul.



### Obturator/Buton de înregistrare

Apăsăți o dată pentru a face fotografii sau pentru a porni sau opri înregistrarea. Apăsăți lung pentru a comuta între modul photo și video.



### Buton Înapoi

Apăsăți pentru a reveni la meniul anterior sau pentru a ieși din modul actual.



### Butoanele de ajustare a canalului

Apăsăți butoanele în sus sau în jos pentru a schimba canalele (disponibil doar în modul manual al canalelor).

### Afișajul pentru canal

Afișează canalul actual al ochelarilor (va afișa A în modul automat al canalelor).

## Ecranul principal

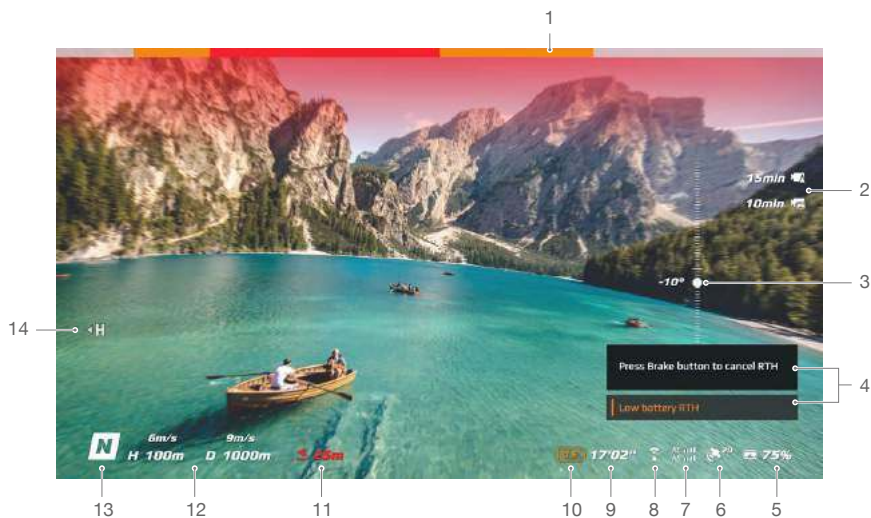

### 1. Starea de detectare a obstacolelor

Indică distanța dintre dronă și obstacole, precum și direcția generală a obstacolelor. Barele de culoare roșie, portocalie și gri indică distanța relativă, de la cea mai apropiată la cea mai îndepărtată. Barele roșii sunt afișate când obstacolele se află în apropierea dronei, iar cele portocalii când obstacolele se află în intervalul de detectare. Bara gri indică faptul că nu există obstacole în intervalul de detectare.

### 2. Informații despre cardul microSD

Indică prezența sau absența unui card microSD în dronă sau în ochelari, precum și capacitatea rămasă. Va apărea o pictogramă care clipește în timpul înregistrării.

### 3. Glisorul gimbalului

Afișează unghiul de înclinare al gimbalului când rotația gimbalului este activată.

### 4. Notificările

Afișează informații precum modurile de comutare, când nivelul bateriei este redus, precum și alte avertismente.

### 5. Nivelul bateriei ochelarilor

Afișează nivelul bateriei ochelarilor. Ochelarii vor emite un semnal sonor când nivelul bateriei este prea redus. Dacă se folosește o baterie terță, va fi afișată și tensiunea.

### 6. Starea semnalului GPS

Afișează puterea actuală a semnalului GPS.

### 7. Puterea semnalului telecomenzii și de transmisie video prin legătură descendentă

Afișează puterea semnalului telecomenzii între dronă și telecomandă și puterea semnalului de transmisie video prin legătură descendentă între dronă și ochelari.

### 8. Starea sistemului vizual pentru direcția înainte

Afișează starea sistemului vizual pentru direcția înainte. Pictograma este albă când sistemul vizual pentru direcția înainte funcționează normal. Roșu indică faptul că sistemul vizual pentru direcția înainte nu este activat sau că nu funcționează normal, iar drona nu poate încetini automat la întâlnirea obstacolelor.

### 9. Durata de zbor rămasă

Afișează durata de zbor rămasă a dronei după pornirea motoarelor.

### 10. Nivelul bateriei dronei

Afișează nivelul actual al bateriei inteligente de zbor a dronei.

### 11. Distanța față de sol

Afișează informații despre altitudinea actuală a dronei în raport cu solul, când drona se află la mai puțin de 10 m deasupra solului.

### 12. Telemetria zborului

D 1000 m, H 100 m, 9 m/s, 6 m/s (D 1000 m, Î 100 m, 9 m/s, 6 m/s): afișează distanță dintre dronă și punctul de plecare, înălțimea de la punctul de plecare, viteza orizontală și cea verticală a dronei.

### 13. Modurile de zbor

Afișează modul actual de zbor.

### 14. Punctul de plecare

Indică locația punctului de plecare.



Ochelarii vor afișa screensaverul dacă nu sunt folosiți pentru o perioadă îndelungată sau dacă sunt deconectați de la dronă. Apăsăți orice buton de pe ochelari sau conectați-i din nou la dronă pentru a restabili afișajul transmisiei video.

Dacă dispozitivele nu sunt folosite pentru o perioadă îndelungată, cătarea unui semnal GPS ar putea să dureze mai mult decât în mod obișnuit. Dacă semnalul nu este obstrucționat, găsirea unui semnal GPS durează aproximativ 20 de secunde când pornirea și oprirea sunt efectuate într-un interval de timp scurt.



Dacă selectați să înregistrați atât cu drona, cât și cu ochelarii, informațiile despre cardul microSD, atât pentru dronă, cât și pentru ochelari, vor fi afișate în ecranul principal. Dacă selectați să înregistrați doar cu drona sau doar cu ochelarii, vor fi afișate informațiile despre cardul microSD doar pentru dispozitivul folosit.

---

## Bara de meniu

Apăsați butonul 5D de pe ochelari pentru a deschide bara de meniu.

### Stare

Afișează informații detaliate pentru avertizările privind starea actuală. Este necesară calibrarea dacă există anomalii ale stării IMU sau ale busolei.

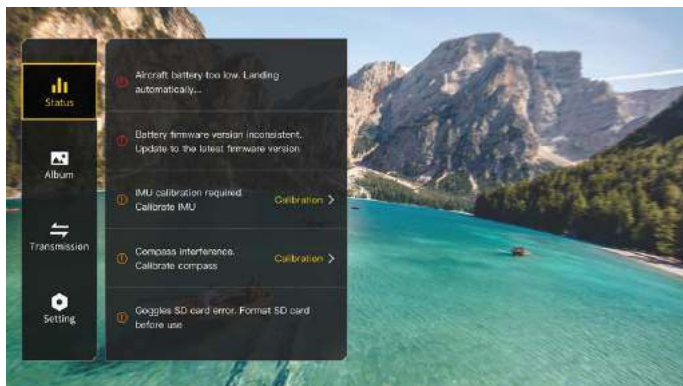

### Album

Afișează fotografiile sau videoclipurile stocate pe cardul microSD al ochelarilor. Selectați fișierul și confirmați pentru a vizualiza.

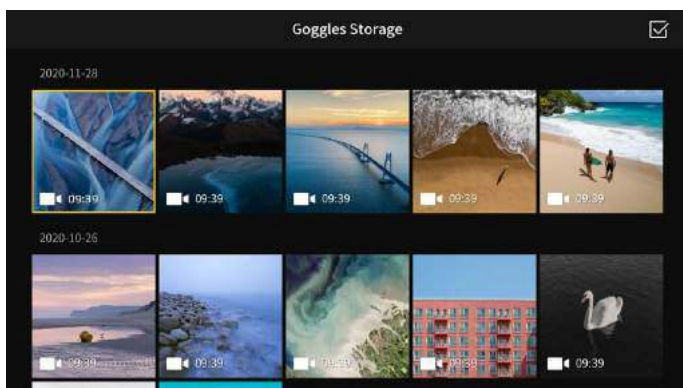

- Fotografiile și videoclipurile înregistrate de dronă pot fi vizualizate. Introduceți cardul microSD al dronei în fanta pentru cardul microSD a ochelarilor.
- În timpul redării videoclipurilor, apăsați butonul 5D pentru a întrerupe sau a continua redarea, comutați butonul 5D în stânga sau în dreapta pentru a ajusta bara de progres și în sus sau în jos pentru a ajusta volumul.

### Transmisie

Transmisia video a dispozitivului actual poate fi setată în secțiunea „Pilot settings” (Setări pilot). Dispozitivele de transmisie video din apropiere și puterea semnalelor acestora pot fi vizualizate în modul Audience (Audiență). Selectați un canal pentru a accesa vizualizarea camerei.



#### 1. Broadcast Mode (Mod de transmisie)

Activați sau dezactivați modul de transmisie. Numărul de dispozitive va fi afișat când modul de transmisie este activat, astfel încât alte dispozitive să poată găsi dispozitivul respectiv și să poată accesa canalul pentru a deschide vizualizarea camerei.

#### 2. Aspect Ratio (Raport de dimensiuni)

Raportul de dimensiuni al ecranului transmisiunii video poate fi ajustat.

#### 3. Focus Mode (Mod focalizare)

Setați modul de focalizare la „On” (Activat), „Off” (Dezactivat) sau „Auto” (Automat). Dacă modul de focalizare este activat, mijlocul ecranului va fi mai clar, iar marginile vor fi închețate.

#### 4. Channel Mode (Mod canal)

Modul canalului poate fi setat la „Auto” (Automat) sau „Manual”. Vă recomandăm să selectați modul automat pentru ca transmisia video să comute automat între banda de frecvență de 2,4 GHz și cea de 5,8 GHz și să selectați canalul cu cel mai bun semnal.

#### 5. Frequency (Frecvență)

Puteți selecta o bandă de frecvență de 2,4 sau 5,8 GHz dacă modul canalului este manual.

#### 6. Bandwidth (Lățime de bandă)

Setați lățimea de bandă pentru transmisia video. Numărul de canale disponibile variază în funcție de lățimea de bandă. Canalul cu cel mai bun semnal poate fi selectat manual.

Cu cât lățimea de bandă este mai mare, cu atât ocupă mai multe resurse spectrale, ceea ce poate furniza o rată de transmisie video mai ridicată și o calitate mai bună a imaginii. Totuși, există o mare posibilitate de apariția a unor interferențe wireless, iar cantitatea de echipamente care pot fi găzduite este mai limitată. Pentru a evita apariția interferenței într-o competiție cu mai mulți participanți, vă recomandăm să selectați manual o lățime de bandă și un canal fixe.

## Setarea

### Siguranță

Setați configurațiile de siguranță, cum ar fi altitudinea maximă de zbor, distanță maximă de zbor și altitudinea de revenire. Utilizatorii pot să actualizeze și punctul de plecare, să activeze sau să dezactiveze „Obstacle Slowing” (Încetinirea în caz de obstacolelor) și să vadă starea și să calibreze busola IMU.

Funcția Find My Drone (Găsește-mi drona) vă ajută să găsiți locația dronei când aceasta se află pe sol utilizând videoclipul stocat în memoria cache din ochelari.

Advanced Safety Settings (Setările avansate de siguranță) includ acțiunea în cazul în care drona nu mai primește semnal, starea LED-ului inferior auxiliar, activarea sau dezactivarea AirSense și oprirea de urgență a elicelor. Drona poate fi setată la „Hover” (Planare), „Land” (Aterizare) sau „RTH” (Revenire) când nu mai primește semnal de la telecomandă. Dacă oprirea de urgență a dronei este activată, motoarele pot fi oprite în mijlocul zborului într-o situație de urgență doar printr-o combinație de comenzi ale manetei (CSC), cum ar fi în cazul unei coliziuni, dacă un motor se oprește sau dacă drona se rostogolește în aer sau nu mai poate fi controlată și urcă sau coboară cu o viteză rapidă. Oprirea motoarelor în mijlocul zborului va duce la prăbușirea dronei.



### Unitatea de comandă

Setați parametrii de control ai dronei, cum ar fi culoarea și metoda de iluminare pentru LED-ul frontal și pentru cel de pe ansamblul brațelor, viteza de înclinare a gimbalului sau virarea coordonată (modul Sport). Utilizatorii pot și să calibreze gimbalul.





Funcțiile anumitor butoane de pe telecomandă pot fi personalizate direct din telecomandă. Printre acestea se numără butonul C1, comutatorul C2 și modul personalizat de pe comutatorul pentru modul de zbor. Modul pentru manetă poate fi setat, iar exponențiala poate fi ajustată când utilizați modul Manual. Utilizatorii pot să calibreze și telecomanda.

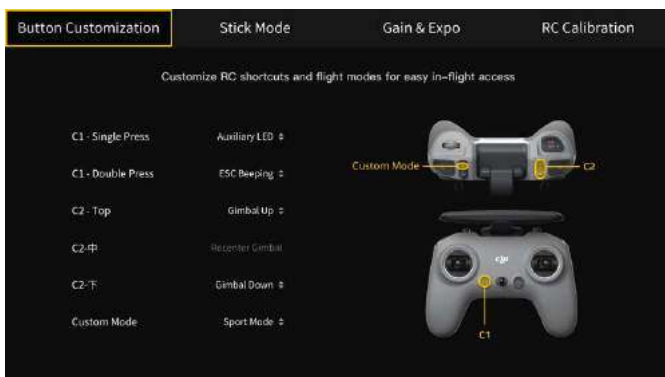

## Camera

Parametrii camerei, cum ar fi valoarea ISO, obturatorul, EV, saturația și WB, pot fi ajustați. De asemenea, modul pentru cameră poate fi setat la automat sau manual. Obturatorul și valoarea ISO pot fi setate la modul manual, iar EV la modul automat.

Utilizatorii pot seta calitatea transmisiei, calitatea video, formatul video, liniile grilei, pot să activeze sau să dezactiveze punctul central al ecranului și să formateze cardul microSD. Rețineți că nu puteți recupera datele după formatare. Utilizați cu precauție.

În Advanced Camera Settings (Setări avansate pentru cameră), utilizatorii pot să seteze dispozitivul care înregistrează, formatul de codare video, culoarea și efectul anti-pălpare, precum și să activeze sau să dezactiveze înregistrarea automată a dronei, subtitrările videoclipurilor, corecția distorsiunilor, corecția rotirii imaginii și EIS (stabilizarea electronică a imaginii).

Selectați setarea „Reset Camera Parameters” (Resetare parametri pentru cameră) pentru a restabili toate setările camerei la valorile implicite.

☀️ Când frecvența cadrelor pentru calitatea video este de 50/60 cps, conținutul audio și cel video vor fi stocate împreună într-un singur fișier. Când frecvența cadrelor pentru calitatea video este de 100/120 cps, conținutul audio va fi stocat separat ca un fișier audio și va funcționa la viteză normală, iar conținutul video va fi de patru ori mai lent decât în mod obișnuit.



### Display (Afișaj)

Ajustați luminozitatea ecranului, zoomul și afișajul sau ascundeți punctul de plecare.

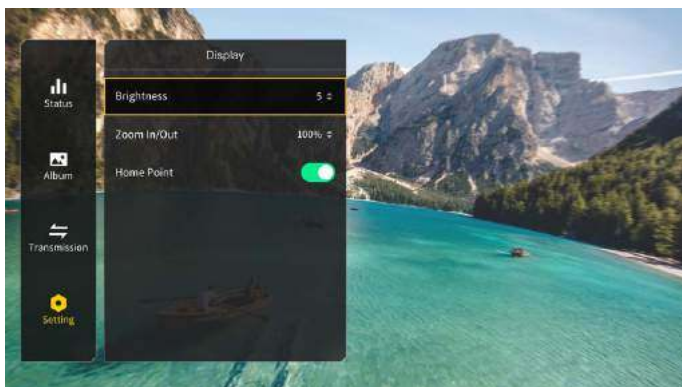

### Despre

Vedeți informațiile despre dispozitiv, cum ar fi numărul de serie și versiunea firmware a ochelarilor și a dispozitivelor conectate.

Comutați la sistemul digital DJI FPV folosind meniul pentru a utiliza unitatea aeriană DJI FPV. Porniți din nou ochelarii după comutare.

Selectați „Reset All” (Resetați toate) pentru a reseta ochelarii și dispozitivele conectate la setările implicite.

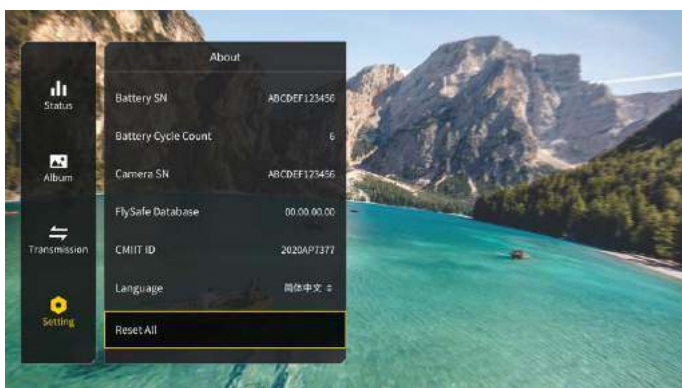

# Telecomanda

Tehnologia de transmisie O3 DJI este încorporată în telecomanda 2 DJI FPV și oferă un interval maxim de transmise de 10 km (6 mi). Butoanele controlează cu ușurință drona și camera, în timp ce manetele de comandă detașabile ușurează depozitarea telecomenzii.

Camera încorporată are o capacitate de 5200 mAh și o durată maximă de funcționare de nouă ore.

## Funcționare

### Pornirea / oprirea

Apăsați o dată butonul de alimentare pentru a verifica nivelul actual al bateriei. Dacă nivelul bateriei este prea redus, reîncărcați înainte de utilizare.

Apăsați o dată, apoi apăsați lung pentru a porni sau opri telecomanda.

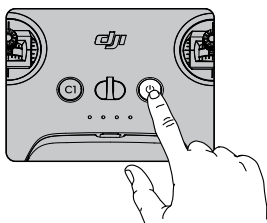

### Încărcarea bateriei

Utilizați un cablu USB-C pentru a conecta un adaptor de alimentare c.a. la portul USB-C al telecomenzii. Încărcarea completă a telecomenzii durează aproximativ 2,5 ore.

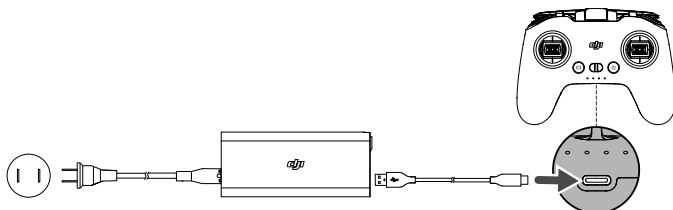

### Controlarea gimbalului și camerei

1. Obturator/Buton de înregistrare: apăsați o dată pentru a face o fotografie sau pentru a porni sau opri înregistrarea. Apăsați lung pentru a comuta între modul photo și video.
2. Rotița gimbalului: utilizați pentru a controla gradul de înclinare al gimbalului.

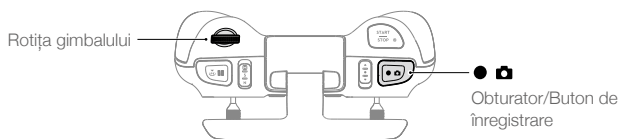





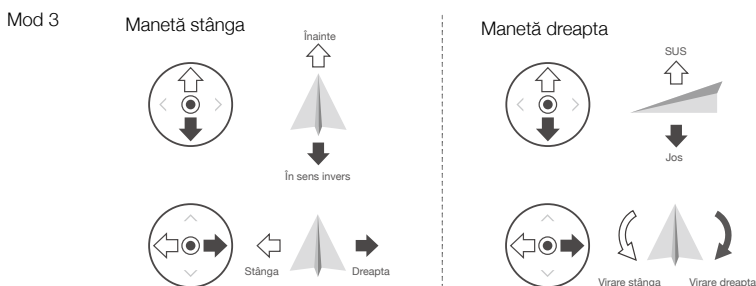
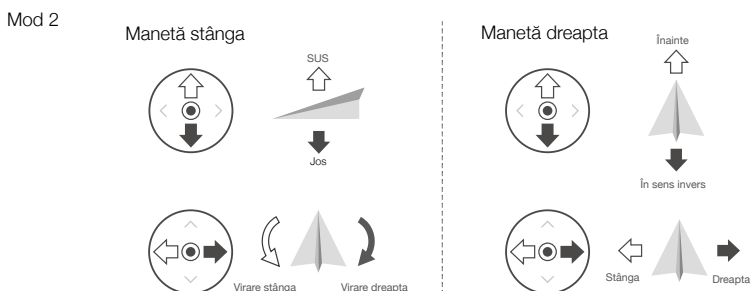
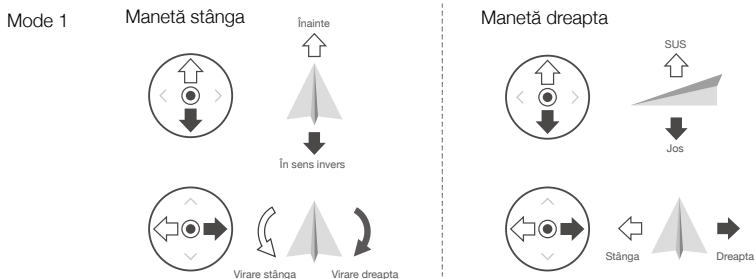

## Controlarea dronei

Manetele de comandă controlează orientarea (răsucirea), mișcarea înainte și înapoi (înclinarea), altitudinea (acelerația) și mișcarea stânga/dreapta (ruliu) ale dronei. Modul manetei de comandă stabilește funcția fiecărei mișcări a manetei de comandă.

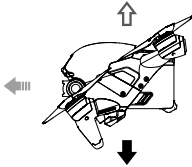

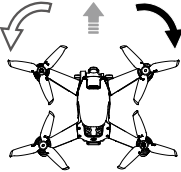
Există trei moduri programate, inclusiv Mode 1, Mode 2 și Mode 3. Mode 2 este selectat în mod implicit, iar utilizatorii pot să configureze moduri personalizate în ochelari. Figura de mai jos explică modul de utilizare a fiecărui mod pentru maneta de comandă, folosind Mode 2 ca exemplu.

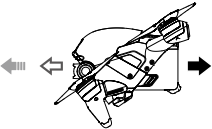
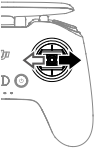
- Manetă în poziție neutră/punct central: manetele de comandă se află în centru.
- Mișcarea manetei de comandă: îndepărtați maneta de comandă de centru sau maneta de accelerație de cea mai joasă poziție când utilizați modul Manual.

Telecomanda (Mode 2)	Drona (◀ Indică direcția părții frontale)	Observații
		<p>Maneta de accelerație: mișcarea manetei din stânga în sus sau în jos modifică altitudinea dronei.</p> <p>Împingeți maneta în sus pentru a urca și în jos pentru a coborî. Împingeți maneta cu grijă pentru a preveni schimbările bruște și neașteptate în altitudine.</p> <p><b>Modul Normal/Sport:</b> drona planează dacă maneta se află în centru.</p> <p>Utilizați maneta din stânga pentru a decola când motoarele se învârt la ralanti. Cu cât împingeți maneta mai departe de centru, cu atât mai repede drona își va schimba altitudinea.</p> <p><b>Modul Manual:</b> maneta de accelerație nu are un punct central. Înainte de zbor, ajustați maneta de accelerație pentru a împiedica revenirea acesteia în centru.</p>
		<p>Manetă de viraj: mișcarea manetei din stânga în partea stângă sau dreapta controlează orientarea dronei.</p> <p>Împingeți maneta în stânga pentru a roti drona în sens antiorar și în dreapta pentru a roti drona în sens orar. Drona planează dacă maneta se află în centru.</p> <p>Cu cât maneta este împinsă mai departe față de centru, cu atât mai repede drona se va roti.</p>
		<p>Manetă de înclinare: mișcarea manetei din dreapta în sus sau în jos modifică înclinarea dronei.</p> <p>Împingeți maneta în sus pentru a zbura înainte și în jos pentru a zbura înapoi. Drona planează dacă maneta se află în centru.</p> <p>Cu cât maneta este împinsă mai departe față de centru, cu atât mai repede drona se va deplasa.</p>
		<p>Manetă de ruliu: mișcarea manetei din dreapta în partea stânga sau dreapta modifică unghiul de ruliu al dronei.</p> <p>Împingeți maneta în stânga pentru a zbura în stânga și în dreapta pentru a zbura în dreapta. Drona planează dacă maneta se află în centru.</p> <p>Cu cât maneta este împinsă mai departe față de centru, cu atât mai repede drona se va deplasa.</p>

### Comutatorul pentru modul de zbor

Mutați comutatorul pentru a selecta modul dorit de zbor.

Poziție	Modul de zbor
M	Modul Manual
S	Modul Sport
N	Modul Normal

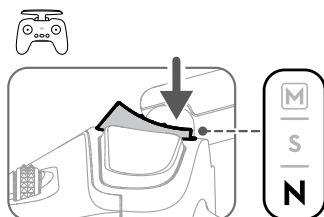

În mod implicit, modul Manual este dezactivat. Asigurați-vă că ați setat comutatorul la modul Manual în ochelari înainte de a comuta la modul Manual. Drona va rămâne în modul Normal sau Sport dacă comutatorul nu este setat la modul Manual în ochelari. Accesați „Settings” (Setări), „Control”, „Remote Control” (Telecomandă), „Button Customization” (Personalizare buton) și setați „Custom Mode” (Mod personalizat) la „Manual Mode” (Mod Manual). Înainte de a utiliza modul Manual, vă recomandăm să strângeți șurubul F2 de pe partea din spate a manetei de accelerație, astfel încât aceasta să nu revină în centrul, și să ajustați șurubul F1 pentru a vă asigura că gradul de rezistență a manetei este optim.



- Când utilizați modul Manual, drona nu are funcții de asistență pentru zbor, cum ar fi stabilizarea automată. Înainte de a utiliza modul Manual, exersați zborul în modul Manual folosind DJI Virtual Flight pentru a vă asigura că puteți zbura în siguranță.
- Ajustați maneta de accelerație doar înainte de decolarea dronei. NU o ajustați în timpul zborului.

### Butonul de pornire/oprire

Când utilizați modul Sport, apăsați o dată pentru a activa sau a dezactiva cruise controlul. Când cruise controlul este activat, drona își va menține viteza actuală de zbor și va continua să zboare înainte.

Când utilizați modul Manual, apăsați de două ori pentru a porni sau a opri motorul.

Când utilizați modul Normal sau Sport, apăsați o dată pentru a anula revenirea cu nivel redus al bateriei când numărătoarea inversă apare în ochelari.

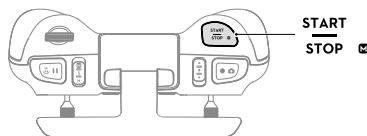

- Cruise controlul este disponibil doar în modul Sport.
- Când cruise controlul este activat, drona își va menține viteza actuală de zbor pe direcția înainte pe orizontală. Dacă manetele de comandă sunt deplasate sau dacă drona zboară într-un mediu cu vânt, viteza orizontală afișată în ochelari se va modifica în consecință.

### Butonul Flight Pause / RTH (Înterupere zbor / RTH)

Apăsați o dată pentru ca drona să frâneze și să planeze. Asigurați-vă că maneta de înclinare și maneta de ruli revin în poziția centrală și apăsați maneta de accelerație pentru a relua controlul asupra zborului. Dacă drona este în modul RTH sau în modul de aterizare automată, apăsați o dată pentru a ieși din mod înainte de a frâna.

Când drona este în modul Manual, apăsați butonul pentru ca drona să frâneze și să planeze. Alitudinea dronei revine la valorile inițiale, iar modul de zbor comută automat la modul Normal.

Pentru a porni RTH, apăsați lung butonul RTH până când telecomanda emite un semnal sonor care indică că revenirea a început. Apăsați din nou butonul pentru a anula RTH și a redobândi controlul dronei. Consultați secțiunea Revenire la punctul de plecare pentru mai multe informații despre RTH.

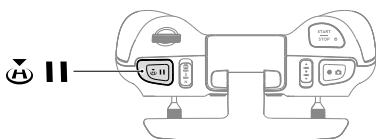

## Butonul care poate fi personalizat

Funcțiile butoanelor personalizate pot fi setate în setările telecomenzii din ochelari, inclusiv butonul C1, comutatorul C2 și modul personalizat.

Butonul C1 și comutatorul C2 pot fi utilizate drept comenzi rapide pentru funcții precum ridicarea, coborârea sau recentrarea gimbalului sau activarea ori dezactivarea semnalului ESC sau a luminii inferioare auxiliare.

Modul personalizat poate fi setat la modul Manual sau Sport.

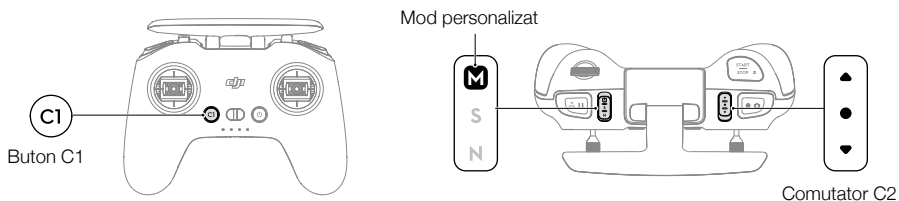

## Alertă privind telecomanda

Telecomanda emite un sunet de alarmă în timpul revenirii (RTH). Sunetul de alarmă nu poate fi anulat. Telecomanda emite un sunet de alarmă când nivelul bateriei este între 6% și 15%. O alertă pentru nivelul redus al bateriei poate fi anulată atingând butonul de alimentare. Alerta pentru nivelul critic al bateriei va emite un semnal sonor dacă nivelul bateriei este mai mic de 5% și nu poate fi anulată.

## Zona optimă de transmisie

Cel mai fiabil semnal dintre dronă și telecomandă se obține atunci când poziția antenelor în raport cu drona este conform reprezentării de mai jos.



NU utilizați alte dispozitive wireless cu același benzi de frecvență pentru a evita interferențe la nivelul telecomenzii.

## Ajustarea manetei

Când utilizați modul Manual, ajustați maneta de accelerație în funcție de modul manetei pentru o experiență mai bună de utilizare.

1. Întoarceți telecomanda și ridicați mânerul din cauciuc din partea din spate din interiorul canelurii.

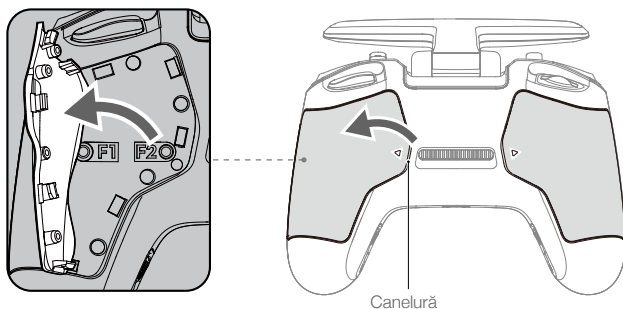

2. Șuruburile de sub mâner pot ajusta maneta corespunzătoare din partea frontală a telecomenzii. Utilizați o cheie hexagonală H1.5 pentru a ajusta rezistența manetei și pentru a recentra maneta pe verticală. Rezistența la comenzi crește când șurubul F1 este strâns și scade când șurubul este slăbit. Recentrarea este dezactivată când șurubul F2 este strâns și activată când șurubul este slăbit.

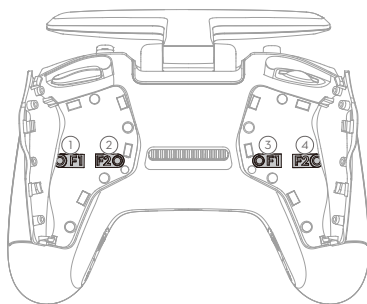

- |   |   |
|---|---|
| ① Șurub F1 pentru ajustarea rezistenței manetei drepte (pe verticală) | ③ Șurub F1 pentru ajustarea rezistenței manetei stângi (pe verticală) |
| ② Șurub F2 pentru ajustarea centrului manetei drepte (pe verticală)   | ④ Șurub F2 pentru ajustarea centrului manetei stângi (pe verticală)   |

3. Reatașați mânerul din cauciuc după ce ajustarea este finalizată.



# Aplicația DJI Fly

Conectați ochelarii la dispozitivul mobil, lansați DJI Fly și accesați ecranul principal. Atingeți „GO FLY” (ZBURAȚI) pentru a afișa transmisia video, care vă permite să partajați vizualizarea camerei FPV.



## Fly Spots (Locuri pentru zbor)

Vizualizați sau partajați zborurile adecvate din apropiere și locații de înregistrare, aflați mai multe despre zonele GEO și previzualizați fotografiile aeriene cu diverse locații realizate de alți utilizatori.

## Academy (Academia)

Atingeți pictograma din colțul din dreapta pentru a accesa Academy (Academia) și a vizualiza tutoriale, sfaturi despre zbor, instrucțiuni privind siguranța zborului și documente manuale.

## Album

Vedeți fotografiile și videoclipurile din dronă și de pe dispozitivul mobil. Pentru creare sunt disponibile opțiunile Templates (Șabloane) și Pro (Profesionist). Templates (Șabloanele) editează automat înregistrarea importată. Opțiunea Pro (Profesionist) le permite utilizatorilor să editeze manual înregistrările.

## SkyPixel

Accesați SkyPixel pentru a vizualiza videoclipuri și fotografii distribuite de utilizatori.

## Profile (Profil)

Vizualizați informațiile despre cont, înregistrările de zbor, forumul DJI, magazinul online, funcția Find My Drone (Găsește-mi drona) și alte setări.



- Unele țări și regiuni solicită raportarea în timp real a locației dronei în timpul zborului. Prin urmare, este necesar să conectați ochelarii la dispozitivul mobil și să rulați DJI Fly. Asigurați-vă că verificați și respectați reglementările locale.



- Încărcați complet dispozitivul mobil înainte de a deschide aplicația DJI Fly.
  - Datele mobile sunt necesare când utilizați DJI Fly. Contactați operatorul de servicii wireless cu privire la costurile datelor.
  - NU acceptați apeluri telefonice și nu utilizați funcțiile de trimitere de mesaje în timpul zborului dacă utilizați un telefon mobil ca dispozitiv de afișare.
  - Citiți cu atenție toate sfaturile pentru siguranță, mesajele de avertizare și clauzele de declinare a responsabilității. Familiarizați-vă cu reglementările conexe din zona dvs. Vă revine întreaga responsabilitate pentru cunoașterea reglementărilor relevante și efectuarea de zboruri într-un mod în care să respectați regulile.
  - Utilizați tutorialul din aplicație pentru a vă dezvolta aptitudinile de zbor în cazul în care utilizați o dronă pentru prima dată sau dacă nu aveți suficientă experiență pentru a folosi drona cu încredere.
  - Aplicația este concepută pentru a vă ajuta la operarea dronei. Luați propriile decizii și NU vă bazați pe aplicație să vă controleze drona. Utilizarea aplicației se supune Termenilor și condițiilor DJI Fly și Politicii de confidențialitate DJI. Citiți-le cu atenție în aplicație.
-

# Zborul

După finalizarea pregătirii dinaintea zborului, vă recomandăm să vă perfecționați aptitudinile de zbor și să exersați modul de zbor în siguranță. Asigurați-vă că toate zborurile se desfășoară într-o zonă deschisă. Înălțimea de zbor este limitată la 500 m. NU depășiți această înălțime. Respectați cu strictețe legile și reglementările locale când zburăți. Asigurați-vă că citiți mențiunile legale și orientările privind siguranța DJI FPV pentru a înțelege notificările privind siguranța înainte de a zbura.

## Cerințele de zbor privind mediul

1. NU utilizați drona în condiții meteorologice extreme, inclusiv în cazul în care viteza vântului depășește 13,8 m/s sau în caz de ninsoare, ploaie sau ceață.
2. Zburăți aparatul numai în zone deschise. Clădirile înalte și structurile mari din metal pot influența precizia busolei de la bord și sistemul GPS. Vă recomandăm să păstrați o distanță de cel puțin 5 m între dronă și structuri.
3. Evitați obstacolele, mulțimea, cablurile electrice de înaltă tensiune, copacii și corpurile de apă. Vă recomandăm să mențineți drona la o distanță de cel puțin 3 m deasupra apei.
4. Minimizați interferența evitând zonele cu niveluri ridicate de electromagnetism, cum ar fi locurile din apropierea cablurilor electrice, stațiile de bază, stațiile electrice și turnurile de transmisie.
5. Performanța dronei și a bateriei depind de factorii de mediu, cum ar fi densitatea și temperatura aerului. Aveți grijă când zburăți la o înălțime de 6.000 m (19.685 ft) sau înălțimi mai mari deasupra nivelului mării. În caz contrar, bateria și performanța dronei pot fi reduse.
6. Drona nu poate utiliza sistemul GPS în regiunile polare. Utilizați sistemul vizual pentru pante descendente când în zburăți aparatul în astfel de zone.
7. Zburăți cu atenție când decolați de pe o suprafață aflată în mișcare, cum ar fi o barcă sau un vehicul în mișcare.

## Limitele de zbor și zonele GEO

Operatorii de vehicule aeriene fără pilot (Unmanned aerial vehicle – UAV) trebuie să respecte reglementările organizațiilor autoreglementate, precum International Civil Aviation Organization (Organizația Internațională a Aviației Civile), Federal Aviation Administration (Administrația Federală a Aviației) și autorităților aeronautice locale. Din motive de siguranță, limitele de zbor sunt activate în mod implicit pentru a-i ajuta pe utilizatori să folosească drona în siguranță și în conformitate cu legea. Utilizatorii pot să seteze limite pentru înălțime și distanță.

Limitele de altitudine, limitele de distanță și zonele GEO funcționează simultan, pentru a asigura siguranța zborului când sistemul GPS nu este disponibil. Când sistemul GPS este indisponibil, numai altitudinea poate fi limitată.

## Altitudinea de zbor și limitele de distanță

Utilizatorii pot schimba viteza maximă și limitele privind raza în ochelari. După stabilirea setărilor, zborul dronei este restricționat la o zonă cilindrică care este determinată de aceste setări. Aceste limite sunt prezentate în detaliu în tabelul de mai jos.

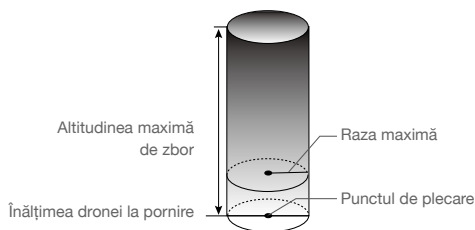

**Când sistemul GPS este disponibil**

	Limitele de zbor	Ochelari	Indicatorul de stare al dronei
Altitudinea maximă	Altitudinea maximă a dronei nu poate să depășească valoarea specificată	Avertisment: Limita de înălțime a fost atinsă	Clipește verde și roșu alternativ
Raza maximă	Distanța de zbor trebuie să se încadreze în valoarea maximă a razei	Avertisment: Limita de distanță a fost atinsă	

**Când semnalul GPS este slab**

	Limitele de zbor	Ochelari	Indicatorul de stare al dronei
Altitudinea maximă	Înălțimea este restricționată la 30 m (98 ft) când semnalul GPS este slab.	Avertisment: limita de înălțime a fost atinsă.	Clipește roșu și verde alternativ
Raza maximă	Restricțiile privind raza sunt dezactivate și nu pot fi permise avertizări în ochelari.		



- Nu va exista nicio limită de altitudine dacă semnalul GPS devine slab în timpul unui zbor, atât timp cât semnalul GPS a fost alb sau galben la pornirea dronei.
- Dacă drona se află într-o zonă GEO, iar semnalul GPS este slab sau nu există, indicatorul de stare al dronei va clipi roșu timp de cinci secunde la fiecare 12 secunde.
- Puteți în continuare să controlați drona dacă atinge o limită de altitudine sau de rază, dar nu puteți să continuați zborul acesteia.
- Din motive de siguranță, nu zburați în apropierea aeroporturilor, autostrăzilor, stațiilor de cale ferată, liniilor de cale ferată, centrelor orașelor sau a altor zone sensibile. Efectuați zborurile ale dronei numai în câmpul dvs. vizual.

**Zone GEO**

Toate zonele GEO sunt listate pe site-ul oficial DJI la <https://www.dji.com/flysafe>. Zonele GEO sunt împărțite în diferite categorii și includ locații precum aeroporturi, aerodromuri unde aeronavele cu echipaj zboară la altitudini scăzute, frontiere naționale și locații sensibile, cum ar fi centrale nucleare.

Va apărea o notificare în ochelari dacă drona se apropie de o zonă GEO în care nu are permisiunea să zboare.

**Lista de verificare înainte de zbor**

1. Asigurați-vă că bateriile ochelarilor, telecomanda, bateria inteligentă de zbor și dispozitivul mobil sunt complet încărcate.
2. Asigurați-vă că elicele sunt montate în mod corect și securizat.
3. Asigurați-vă că bateria inteligentă de zbor și bateria ochelarilor sunt conectate și securizate corespunzător.
4. Asigurați-vă că gimbaltul și camera funcționează corespunzător.
5. Asigurați-vă că motoarele nu sunt obstrucționate și că funcționează normal.
6. Asigurați-vă că ochelarii funcționează normal și că afișează transmisia video.
7. Asigurați-vă că protecția gimbalului este îndepărtată și că obiectivul camerei și senzorii sistemului vizual sunt curate.
8. Asigurați-vă că antenele ochelarilor sunt montate în mod securizat și că antena telecomenzii este ridicată.
9. Utilizați numai piese DJI originale sau piese autorizate de DJI. Piese neautorizate sau piesele de la producători care nu sunt autorizați de DJI pot provoca defecțiuni ale sistemului și pot compromite condițiile de siguranță.

## Pornirea / oprirea motoarelor

### Pornirea motoarelor

#### Modul Normal/Sport

Este necesar un CSC pentru a porni motoarele. Împingeți ambele manete spre colțurile interioare sau exterioare din partea de jos pentru a porni motoarele. După ce motoarele încep să se învârtă, eliberați simultan ambele manete.

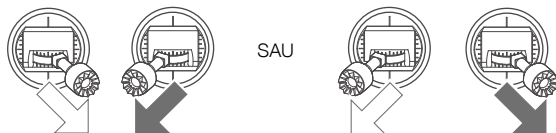

#### Modul Manual

Asigurați-vă că maneta de accelerație se află în cea mai joasă poziție și apăsați de două ori butonul de pornire/oprire pentru a porni motoarele.

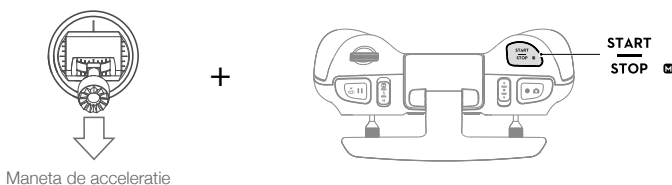

### Oprirea motoarelor

#### Modul Normal/Sport

Există două metode de a opri motoarele.

Metoda 1: când drona a aterizat, împingeți și mențineți împinsă în jos maneta de accelerație. Motoarele se vor opri după trei secunde.

Metoda 2: când drona a aterizat, împingeți în jos maneta de accelerație și folosiți aceeași combinație de comenzi (CSC) care a fost utilizată la pornirea motoarelor. Eliberați ambele manete după oprirea motoarelor.

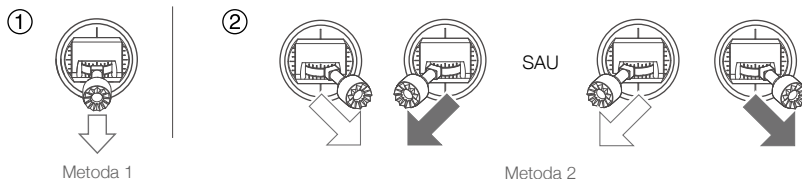

### Modul Manual

Apăsăți de două ori butonul de pornire/oprire pentru a opri motoarele după ce drona a aterizat.

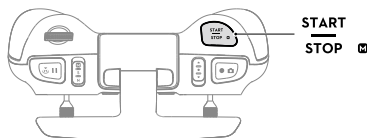

- Pentru un zbor sigur, vă recomandăm să comutați la modul Normal înainte de aterizare.

### Oprirea motoarelor în mijlocul zborului

Când utilizați modul Normal sau Sport, motoarele pot fi oprite în mijlocul zborului într-o situație de urgență doar prin efectuarea unui CSC, cum ar fi în cazul în care drona are un motor blocat, în caz de coliziune, dacă drona se învârtă în aer sau dacă nu poate fi controlată și urcă sau coboară foarte repede. Setarea implicită poate fi schimbată în ochelari.

Când utilizați modul Manual, puteți oricând să apăsați de două ori butonul de pornire/oprire pentru a opri motoarele.



- Oprirea motoarelor în mijlocul zborului va duce la prăbușirea dronei.

## Test de zbor

### Procedurile de decolare / aterizare

1. Plasați drona într-o zonă deschisă și plată, cu indicatorul de stare al dronei îndreptat către dvs.
2. Porniți ochelarii, telecomanda și drona.
3. Așteptați până când indicatorul de stare al dronei clipește încet verde pentru a indica că punctul de plecare a fost înregistrat și apoi puneți-vă ochelarii.
4. Porniți motoarele.
5. Împingeți ușor maneta de accelerație în sus pentru a decola.
6. Trageți în jos maneta de accelerație pentru a ateriza.
7. Opriți motoarele după aterizare.
8. Opriți drona, ochelarii și telecomanda.

### Sugestii și sfaturi pentru înregistrările video

1. Lista de verificare înainte de zbor este concepută pentru a vă ajuta să zburați în siguranță și pentru a vă asigura că puteți să înregistrați videoclipuri în timpul zborului. Parcurgeți întreaga listă de verificare înainte de fiecare zbor.
2. Selectați modul de funcționare a gimbalului.
3. Vă recomandăm să utilizați modul Normal pentru a face fotografii sau a înregistra videoclipuri.
4. NU zburați în condiții meteorologice nefavorabile, cum ar fi în ploaie sau când bate vântul.
5. Selectați setările camerei care corespund cel mai bine nevoilor dvs.
6. Efectuați teste de zbor pentru a stabili traseele de zbor și pentru a previzualiza locațiile.
7. Împingeți ușor manetele pentru a păstra o mișcare uniformă și stabilă a dronei.
8. Când utilizați modul Manual, zburați într-o zonă deschisă, întinsă și slab populată pentru a asigura un zbor sigur.



Este important să înțelegeți normele de siguranță de bază pentru protecția dvs. și a celor din jur. NU uitați să citiți **mențiunile legale și orientările privind siguranța.**

# Întreținere

## Ochelari

### Curățarea

Asigurați-vă că deconectați ochelarii de la priză înainte de a-i curăța și că nu există cabluri conectate.

Curățați suprafața ochelarilor cu o cârpă moale, uscată și curată. Pentru a curăța căptușeala din spumă, umeziți cârpa cu apă curată și ștergeți căptușeala.

### Înlocuirea căptușelii din spumă

Căptușeală din spumă este atașată la ochelari cu Velcro. Când înlocuiți căptușeală din spumă, îndepărtați-o treptat începând din partea stângă sau din dreapta. Aliniați noua căptușeală din spumă cu ochelarii și apăsați căptușeala, astfel încât să fie atașată în mod securizat.

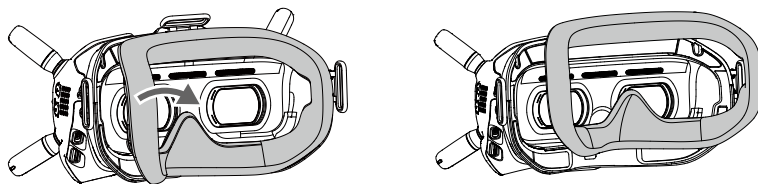

### Întreținerea lentilelor

Utilizați o cârpă de curățare pentru a șterge ușor lentilele.

1. Umeziți cârpa de curățare cu alcool sau cu o soluție de curățare pentru lentile.
2. Ștergeți într-o mișcare circulară, din centru spre marginile exterioare ale lentile.



- NU curățați căptușeală din spumă cu alcool.
- Lentilele sunt sensibile. Curățați-le cu grijă. NU le zgâriați, întrucât experiența generală de vizionare va fi afectată.
- Depozitați ochelarii într-un spațiu uscat la temperatura camerei pentru a evita deteriorarea lentilelor, care poate fi provocată de temperaturi ridicate și medii umede.

## Drona

Urmați pașii de mai jos pentru a înlocui componentele dronei, cum ar fi carcasa superioară, gimbalul și camera sau trenul de aterizare.

### Gimbal și cameră (inclusiv carcasa superioară)

#### Îndepărtarea

1. Îndepărtați cele patru șuruburi M1.6 din partea frontală și apoi scoateți carcasa de protecție.

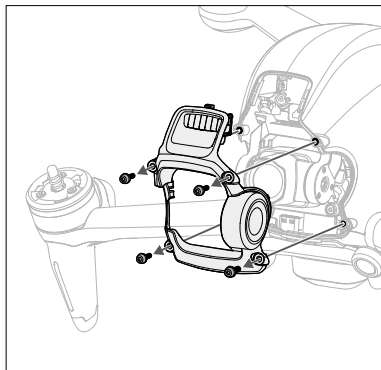

2. Scoateți cele patru șuruburi M2 de pe ambele părți.

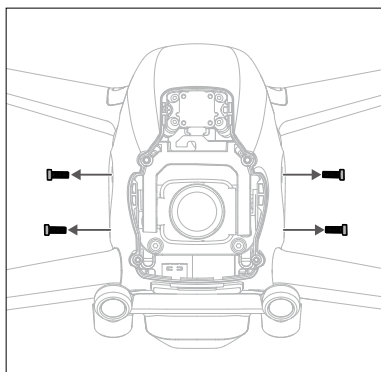



3. Desfaceți un colț al carcasei superioare din partea inferioară a drinei.

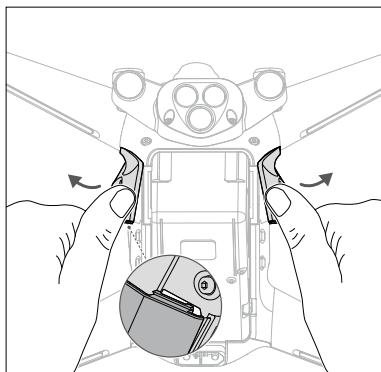

4. Cu drona îndreptată spre dvs., țineți ansamblul brațului frontal și împingeți în direcția afișată pentru a îndepărta carcasa superioară.

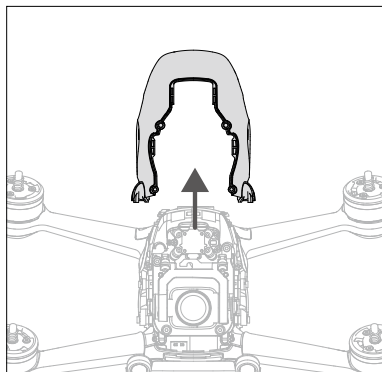
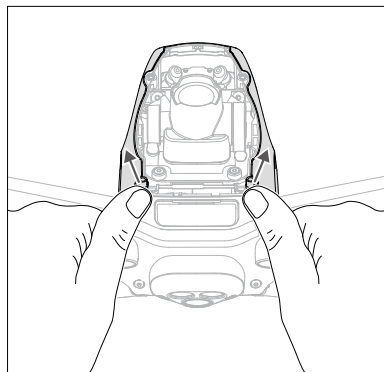

5. Scoateți cele patru șuruburi M2 din partea frontală.

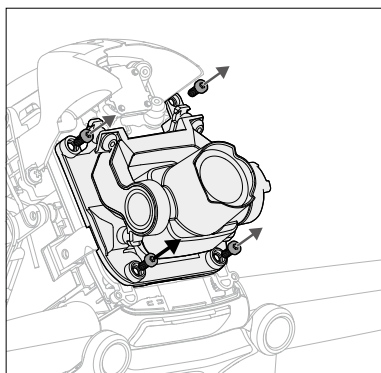

6. Scoateți cele două șuruburi M1.6 de partea laterală înainte de a îndepărta bucata din metal.

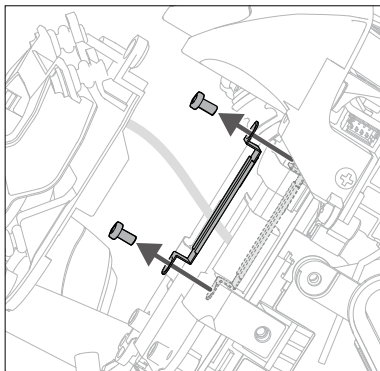

7. Utilizați o unealtă corespunzătoare pentru a ridica și a îndepărta conectorul FPC de pe gimbal și camera.

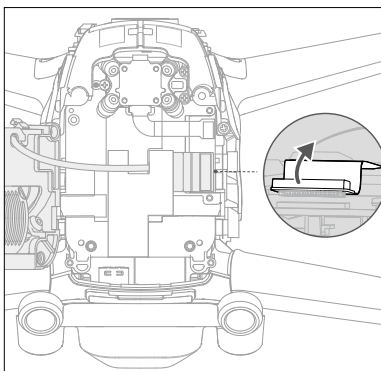

8. Trageți de un colț al benzii de fixare pentru a putea scoate gimbalul și camera.

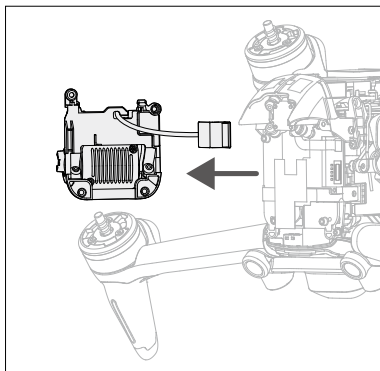
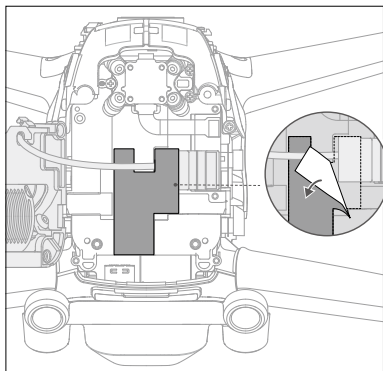

## Montarea

1. Pregătiți un gimbal și o cameră nouă, așezați cablul contorului în poziție și fixați folosind o bandă de fixare.

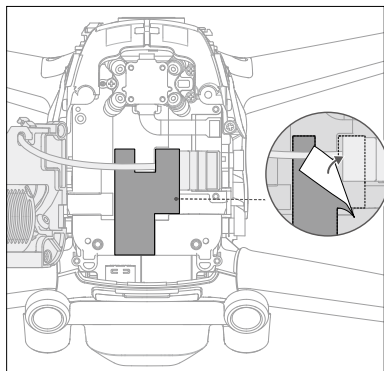
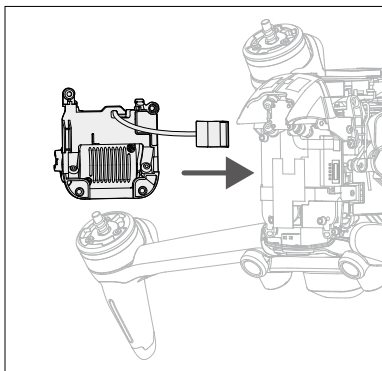

2. Aliniați și apăsați conectorul FPC al gimbalului și al camerei pentru a vă asigura că sunt conectați în mod securizat.

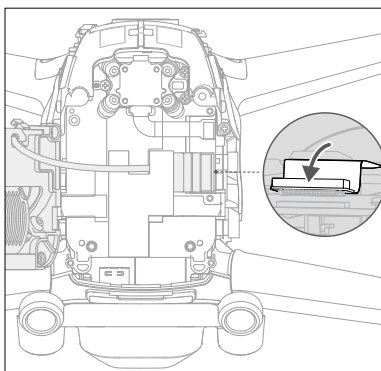

3. Atașați bucata din metal în partea din dreapta și strângeți cele două șuruburi M1.6.

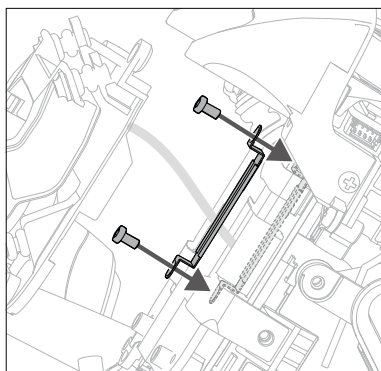

4. Montați gimbalul și camera și strângeți cele patru șuruburi M2.

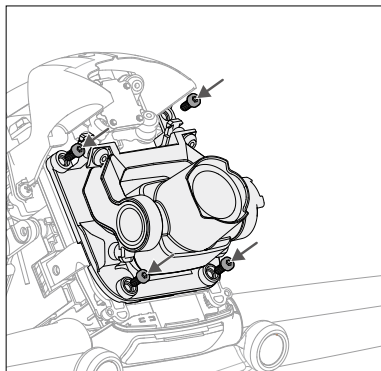

5. Pregătiți o nouă carcasă superioară pentru a o monta.

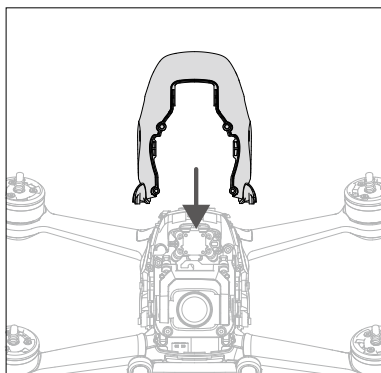

6. Apăsați pe următoarele poziții în ordine pentru a vă asigura că carcasă superioară este montată fix.

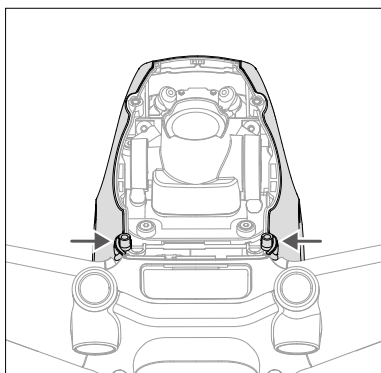
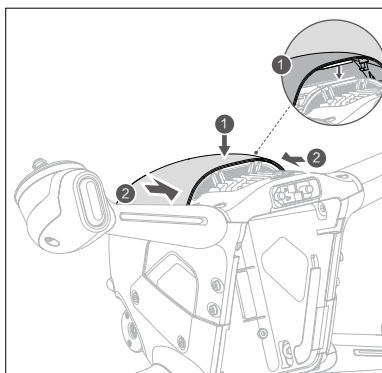

7. Îndoțiți ușor partea laterală a carcasei superioare pentru a introduce închizătoarea în fanta dronei și strângeți cele patru șuruburi M2 de pe ambele părți.

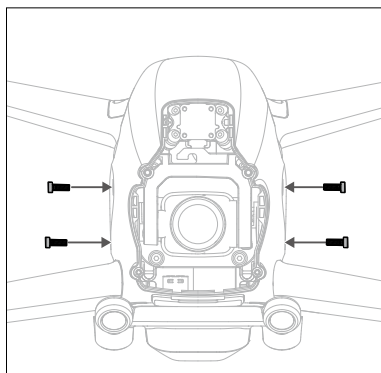
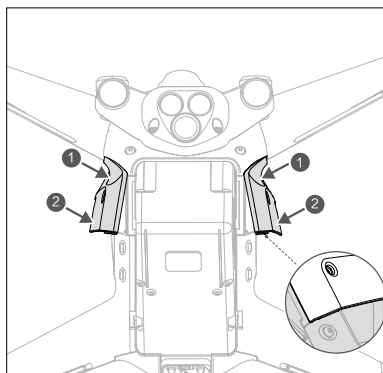

8. Montați carcasa de protecție din partea de sus și asigurați-vă că aliniați fantele. Strângeți cele patru șuruburi M2 din partea frontală pentru a finaliza montarea.

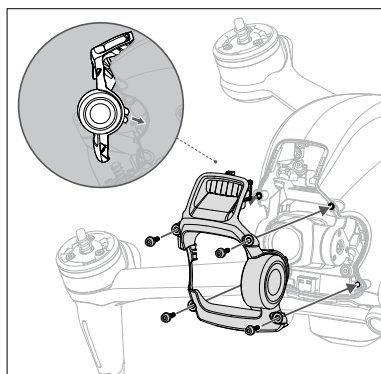

### Calibrarea gimbalului și a camerei

După ce înlocuiți gimbalul și camera, descărcați fișierul de calibrare al camerei pentru a calibra gimbalului și camera.

1. Porniți drona, ochelarii și telecomanda. Asigurați-vă că toate dispozitivele sunt conectate.
2. Conectați portul USB-C al ochelarii la dispozitivul mobil, rulați DJI Fly și urmați instrucțiunile de pe ecran pentru a descărca fișierul de calibrare al camerei în dronă. Este necesară o conexiune la internet pentru descărcare.

## Tren de aterizare

### Îndepărtarea

1. Îndepărtați cele două șuruburi M1.6 din partea inferioară a trenului de aterizare din stânga.

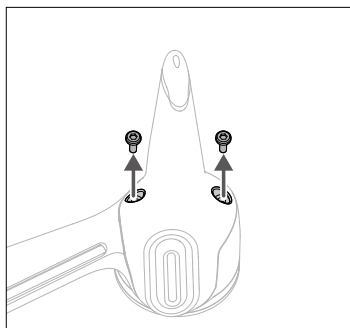

2. Îndepărtați trenul de aterizare conform ilustrației.

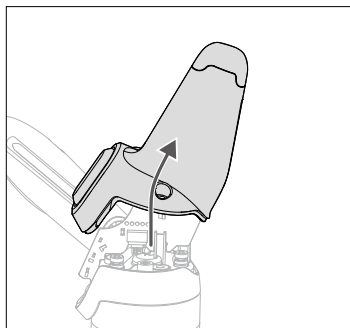

3. Îndepărtați placa pentru lumini a antenei de pe trenul de aterizare.

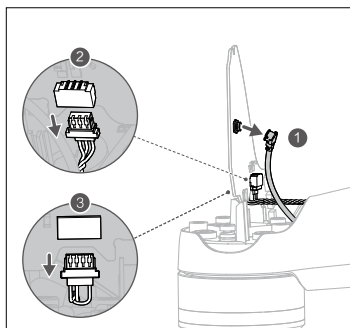

4. Îndepărtați conectorul antenei și conectorii cablului pentru lumină cu 3 și 4 pini de pe ambele părți ale plăcii.

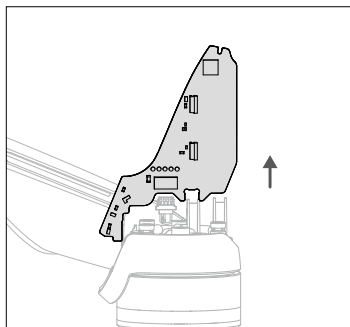

## Montarea

1. Verificați marcajul din interiorul trenului de aterizare și îndepărtați placa pentru lumini a antenei din trenul marcat cu „L”. Conectați conectorii cablului pentru lumină cu 3 și 4 pini și conectorul antenei din partea inferioară a motorului frontal din stânga și asigurați-vă că aceștia sunt fixați.

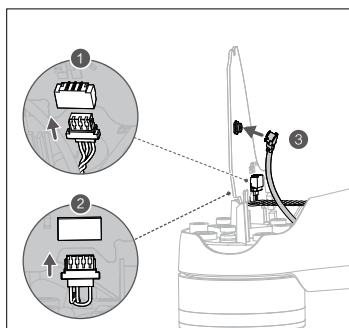
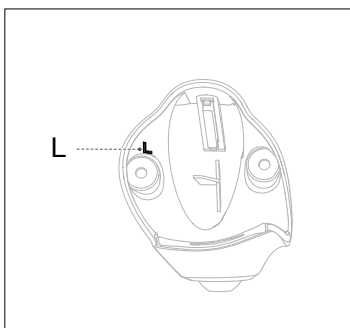

2. Introduceți placa între cele două poziții de fixare de pe baza motorului.

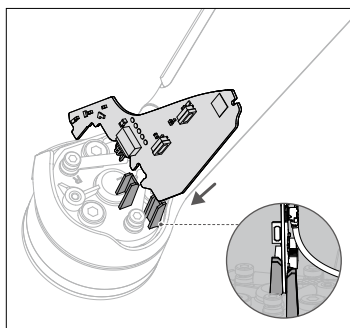

3. Asigurați-vă că canelura trenului de aterizare este introdusă corect în poziția corespunzătoare a bazei motorului.

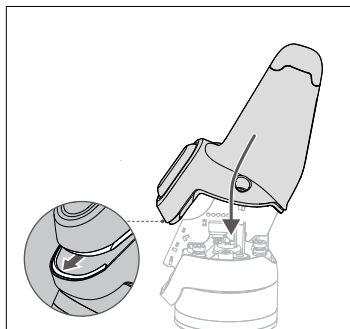

4. Strângeți cele două șuruburi M1,6 pentru a finaliza montarea.

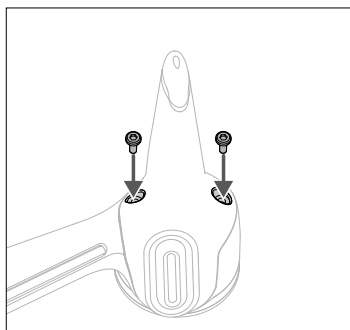

5. Repetați pașii de mai sus pentru a monta trenul de aterizare pe partea dreaptă. Trenul de aterizare este marcat cu „R”.

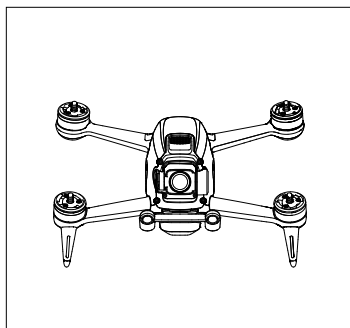



# Anexă

## Specificații:

Drona	
Greutate de decolare	Aprox. 795 g
Dimensiuni	178×232×127 mm (fără elice) 255×312×127 mm (cu elice)
Distanța pe diagonală	245 mm
Viteza maximă de urcare	8 m/s (mod Normal) 15 m/s (mod Sport) Fără limită (mod Manual)
Viteza maximă de coborâre	7 m/s (mod Normal) 10 m/s (mod Sport) Fără limită (mod Manual)
Viteza maximă (aproape de nivelul mării, fără vânt)	15 m/s (mod Normal) 27 m/s (mod Sport) 39 m/s (mod Manual)
Accelerație orizontală maximă (aproape de nivelul mării, fără vânt)	0-100 kph: 2 s (mod Manual)
Plafonul maxim de funcționare deasupra nivelului mării	6000 m
Durata maximă de zbor	Aproximativ 20 min (măsurată în timpul unui zbor la 40 kph, în condiții fără vânt)
Durată maximă de planare	Aproximativ 16 min (măsurată în condiții fără vânt)
Distanța maximă de zbor	16,8 km (măsurată în condiții fără vânt)
Rezistența maximă a vitezei în condiții de vânt	13,8 m/s
Intervalul de temperatură de operare	de la -10 °C până la 40 °C (14 °F până la 104 °F)
GNSS	GPS+GLONASS+Galileo
Frecvența de operare	2,400-2,4835 GHz; 5,725-5,850 GHz
Puterea emițătorului (EIRP)	2,4 GHz: ≤31,5 dBm (FCC), ≤20 dBm (CE/SRRC/MIC) 5,8 GHz: ≤31,5 dBm (FCC), ≤25,5 dBm (SRRC), ≤14 dBm (CE)
Limitele de precizie a planării	Vertical: ±0,1 m (cu poziționarea vizuală), ±0,5 m (cu poziționarea GPS) Orizontal: ±0,3 m (cu poziționarea vizuală), ±1,5 m (cu poziționarea GPS)
Gimbal	
Interval mecanic	Înclinare: de la -65° până la +70°
Interval controlabil	Înclinare: de la -50° până la +58°
Sistem stabilizat	O singură axă (înclinare), axă de rulu electronică
Viteză maximă de control	60°/s
Interval unghiular de vibrație	±0,01° (mod Normal)
Axă de rulu electronică	Disponibilă (până la un unghi de 10°)

<b>Sistemul de detectare</b>	
Înainte	Intervalul de măsurare a preciziei: 0,5 – 18 m Detectarea obstacolelor: Disponibilă numai în modul Normal FOV: 56° (orizontal), 71° (vertical)
Pante descendente	Intervalul de măsurare a senzorilor prin infraroșu: 10 m Intervalul de planare: 0,5 – 15 m Intervalul de planare a senzorului vizual: 0,5 – 30 m
Lumina inferioară auxiliară	Un singur LED
Mediul de funcționare	Suprafețe non-reflectorizante și vizibile, cu reflectivitate difuză >20%; Iluminare adecvată lux >15
<b>Camera</b>	
Senzor	1/2.3" CMOS, Pixeli efectivi: 12 MP
Obiectiv	FOV: 150° Echivalent pentru format 35 mm: 14,66 mm Diafragmă: f/2.8 Mod focalizare: Focalizare fixă Interval de focalizare: 0,6 m la ∞
Interval ISO	100-12800
Viteza obturatorului electronic	1/50-1/8000 s
Moduri de fotografiere statică	O singură expunere
Dimensiunea maximă a imaginii	3840x2160
Formatul fotografiilor	JPEG
Rezoluție video	4K: 3840x2160 50/60 p FHD: 1920x1080 50/60/100/120 p
Format video	MP4/MOV (MPEG-4 AVC/H.264, HEVC/H.265)
Rata maximă de transfer video	120 Mbps
Profiluri color	Standard, D-Cinelike
EIS RockSteady	Disponibil
Corecție distorsiuni	Disponibilă
Formate de fișiere acceptate	exFAT (recomandat) FAT32
<b>Bateria inteligentă de zbor</b>	
Capacitate	2000 mAh
Tensiune	22,2 V (standard)
Tensiunea limită de încărcare	25,2 V
Tipul bateriei	LiPo 6S
Energie	44,4 Wh la 0,5C
Rată de descărcare	10C (tipic)
Greutate	Aprox. 295 g

Interval de temperatură pentru încărcare	de la 5 °C până la 40 °C (41°F până la 104 °F)
Putere maximă de încărcare	90 W
<b>Ochelari</b>	
Greutate	Aprox. 420 g (incl. bandă și antene)
Dimensiuni	184×122×110 mm (fără antene) 202×126×110 mm (cu antene)
Dimensiunea ecranului	2 inch×2
Rezoluție ecran (un singur ecran)	1440×810
Rată de reîmprospătare a ecranului	144 Hz
FOV	30° – 54°; Dimensiune imagine: 50 – 100%
Intervalul distanței interpupilare	58 – 70 mm
Frecvența de operare	2,400-2,4835 GHz; 5,725-5,850 GHz
Puterea emițătorului (EIRP)	2,4 GHz: ≤28,5 dBm (FCC), ≤20 dBm (CE/SRRC/MIC) 5,8 GHz: ≤31,5 dBm (FCC), ≤19 dBm (SRRC), ≤14 dBm (CE)
Lățimea benzii de comunicație	Max 40 MHz
Mod vizualizare live	Mod latență scăzută (810p 100 cps/120cps), latența< 28 ms Mod calitate ridicată (810p 50 cps/60 cps), latența< 40 ms
Rata maximă de transfer video	50 Mbps
Interval de transmisie	10 km (FCC); 6 km (CE/SRRC/MIC)
Transmisie audio	Disponibilă
Format de înregistrare video acceptat	MOV (format video: H.264)
Format acceptat de redare video	MP4, MOV, MKV (format video: H.264; format audio: AAC-LC, AAC-HE, AC-3, MP3)
Intervalul de temperatură de operare	0° - 40 °C (32° - 104 °F)
Putere de intrare	Recomandat: Baterii pentru ochelari DJI FPV Baterii terță: 11,1-25,2 V
<b>Baterie ochelari</b>	
Capacitate	1800 mAh
Tensiune	Max 9 V
Tipul bateriei	LiPo 2S
Energie	18 Wh
Interval de temperatură pentru încărcare	0° - 45 °C (32° - 113 °F)
Putere maximă de încărcare	10 W
Durată de funcționare	Aprox. 1 oră și 50 minute (temperatura ambientală: 25 °C, luminozitatea ecranului: 6)

Telecomanda	
Greutate	346 g
Dimensiuni	190×140×51 mm
Frecvența de operare	2.400-2.4835 GHz; 5.725-5.850 GHz
Distanța maximă de transmisie (neobstrucționată, fără interferențe)	10 km (FCC); 6 km (CE/SRRC/MIC)
Puterea emițătorului (EIRP)	2,4 GHz: ≤28,5 dBm (FCC), ≤20 dBm (CE/SRRC/MIC) 5,8 GHz: ≤31,5 dBm (FCC), ≤19 dBm (SRRC), ≤14 dBm (CE)
Intervalul de temperatură de operare	-10° - 40 °C (14° - 104 °F)
Încărcător pentru baterie	
Intrare	100-240 V, 50/60 Hz, 1,8 A
Ieșire	Principală: 25,2±0,15 V, 3,57±0,1 A sau 1±0,2 A USB: 5 V/2 A × 2
Puterea nominală	86 W
Interval de temperatură pentru încărcare	5° - 40 °C (41° - 104 °F)
Durata de încărcare	Baterie inteligentă de zbor: aprox. 50 minute Telecomandă: aprox. 2 ore 30 minute Baterie ochelari: aprox. 2 ore 30 minute
Carduri SD	
Cardurile SD acceptate	Card microSD Max 256 GB, UHS-I Speed Grade 3
Carduri microSD recomandate	Card microSDXC SanDisk High Endurance 64 GB U3 V30 Card microSDXC SanDisk Extreme PRO 64 GB U3 V30 A2 Card microSDXC SanDisk Extreme 64 GB U3 V30 A2 Card microSDXC SanDisk Extreme 128 GB U3 V30 A2 Card microSDXC SanDisk Extreme 256 GB U3 V30 A2 Card microSD Lexar 667x 128 GB V30 Card microSDXC Lexar High Endurance 128 GB U3 V30 Card microSDXC Samsung EVO (galben) 64 GB U3 Card microSDXC Samsung EVO Plus (roșu) 64 GB U3 Card microSDXC Samsung EVO Plus 256 GB U3 Card microSD Netac 256 GB U3 A1



- Greutatea de decolare a dronei include bateria, elicele și un card microSD.
- Câmpul vizual va fi de 150° când înregistrați la 50 sau 100 cps. Pentru alte frecvențe de cadre, câmpul vizual va fi de 142°.
- Dispozitivele se vor încărca mai greu dacă atât bateria inteligentă de zbor, cât și telecomanda sau bateria ochelarilor se încarcă simultan.
- Aceste specificații au fost stabilite prin teste efectuate cu cel mai recent firmware. Actualizările firmware-ului pot îmbunătăți performanța. Este foarte recomandat să actualizați la cea mai recentă versiune firmware.

## Calibrarea busolei

Este recomandat să calibrați busola în următoarele situații când efectuați zboruri în exterior:

1. Zborul într-o locația aflată la o distanță mai mare de 50 km (31 mile) față de locația în care a zburat drona ultima oară.
2. Drona nu a mai zburat de mai mult de 30 de zile.
3. În ochelari apare un avertisment privind apariția unei interferențe la busolă și / sau indicatorul de stare al dronei clipește roșu și galben alternativ.



- NU calibrați busola în locații unde pot apărea interferențe magnetice, cum ar fi în apropierea depozitelor de magnetit sau a structurilor mari care conțin metal, precum parcări subterane, subsoluri din oțel, poduri, mașini sau eșafodaje de schelărie.
- NU purtați obiecte care conțin materiale feromagnetice, cum ar fi telefoane mobile, în apropierea dronei în timpul procesului de calibrare.
- Nu este obligatoriu să calibrați busola când zburăți aparatul în interior.

## Procedura de calibrare

Alegeți o zonă deschisă pentru a efectua următoarea procedură.

1. Selectați „Settings” (Setări), „Safety” (Siguranță) și „Compass Calibration” (Calibrare ochelari) în ochelari. Indicatorul de stare al dronei va fi galben constant pentru a indica că procesul de calibrare a început.
2. Țineți drona în poziție orizontală și rotiți-o la 360°. Indicatorul de stare al dronei va deveni verde constant.
3. Țineți drona în poziție verticală și rotiți-o la 360° în jurul unei axe verticale.
4. Dacă indicatorul de stare al dronei clipește roșu, calibrarea a eșuat. Schimbați-vă locația și încercați să calibrați din nou.

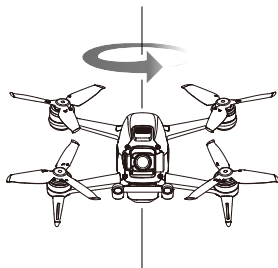

- Dacă indicatorul de stare al dronei clipește roșu și galben alternativ după ce calibrarea este finalizată, înseamnă că locația actuală nu este adecvată pentru a efectua zborurile cu drona din cauza nivelului de interferențe magnetice. Alegeți o locație nouă.



- Va apărea o notificare în ochelari dacă este necesară calibrarea busolei înainte de decolare.
- Drona poate decola imediat după finalizarea procesului de calibrare. În cazul în care așteptați mai mult de trei minute pentru a decola după calibrare, ar putea fi necesar să efectuați din nou procesul de calibrare.

### Actualizarea Firmware

Utilizați DJI Fly sau DJI Assistant 2 (seria DJI FPV) pentru a actualiza firmware-ul.

#### Utilizarea DJI Fly

După pornirea dronei, a ochelarilor și a telecomenzii, asigurați-vă că toate dispozitivele sunt conectate. Conectați portul USB-C al ochelarilor la dispozitivul mobil, porniți DJI Fly și urmați instrucțiunea pentru a actualiza. Este necesară o conexiune la internet.

#### Utilizarea DJI Assistant 2 (seria DJI FPV)

Utilizați DJI Assistant 2 (seria DJI FPV) pentru a actualiza separat drona, ochelarii sau telecomanda.

1. Porniți dispozitivul și conectați-l la un computer cu un cablu USB-C.
2. Deschideți DJI Assistant 2 (seria DJI FPV) și conectați-vă la contul DJI.
3. Selectați dispozitivul și faceți clic pe „Firmware Update” (Actualizare firmware) din partea stângă.
4. Selectați versiunea firmware necesară.
5. DJI Assistant 2 (seria DJI FPV) se va descărca și va actualiza automat firmware-ul.
6. Drona va reporni automat după finalizarea procesului de actualizare firmware.



- Asigurați-vă că urmați toți pașii pentru a actualiza firmware-ul. În caz contrar, actualizarea ar putea eșua.
  - Actualizarea firmware va dura aproximativ 11 minute. Când actualizați firmware-ul, este normal ca gimbalul să devină instabil și drona să repornească. Așteptați până când procesul de actualizare este finalizat.
  - Asigurați-vă că computerul este conectat la internet.
  - Asigurați-vă că depozitul are suficientă energie înainte de a actualiza firmware-ul. Înainte de a efectua o actualizare, asigurați-vă că bateria inteligentă de zbor este încărcată cel puțin 43% și bateria ochelarilor și telecomanda cel puțin 30%.
  - Nu deconectați cablul USB-C în timpul unei actualizări.
  - Dacă există o baterie suplimentară care trebuie să fie actualizată după ce actualizarea este finalizată, introduceți-o în dronă și porniți drona. Va apărea o notificare în ochelari să actualizați bateria. Asigurați-vă că încărcați bateria înainte de decolare.
  - Rețineți că actualizarea ar putea reseta diferiți parametri de zbor, cum ar fi altitudinea de revenire și distanța maximă de zbor. Înainte de actualizare, observați setările preferate și reajustați-le după actualizare.
- 

### Informații post-vânzare

Accesați <https://www.dji.com/support> pentru a afla mai multe despre politicile pentru serviciile post-vânzare, serviciile de reparații și de asistență.

Asistență DJI

<http://www.dji.com/support>

Acest conținut poate fi modificat.

**Descărcați cea mai recentă versiune de la**  
**<https://www.dji.com/dji-fpv>**

Dacă aveți întrebări despre acest document, contactați echipa DJI trimițând un mesaj la adresa **[DocSupport@dji.com](mailto:DocSupport@dji.com)**.

Drepturi de autor © 2021 DJI Toate drepturile rezervate.