

CARTE TEHNICA BARIERA AUTO BA-01, BA-02, BA-03

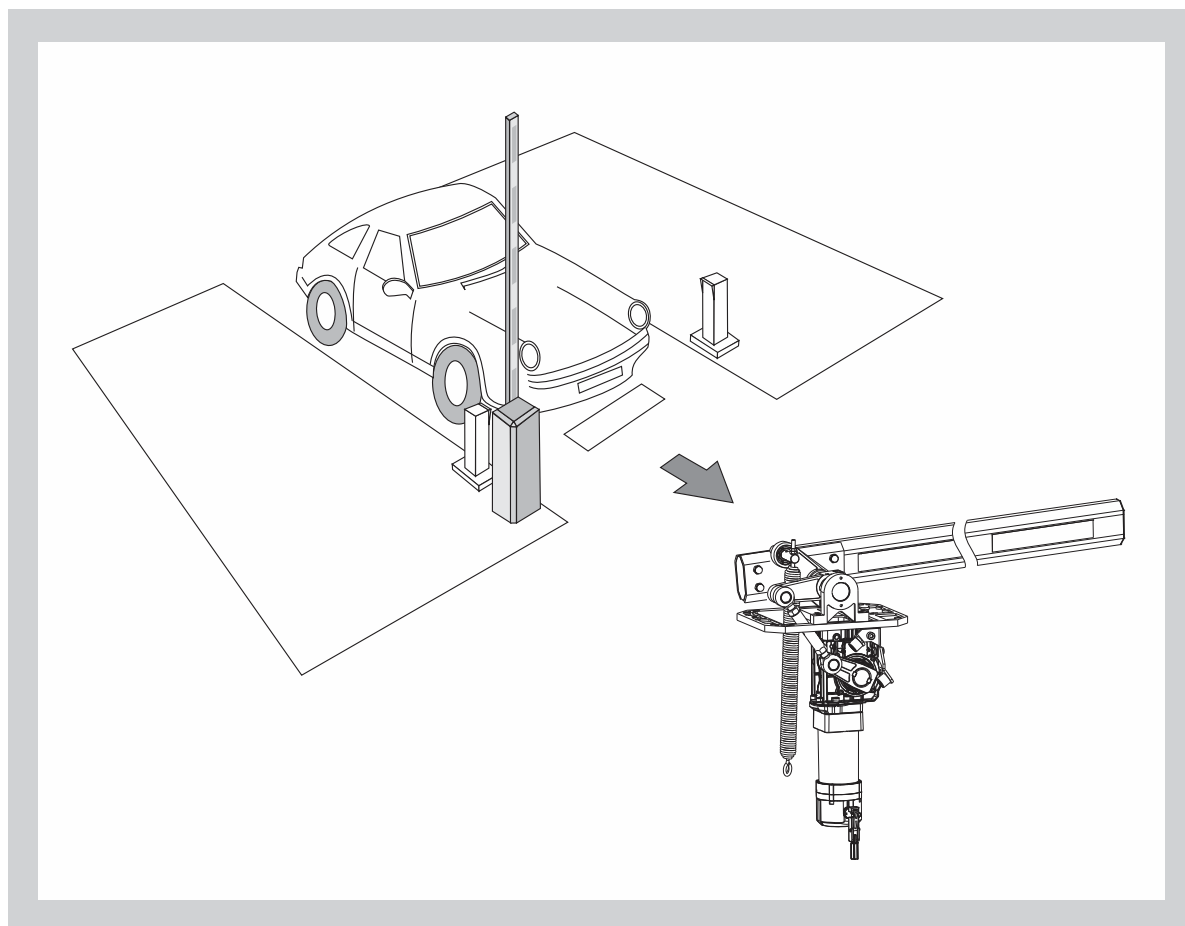

Manual de instalare si utilizare

A: Specificații tehnice:

Alimentare: 220V 50Hz / 110V 60Hz
Lungimea maximă a brațului 6m
Gradul de protecție: IP65
Temperatura de lucru -40 -60 °C
Zgomot < 65 db

B: Modul de instalare

1) Forma si dimensiuni

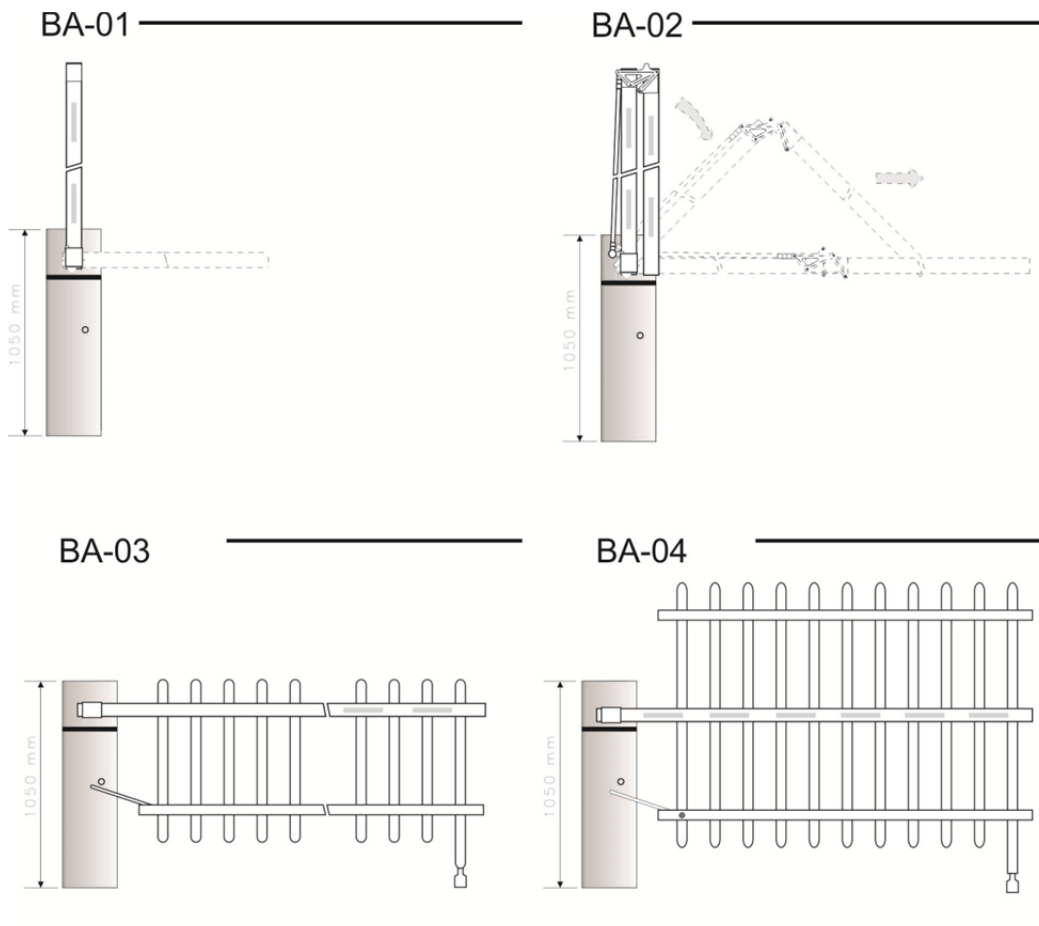

2) Instalarea echipamentului

Se va executa un postament din beton pentru fixarea sistemului cu ajutorul a 4 conexpanduri M16, conform schitei de mai jos (figura 1)

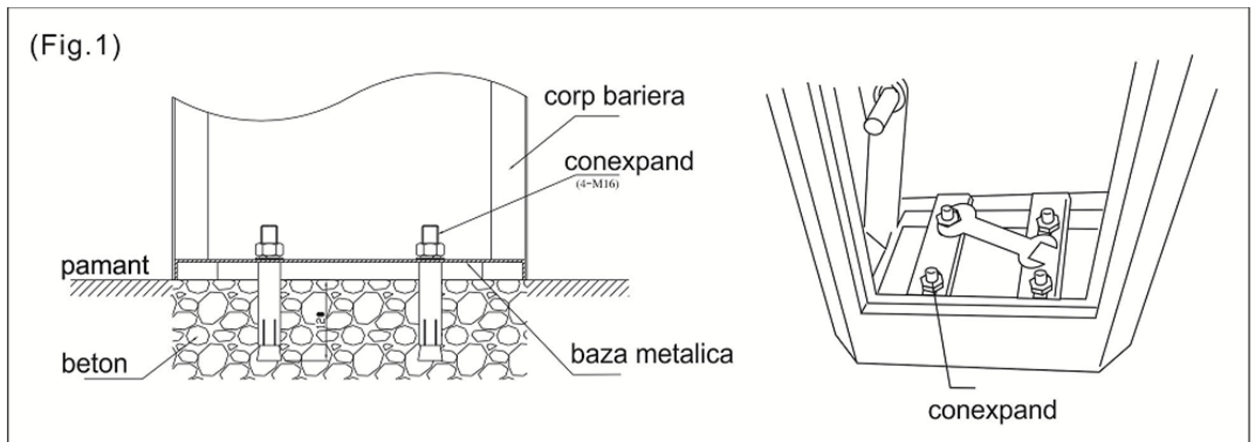

Montarea bratului (figura 2):

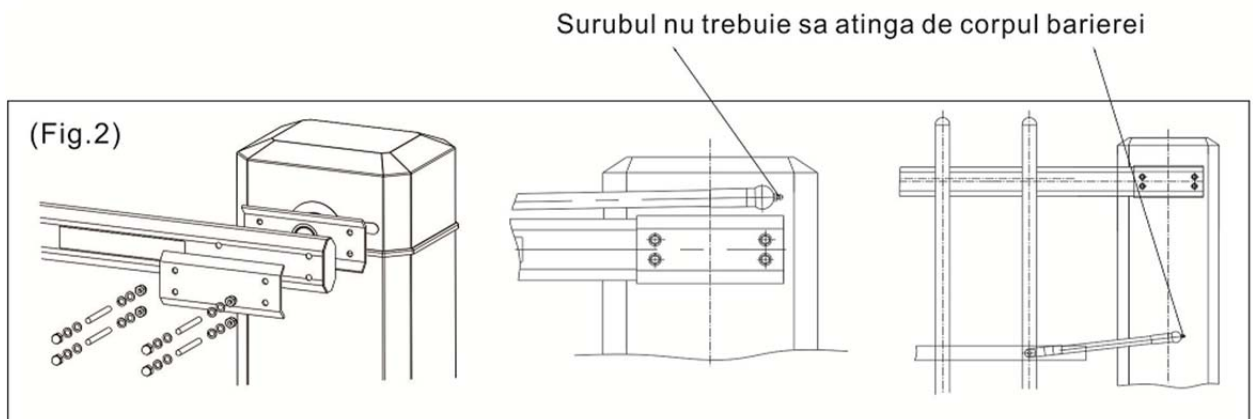

Reglarea bratului:

In functie de lungimea bratului, este posibil ca pozitia bratului sa necesite reglare.

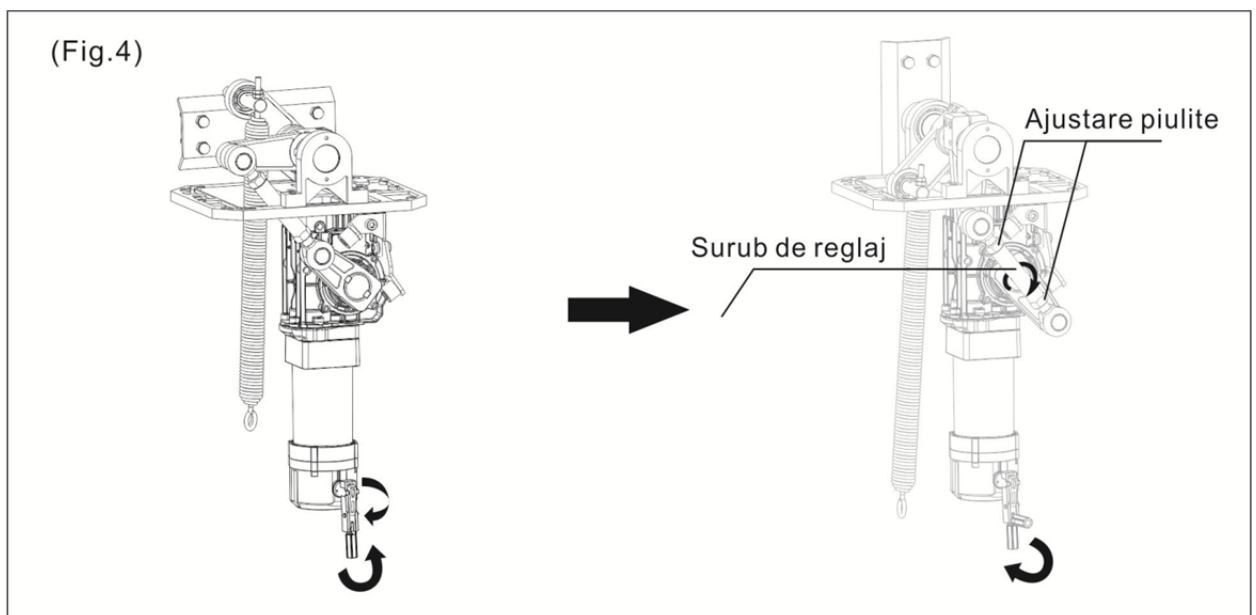
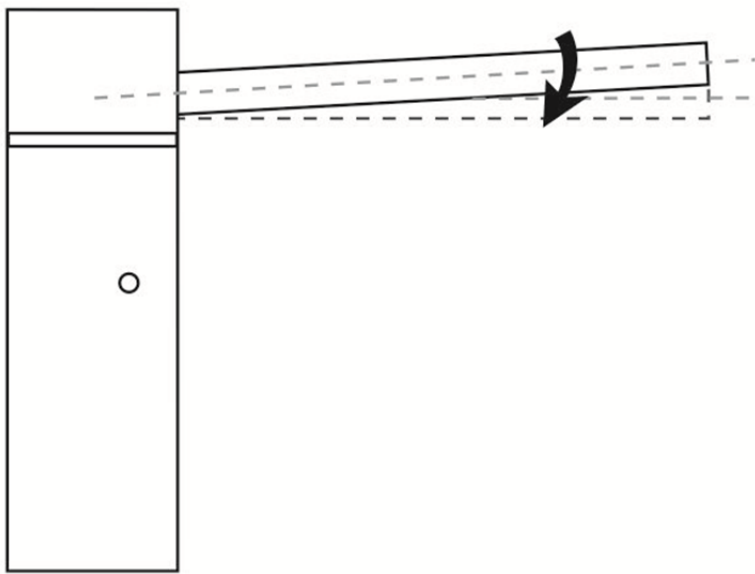

a) Poziționați brațul in poziția deschis (perpendicular pe pamânt)

b) Slăbește piulița de ajustare

c) Ajustează surubul de reglaj și vezi brațul, dacă acesta este perpendicular cu pamântul când este deschis strânge piulița de blocare.

C.Siguranță

Limitatoarele, motorul și unitatea de control sunt deja conectate.

Doar fotocelulele, detectorul de bucla și tensiunea de alimentare trebuie conectate în instalație

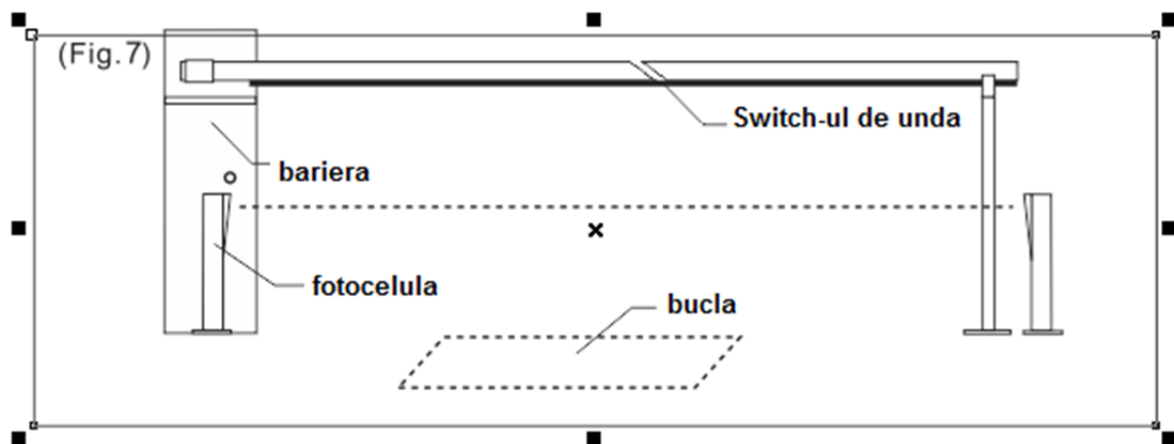

D. Programare sistem

1) Date tehnice controller

Tensiune alimentare	AC 220V 50Hz
Curent maxim consumat	90W
Tensiune alimentare accesorii	DC 12V Max 5w
Temperatura de functionare	-40 +60 (grade Celsius)
Frecvența telecomenzilor	433,92
Memorie telecomenzi	256 cu posibilitatea de extindere prin montarea unui receiver wireless
Timpul de autoînchidere	1—80s

2) Descriere controller

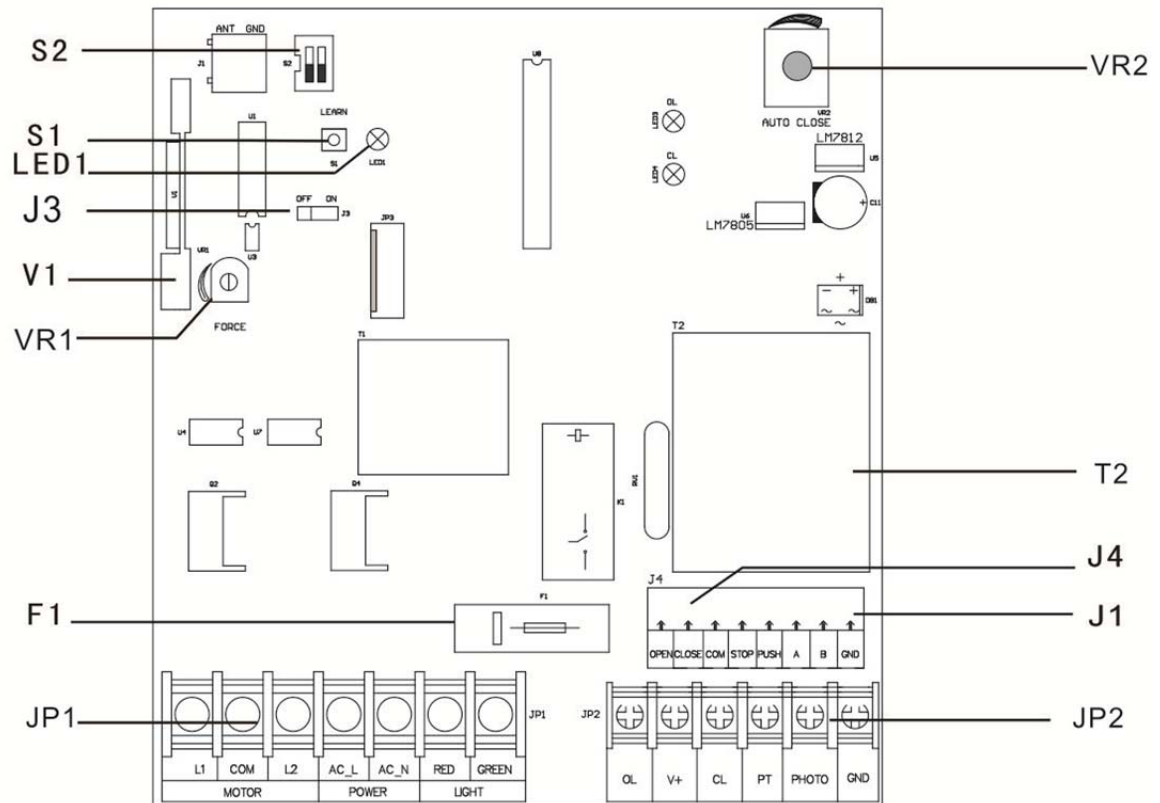

S2 - comutator DIP

LED 1 - Led de învățare

V1 -Buton de învățare

F1 - Siguranță (pentru motor) 5A

JP1 -Rigleta alimentare

J3 -Jumper pentru activare forță (scos=activat)

JP2 -Rigleta alimentare tensiuni mici (alimentari fotocelule si detectori de bucle)

J4 -Rigleta comenzi actionare

J2 -Transformator

VR1 -Potențiomtru pentru ajustarea forței

VR2 -Potențiomtru pentru timp întârziere auto închidere

J1 -Terminal RS 485

3) Diagramă conectare

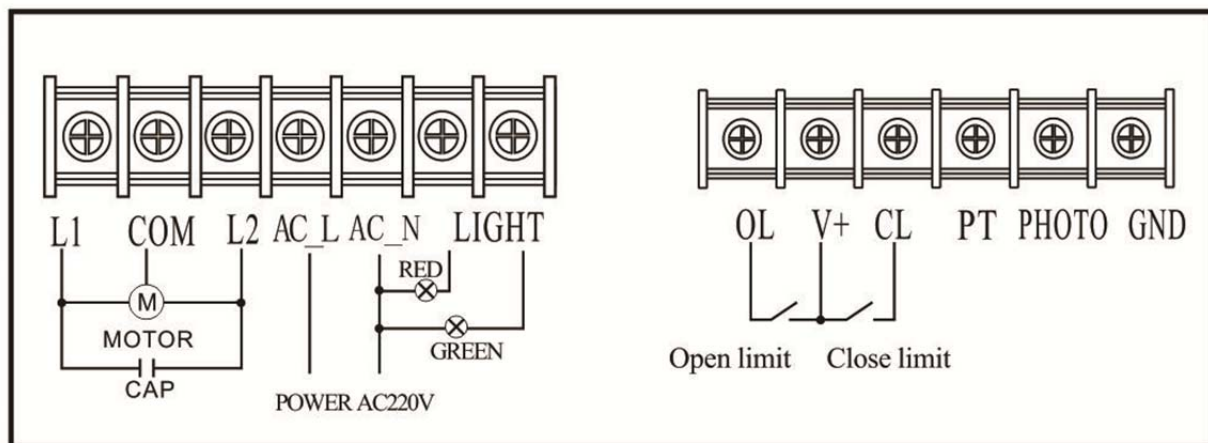

Conectare senzori de siguranta la inchidere

3.1 Fotocelule (NC)

Când bariera este închisă, dacă prin fotocelulă nu trece nimic, aceasta ramâne închisă.

Când bariera este deschisă , dacă între emitorul si receptorul fotocelulei apare un obstacol, bariera își va păstra starea deschisă.

Daca bariera este comanda de închidere si apare un obstacol detectat de fotocelula, bariera se va deschide instant si pâna ce obstacolul nu va disparea între emitorul si receptorul fotocelulei nu se va primi comanda de închidere.

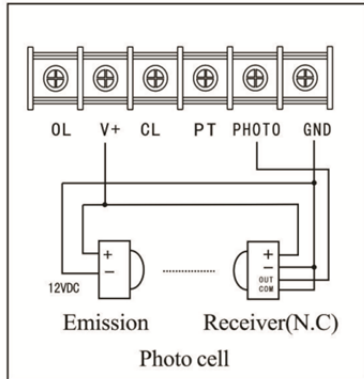

3.2 Detector de buclă (NC) conectat între Gnd si Photo

Când bariera este închisă, dacă un autovehivul este în dreptul buclei, aceasta ramâne închisă.

Când bariera este deschisă, dacă un autovehivul este în dreptul buclei, bariera își va păstra starea deschisă.

Daca bariera primește comanda și începe să se închidă și apare un autovehivul în buclă, bariera se va deschide instant și până ce obstacolul nu va dispărea din perimetrul buclei nu se va lua comanda de închidere.

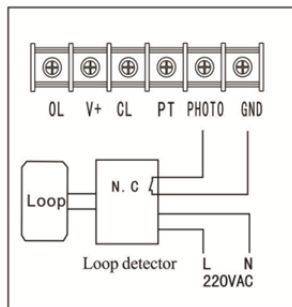

NOTA Dacă funcția de închiderea automată este activată, când prin fața senzorului apare un obstacol, bariera se va închide automat după timpul întârziat setat.

3.3 Detector de buclă(DIP 1 trebuie sa fie off) conectat intre Gnd si Pt

Dacă un vehicul este în raza de acțiune a senzorului (in bucla) cand bariera e inchisa, aceasta rămâne in aceeași pozitie iar daca primește comanda(de la telecomanda sau buton) se deschide.

Cand bariera e deschisa si un vehicul este in bucla cand iese din raza de actiune a buclei, bariera se inchide automat iar daca in timpul inchiderii mai apare ceva in bucla detectorului bariera se va deschide instant.

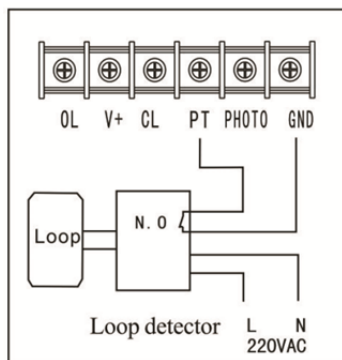

3.4 Conector extern

PUSH – COM Comandă (N.O.) de închidere/deschidere. Se recomanda pentru adaugarea unui buton electric sau receiver wireless cu telecomanda de la care se dorește ca închiderea și deschiderea să se facă printr-un singur buton.

STOP – COM Comandă (N.C) pentru oprirea de urgentă a brațului.

CLOSE – COM Comandă (N.O.) de închidere

OPEN – COM Comanda (N.O.) pentru deschidere. Se recomanda utilizarea acestei borne pentru conectarea cititorului de cartele / cod

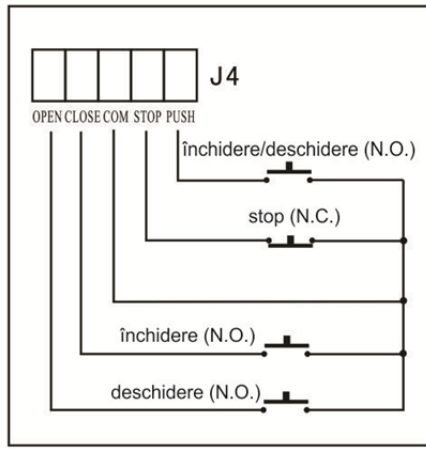

3.5 Setare comutator DIP



DIP1 ON Autoînchiderea este activată, timpul de întârziere este ajustabil când rotim potențimetrul VR2

OFF Autoînchiderea este dezactivată

DIP 2 ON Ledul rosu este aprins când bariera se deschide sau se închide

OFF Ledul rosu este aprins când bariera se închide sau este închisă

Ledul verde este aprins când bariera este deschisă

3.6 Setarea telecomenzilor

Apasă butonul LEARN → ledul LEARN va lumina → apasă butonul de la telecomanda → ledul LEARN licăre și se oprește → se apasă butonul de la celelalte telecomenzi sau se așteaptă ca sistemul să iasă din programare. După ieșirea din programare, ledul LEARN se va stinge iar telecomenzile o să fie înrolate.

3.7 Stergerea telecomenzilor

Apasă butonul LEARN și ține-l apăsat până ce ledul LEARN se stinge. Acum toate codurile de telecomenzi sunt șterse.

3.8 Integrarea sistemului cu echipamentele de control al traficului

Protocoale de comunicare RS485

Baud rate: 9600bps

Data length: 8 bits

Verify data: N

Stop bits: 1 bit

Comenzi de la PC către controller

Comanda de deschidere 0x55 0x1 0x1 0x2

Stop comandă 0xaa 0x3 0x1 0x3

Închide comanda 0xaa 0x3 0x1 0x4

Status bariera 0xaa 0x55 0x3 0x1 0x4

Comenzi de la controller către PC

0xaa 0x55 0x1 A B CRC

A: Status barieră

1: Deschis

2: Închis

3: Altă poziție

B: semnal terminal PT (monitorizare buclă)

1: Fără semnal

2: Semnal intrare

CRC: $0x1+A+B$