

Acest actuator liniar se poate utiliza pentru utilaje industriale, agricole, constructii, actionare usi, mese pentru televizoare si multe alte aplicatii. Poate inlocui cilindrii hidraulici sau pneumatici.

- Material: aliaj de aluminiu
- Forta: 500N
- Alimentare: 12V DC
- Puterea: 30W
- Viteza: 20mm/s
- Lungimea cursei: 500mm
- Temperatura de utilizare: -20...75°C
- Grad de protectie: IP54
- Nivel de zgomot: max. 42dB
- Intreruptoare pentru limitare a cursei tijei (motorul se opreste automat cand tija ajunge la extremitatile cursei)
- Functie de autoblocare in orice pozitie, la oprirea alimentarii motorului
- Sensul de deplasare al tijei se modifica prin schimbarea polaritatii tensiunii la bornele motorului
- Distanta dintre gaurile de fixare cand tija este complet retrasa: 650mm
- Distanta dintre gaurile de fixare cand tija este complet extinsa: 1150mm
- Actuatorul se livreaza cu talpa de montare, surub si piulita pentru fixare

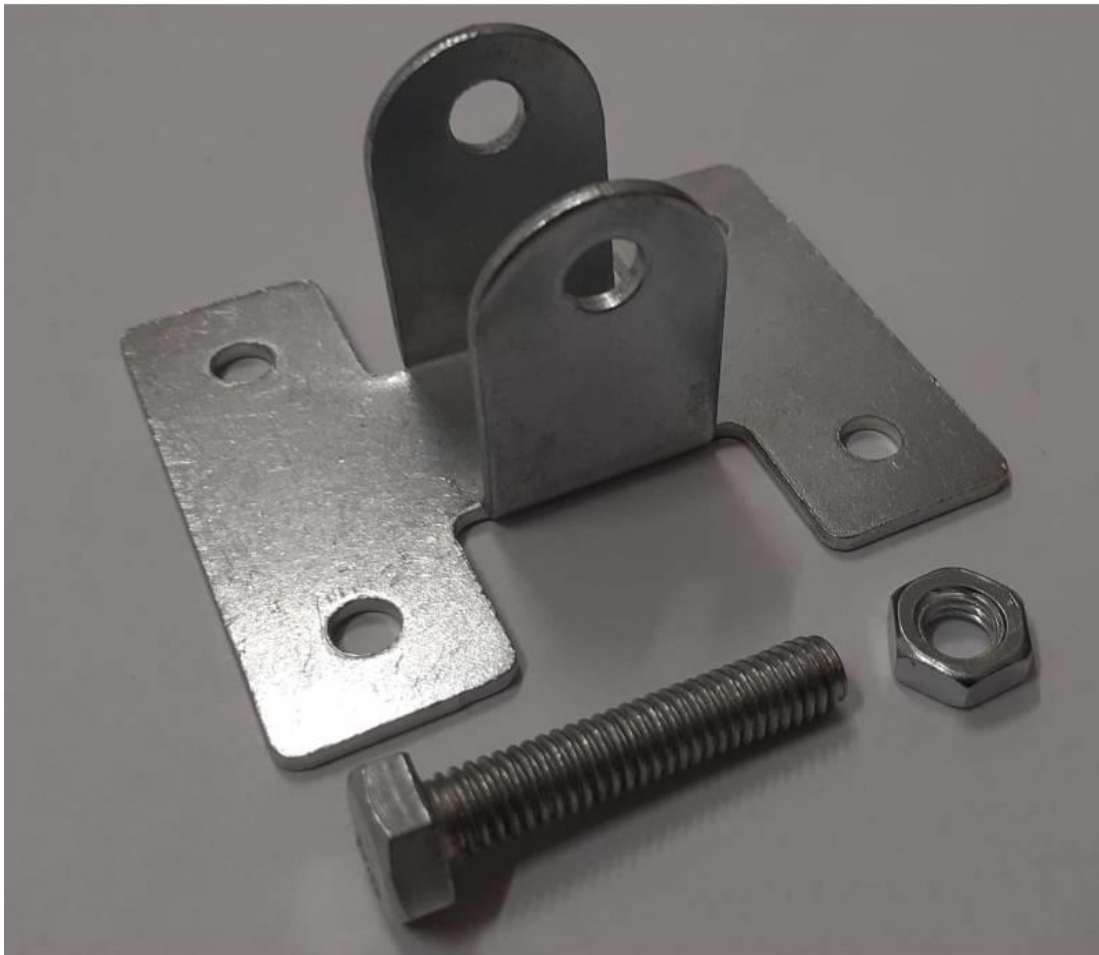

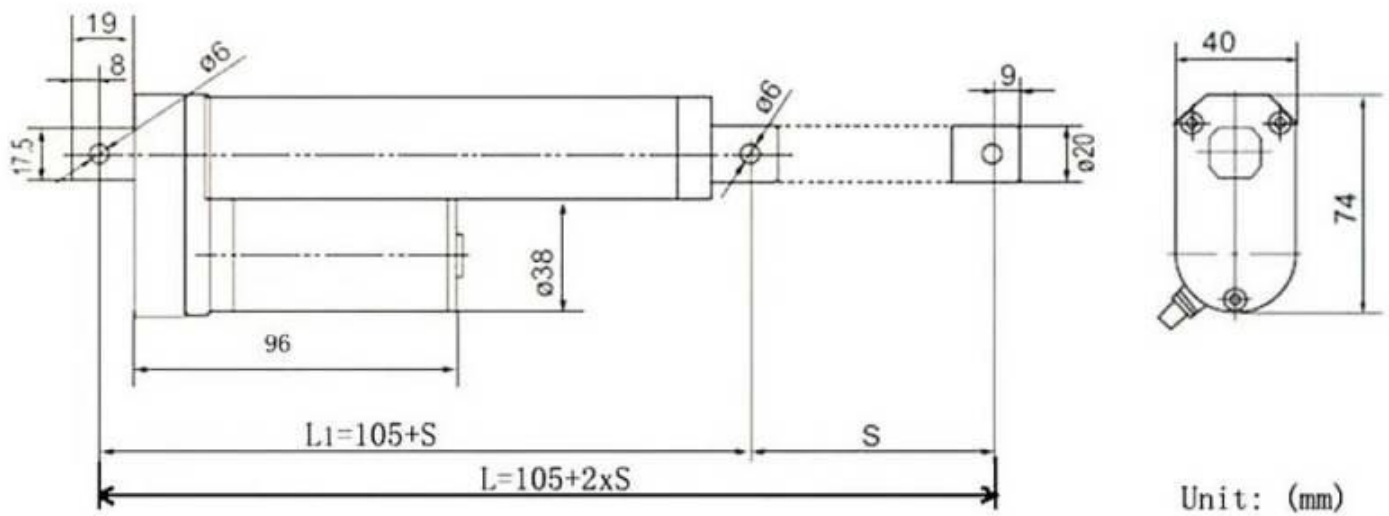

Desen tehnic actuator

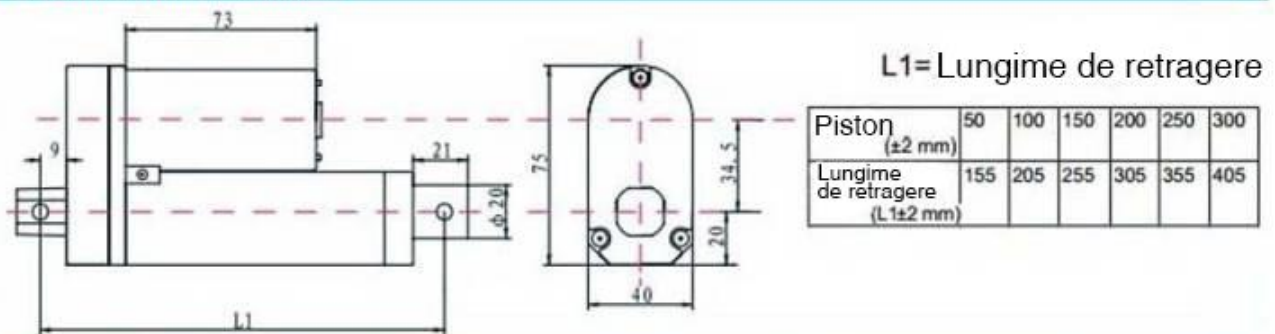

Mostra de testare

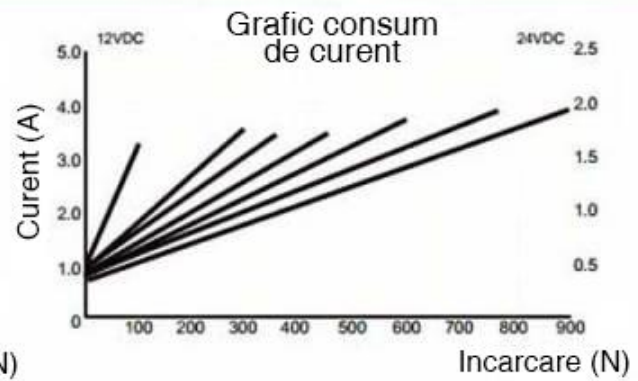
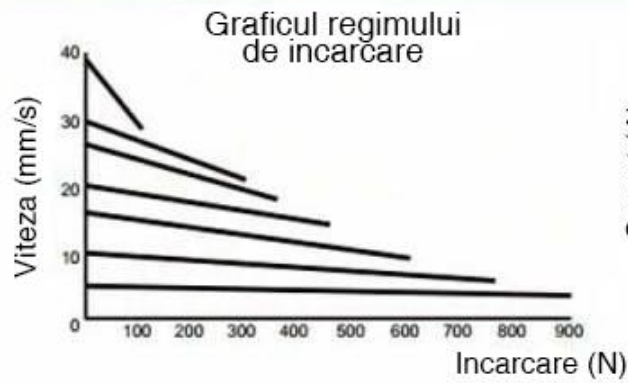

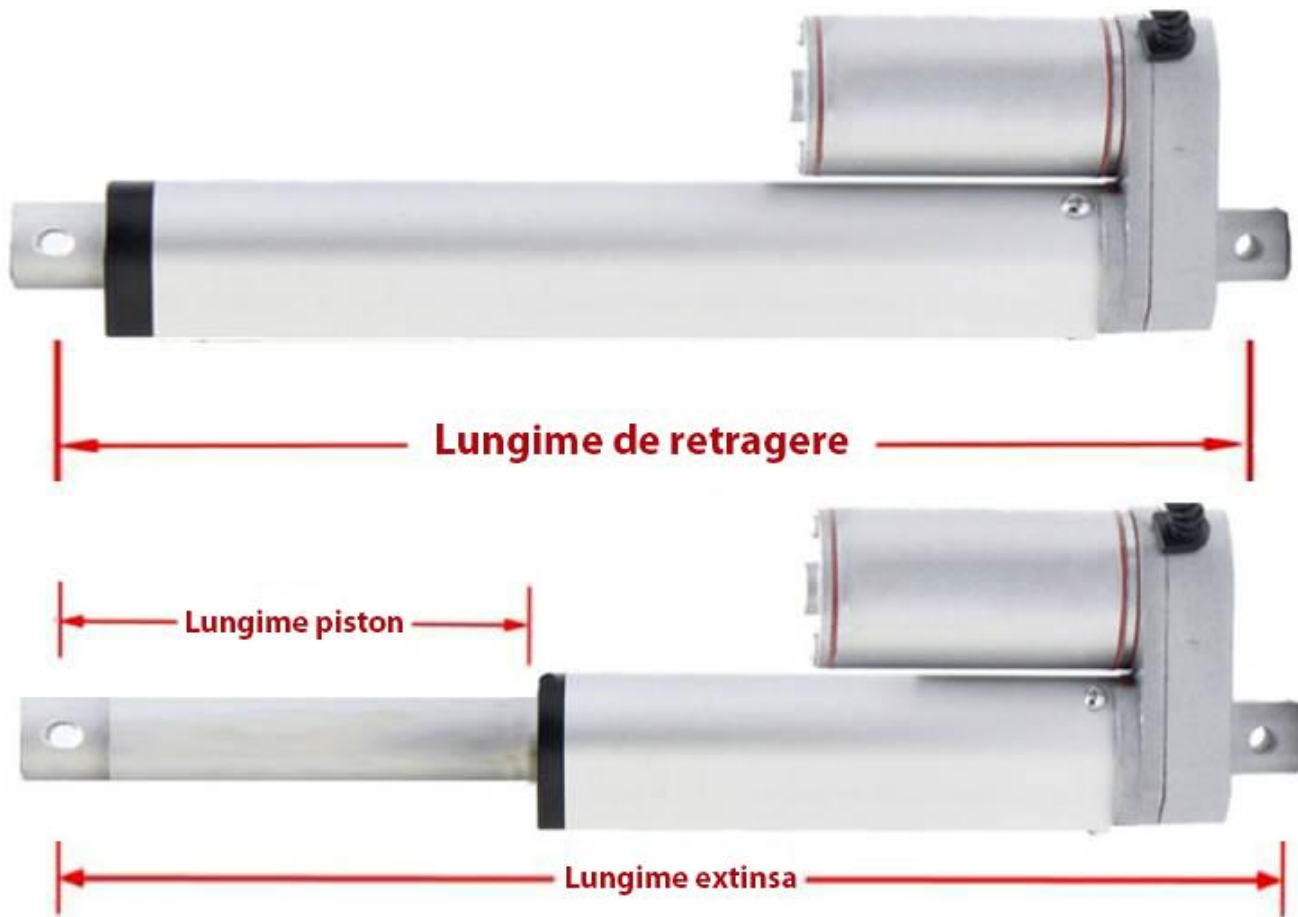

Lungime piston	50mm	100mm	150mm	200mm	250mm	300mm	350mm	400mm	450mm
Lungime de retragere	155mm	205mm	260mm	320mm	370mm	420mm	470mm	550mm	600mm
Lungime extinsa	205mm	305mm	410mm	520mm	620mm	720mm	820mm	950mm	1050mm